

取扱説明書

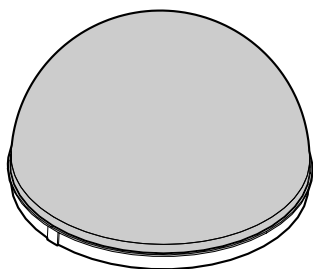

ドームカバー
品番 WV-CS3S

このたびは、ドームカバーをお買い上げいただき、まことにありがとうございました。

- ・この取扱説明書をよくお読みのうえ、正しくお使いください。特に「安全上のご注意」は、ご使用前に必ずお読みいただき、安全にお使いください。お読みになったあとは、大切に保管し、必要なときにお読みください。
- ・この取扱説明書では、本商品を本文中スモークドームカバーと表記しています。

1. 付属品をご確認ください

輪ゴム（使用方法参照）…………… 1個 取扱説明書（本書）…………… 1枚

2. 安全上のご注意 必ずお守りください

お使いになる人やほかの人への危害、財産への損害を未然に防止するため、必ずお守りいただくことを、次のように説明しています。

■表示内容を無視して誤った使い方をしたときに生じる危害や損害の程度を、次の表示で区分し、説明しています。



この表示の欄は、「死亡または重傷などを負う可能性が想定される」内容です。

■お守りいただく内容の種類を、次の絵表示で区分し、説明しています。



このような絵表示は、してはいけない「禁止」内容です。



カメラ本体を設置したまま、スモークドームカバーを取り付けない



禁止

落下によるけがの原因になります。

3.使用方法

注意

- ・ドーム固定リングに輪ゴム（付属品）を付けるときには、輪ゴムがドーム固定リング上にあること、およびドームカバーにかかっていないことを確認して行ってください。ドームカバー上に輪ゴムがかかると、ドーム固定リングの取り付けまたは取り外し時にドームカバーと一緒に回ってしまい、防滴パッキンのねじれの原因になります。
- ・保護シートは傷つき防止のため、カメラを取付位置に設置してからはがしてください。
- ・防滴パッキンはねじれないようにつけてください。
- ・防滴パッキンが汚れているときは、汚れを落としてから付け替えてください。

1 ドームカバー下部のドーム固定リングを取り外し時や取り付け時の滑り止めとして、ドーム固定リングに輪ゴム（付属品）を取り付けます

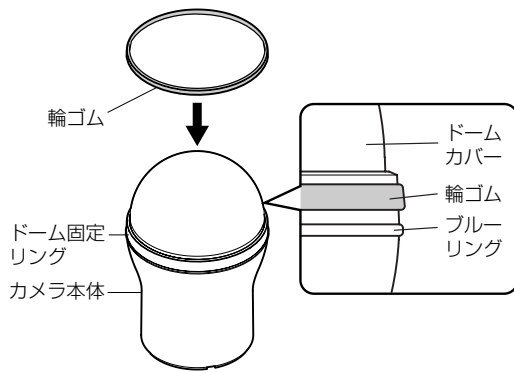

2 ドーム固定リングを左方向に回して取り外したあと、ドームカバーをカメラ本体から外して防滴パッキンを取り外します
ドーム固定リングから輪ゴムを外さないでください。

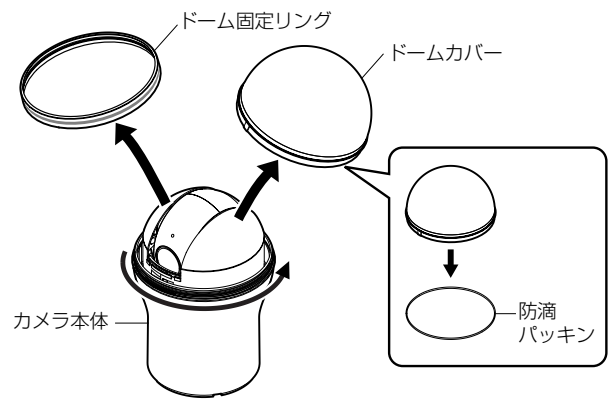

3 手順2で外した防滴パッキンをスモークドームカバーに取り付け、カメラ本体にかぶせます

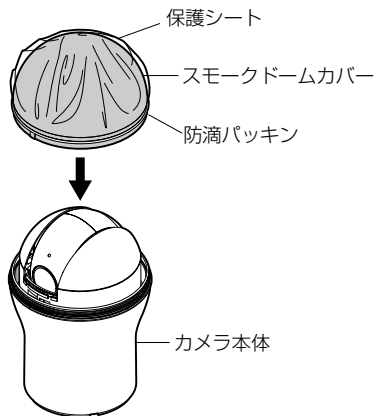

4 手順2で外したドーム固定リングを元に戻し、右方向に回してブルーリングが回転しなくなるまでしっかりと締め込みます
ドーム固定リングを取り付けたら、滑り止め用の輪ゴム（付属品）を取り外してください。

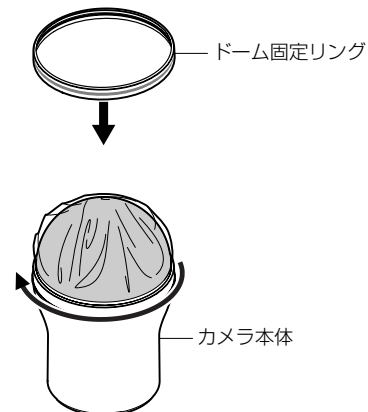

便利メモ (おぼえのため記入されると便利です)

お買い上げ日	年 月 日	品番	
販売店名	電話 () -		

松下電器産業株式会社 セキュリティ本部

〒223-8639 横浜市港北区綱島東四丁目3番1号
電話 フリーダイヤル 0120-878-410