

レクチュアアンプ。

品番 **WX-650**

取扱説明書

- この説明書と保証書をよくお読みのうえ、正しくお使いください。そのあと大切に保存し、必要なときにお読みください。
- 保証書は必ず「お買い上げ日・販売店名」などの記入を確かめて、販売店からお受け取りください。

保証書別添付



このたびはパナソニックレクチュアアンプをお買い上げいただきまして、まことにありがとうございました。

300MHz帯ワイヤレスマイクが使用できます。
ノイズリダクション搭載300MHz帯ダイバシティチューナユニットWX-D300Cシリーズ(別売)をご使用ください。

目次

安全上のご注意	Ⅰ、Ⅱ	ワイヤレスマイクの使用について	6
設置上のお願い	1	テーブル照明について	6
使用上のお願い	1	接続のしかた	7～9
このような使いかたができません	2	本体の接続のしかた	7
各部の名称と働き	3～4	外部マイクロホン(有線)、テーブルレコーダおよび	
本体	3	外部スピーカ(アンプ内蔵式)などの接続のしかた	8
操作部	3	ワイヤレスチューナユニットWX-D300Cシリーズ(別売)	
入出力部	4	の取り付けかた	9
操作のしかた	5～6	故障と思われましたら	10
テーブルマイクの使用について	5	定格・付属品	10
外部マイクロホン(有線)の使用について	5	保証とアフターサービス	裏表紙

上手に使って上手に節約

安全上のご注意

必ずお守りください

お使いになる人や他の人への危害、財産への損害を未然に防止するため、必ずお守りいただくことを、次のように説明しています。

■表示内容を見逃して誤った使い方をしたときに生じる危害や損害の程度を、次の表示で区分し、説明しています。



この表示の欄は、「死亡または重傷などを負う可能性が想定される」内容です。



この表示の欄は、「傷害を負う可能性または物的損害のみが発生する可能性が想定される」内容です。

■お守りいただく内容の種類を、次の絵表示で区分し、説明しています。

(下記は絵表示の一例です。)



このような絵表示は、してはいけない「禁止」の内容です。



このような絵表示は、必ず実行していただく「強制」の内容です。

安全上のご注意

必ずお守りください

警告

工事は販売店に依頼する



工事には技術と経験が必要です。火災、感電、けが、器物損壊の原因となります。

- 必ず販売店に依頼してください。

異常があるときは、すぐ使用をやめる



煙が出る、臭いがする、水や異物が入った、落として破損したなど、火災の原因となります。

- ただちに電源プラグを抜いて、販売店にご連絡ください。

分解しない、改造しない



火災や感電の原因となります。

分解禁止

- 修理や点検は販売店にご連絡ください。

異物を入れない



水や金属が内部に入ると、火災や感電の原因となります。

禁止

- ただちに電源プラグを抜いて、販売店にご連絡ください。

濡れた手で電源プラグを抜き差ししない



感電の原因となります。

禁止

- ただちに電源プラグを抜いて、販売店にご連絡ください。

電源コードを熱器具に近づけない



コードの被覆が溶けて、火災や感電の原因となります。

禁止

- ただちに電源プラグを抜いて、販売店にご連絡ください。

電源コードは、必ずプラグ本体を持って抜く



コードが傷つき、火災や感電の原因となります。

- 抜くときは電源プラグを持って抜いてください。

電源コードを傷つけない



重いものをのせたり、はさんだりするとコードが傷つき、火災や感電の原因となります。

禁止

- 修理は販売店にご連絡ください。

注意

移動しないときは、キャスターを止める



思わぬ動きで、けがの原因となります。

設置上のお願い

ご使用電源はAC100V

- ご使用後は必ず電源スイッチを「切」にしてください。



本機の設置場所は

- 直射日光の当る所や温風吹出口近くは避けてください。また、湿気、ほこりおよび振動の多い場所に設置すると故障の原因になることがあります。



ワイヤレスマイクをご使用のときは

- 本機にはワイヤレスチューナーユニットが内蔵されていませんのでワイヤレスチューナーユニットWX-D300Cシリーズ（別売）をご使用ください。

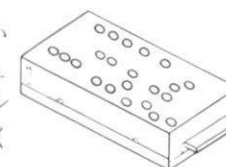

ダイバシティ効果について

- 十分なダイバシティ効果を得るために、ワイヤレスマイクは受信機から30m以内でご使用になることをおすすめします。

近くの妨害電波にご注意ください。

- 同じ周波数の妨害電波、高周波を使う機器がないか確かめてください。やむをえず雑音源の近くで使用する場合は、ワイヤレスマイクと本機との距離を2~10m以内に近づけてください。送信所の送信アンテナの直下では到達距離が短くなる場合があります。

使用上のお願い

他のワイヤレス機器と組み合わせてご使用になるとき

- マイクロホンどうしは50cm以上離してください。
- 本機とワイヤレスマイクの距離は、2m~10m以内にしてください。なお2m以内に近づきますと飛び込みや混信などが発生することがあります。

お手入れ

- ベンジン、シンナーは、絶対に使用しないでください。ケースが変形したり、変色することがあります。
- 化学ぞうきんをご使用の際はその注意書に従ってください。
- ケースの汚れは乾いた布でふいてください。ひどい汚れは、水か台所用洗剤を少し布につけてふき、あとはからぶきしておきます。



このような使いかたができます

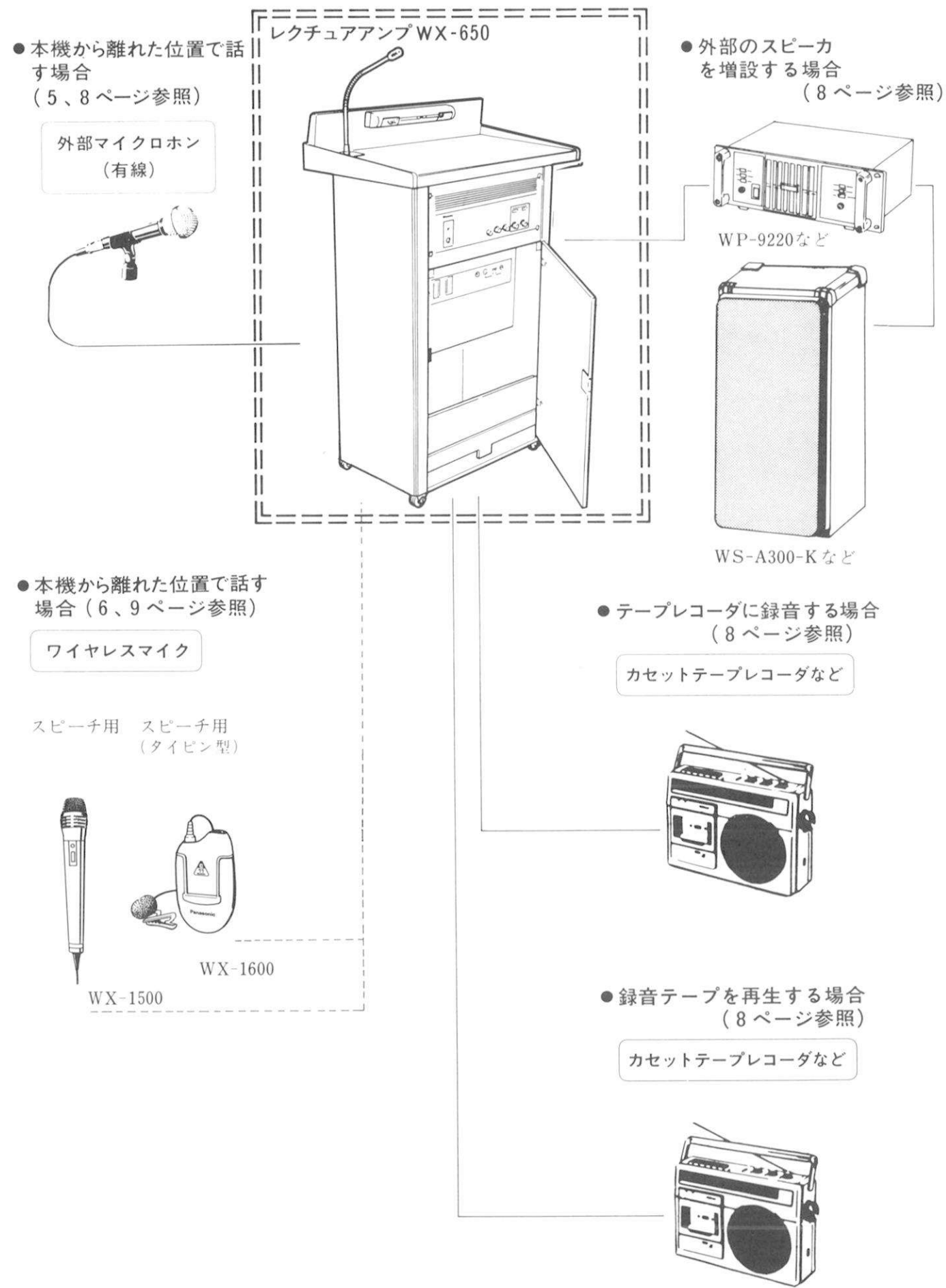

各部の名称と働き

■本体

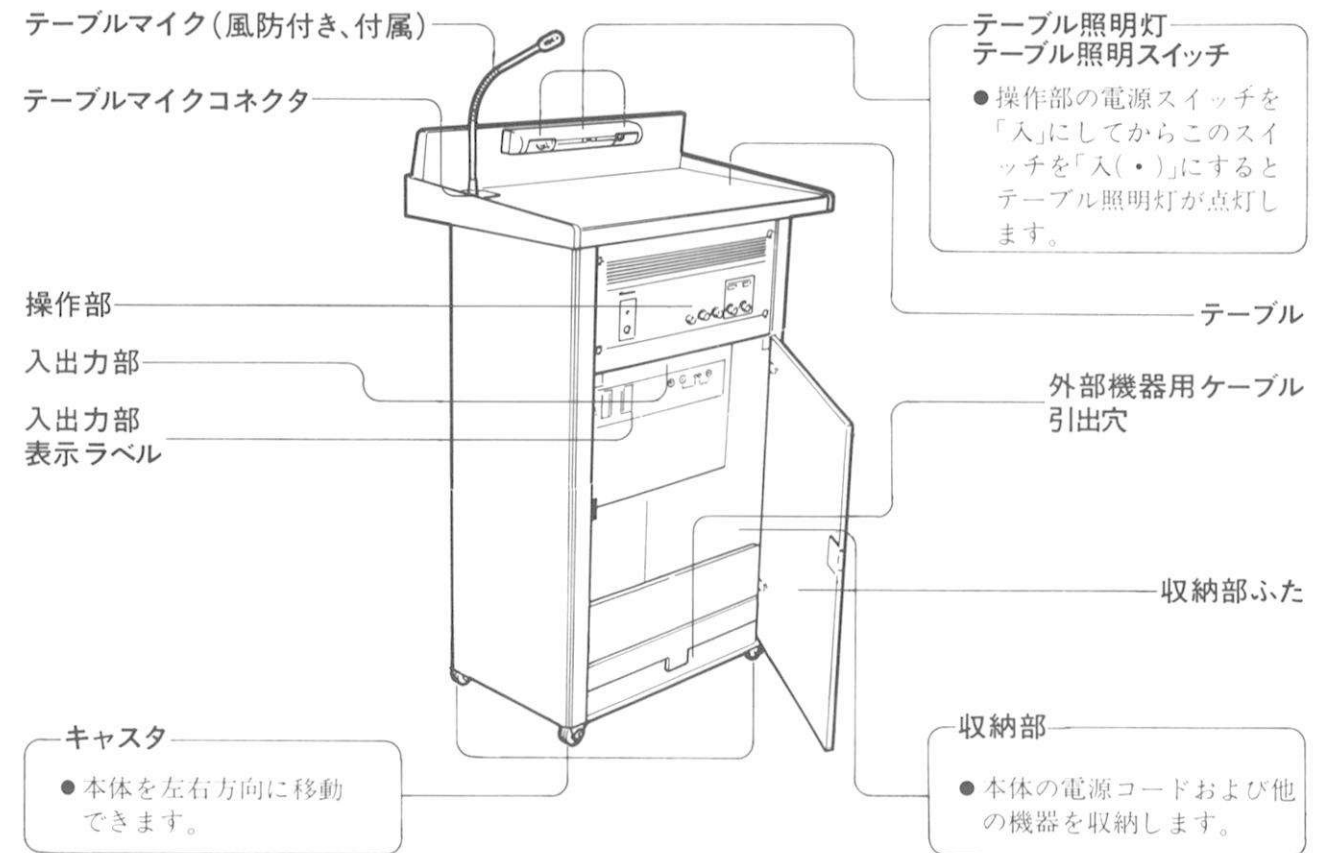

■操作部

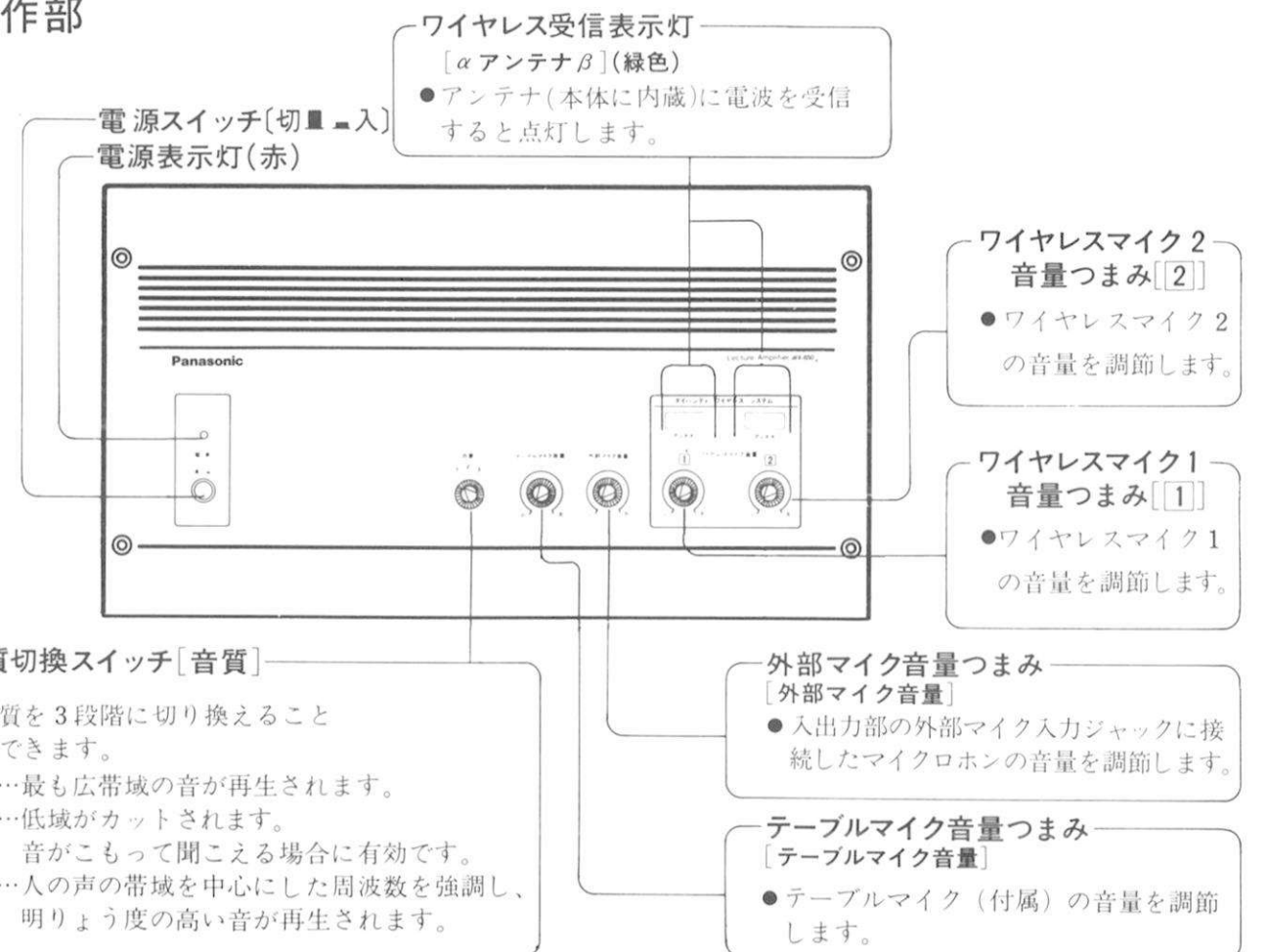

■ 入出力部



外部マイク入力ジャック [外部マイク入力]

-64dB 600Ω 不平衡 単式ジャック

- 有線の外部マイクを接続します。テーブルマイクの他にもう一つのマイクロホンが必要なとき(司会者など)に使用します。

入出力表示ラベル

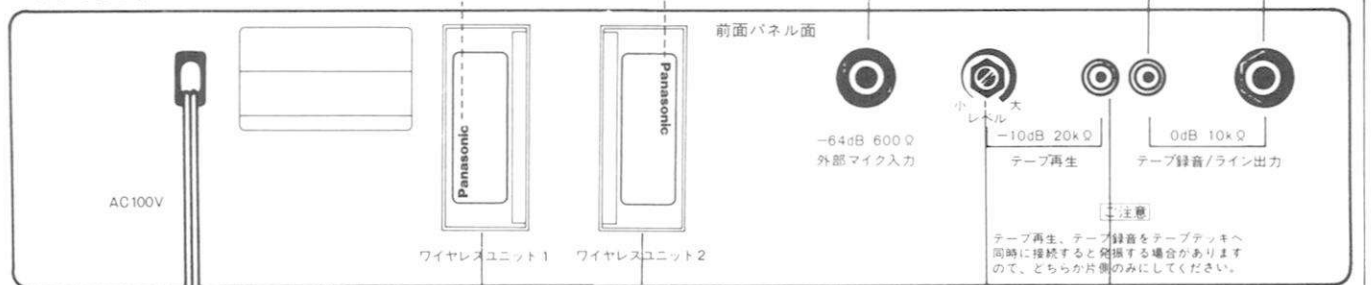

電源コード

- AC100V 50/60Hz

ワイヤレスチューナユニット差込口 [ワイヤレスユニット1、ワイヤレス ユニット2]

- ワイヤレスチューナユニットWX-D300Cシリーズ(別売)を2台まで取り付けが可能です。(9ページ参照)
- ※出荷時はかくしパネルが取り付けられています。

テープ録音/ライン出力ジャック

[テープ録音/ライン出力]

0dB 10kΩ 不平衡 2回路

単式ジャック・ピンジャック

- テープレコーダを接続して、録音をするときに使用します。
- アンプ付スピーカまたはアンプを接続します。広い場所で、本体以外のスピーカからも音を再生させたい場合に使用します。

テープ再生ジャック [テープ再生]

-10dB 20kΩ 不平衡 ヒンジジャック

- テープレコーダなどを接続します。

テープ再生音量ボリューム [レベル]

- テープ再生ジャックに接続した外部機器の音量を調整します。「大」の方向に回すと音量は大きくなります。

操作のしかた

テーブルマイクの使用について

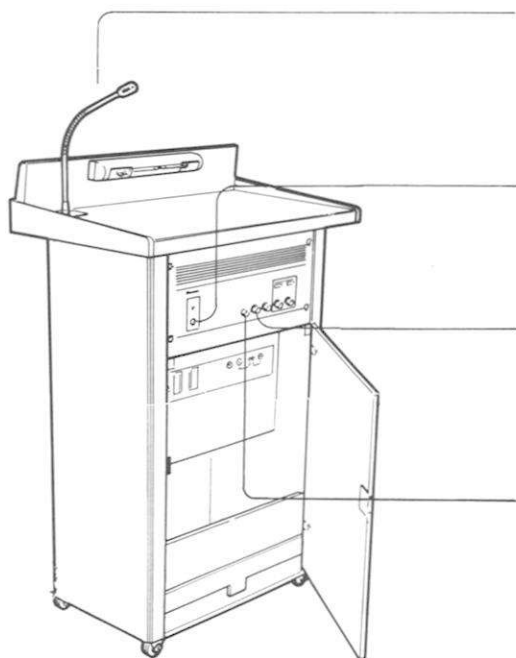

1 付属のテーブルマイクをテーブルマイクコネクタに接続します。(7ページ参照)

2 電源スイッチを「入」にします。

3 テーブルマイク音量つまみでお好みの音量に調節します。

4 音質を変えたいときは音質切換スイッチで選びます。

音質切換スイッチは3段階に切り換えることができます。

〔1〕…最も広帯域の音が再生されます。

〔2〕…低域がカットされます。

音がこもって聞こえる場合に有効です。

〔3〕…人の声の帯域を中心にした周波数を強調し、明りょう度の高い音が再生されます。

外部マイクロホン(有線)の使用について

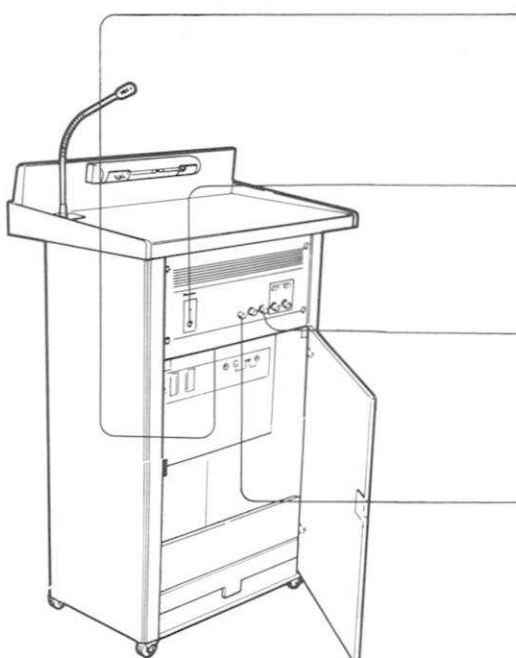

1 入出力部の外部マイク入力ジャックにマイクロホンを接続します。

2 電源スイッチを「入」にします。

3 外部マイク音量つまみでお好みの音量に調節します。

4 音質を変えたいときは音質切換スイッチで選びます。

音質切換スイッチは3段階に切り換えることができます。

〔1〕…最も広帯域の音が再生されます。

〔2〕…低域がカットされます。

音がこもって聞こえる場合に有効です。

〔3〕…人の声の帯域を中心にした周波数を強調し、明りょう度の高い音が再生されます。

■ワイヤレスマイクの使用について

※ワイヤレスチューナーユニット WX-D300Cシリーズ(別売)を取り付けてください。

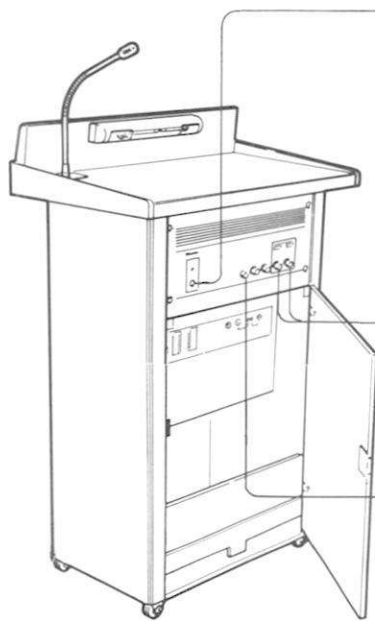

1 電源スイッチを「入」にします。

2 ワイヤレスマイクの電源スイッチを「ON」にします。

3 ワイヤレスマイク1、2音量つまみでお好み音量に調節します。

4 音質を変えたいときは音質切換スイッチで選びます。

音質切換スイッチは3段階に切り換えることができます。

〔1〕…最も広帯域の音が再生されます。

〔2〕…低域がカットされます。

音がこもって聞こえる場合に有効です。

〔3〕…人の声の帯域を中心にした周波数を強調し、明りょう度の高い音が再生されます。

テーブル照明について

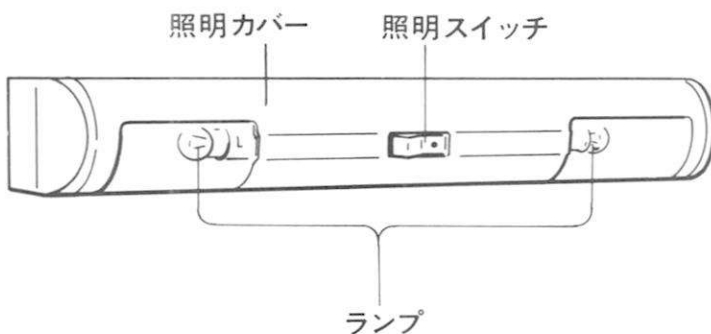

照明スイッチの「●」を押すと点灯します。

※操作部の電源スイッチが「切」になっているときは、照明スイッチの「●」を押しても点灯しません。

ご注意

- 点灯中は照明カバーやランプが高温になりますので紙や布などを近づけないようにしてください。

ランプの交換のしかた

※ランプが切れたとき、極端に暗くなったときは交換してください。

ランプの突起をソケットのガイドに合わせて押しこみ、矢印方向にひねると固定されます。

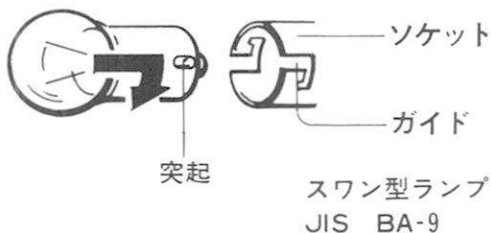

ご注意

- 交換するランプは自動車用、12V 10W〔推奨品 A4125(スタンレー電気製)〕を使用してください。
- 自動車用ランプ以外のものは使用しないでください。
- 照明スイッチを必ず「切」にし照明カバーやランプの温度が下がってから交換してください。

接続のしかた

本体の接続のしかた

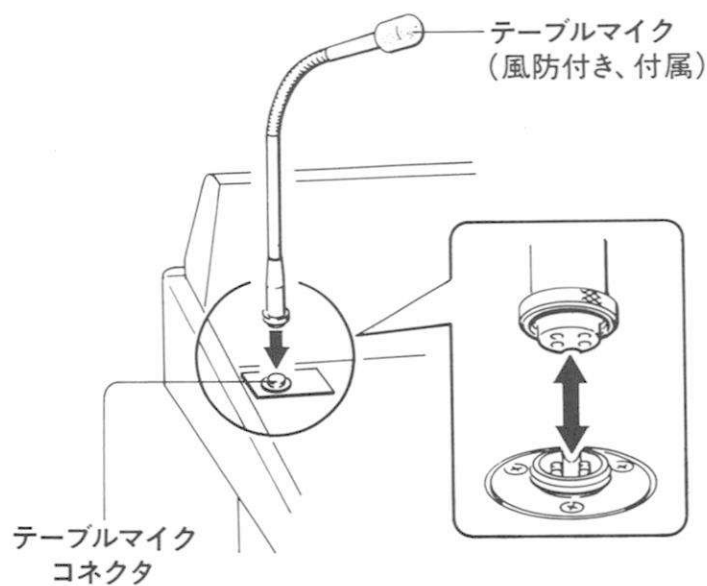

1 付属のテーブルマイクをテーブルマイクコネクタに接続します。

※このとき、図のようにそれぞれのみぞの「凹部」と「凸部」を合わせて押し込みます。

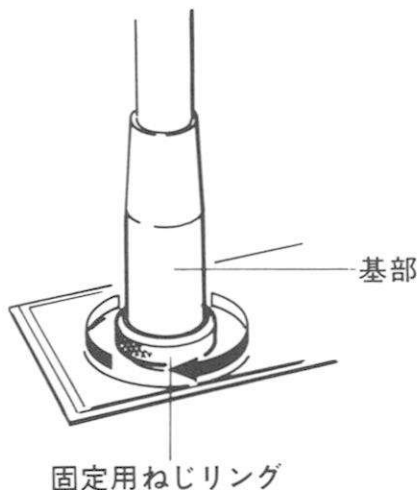

2 固定用ねじリングを矢印方向に回してテーブルマイクを固定します。

※テーブルマイクを外すときは、固定用ねじリングを逆方向に回して外してからテーブルマイクの基部をもって引き抜いてください。

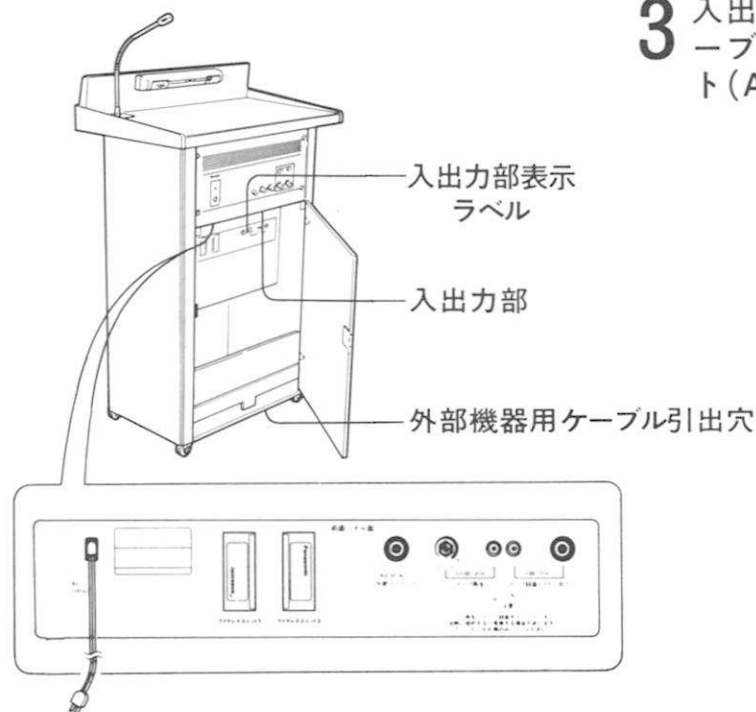

3 入出力部の電源コードを外部機器用ケーブル引出穴から引き出してコンセント(AC100V 50/60Hz)に接続します。

ご注意

- テーブルマイクの接続や取り外しは必ず電源スイッチを「切」にしてから行ってください。

■外部マイクロホン(有線)、テープレコーダおよび外部スピーカ(アンプ内蔵式)などの接続のしかた

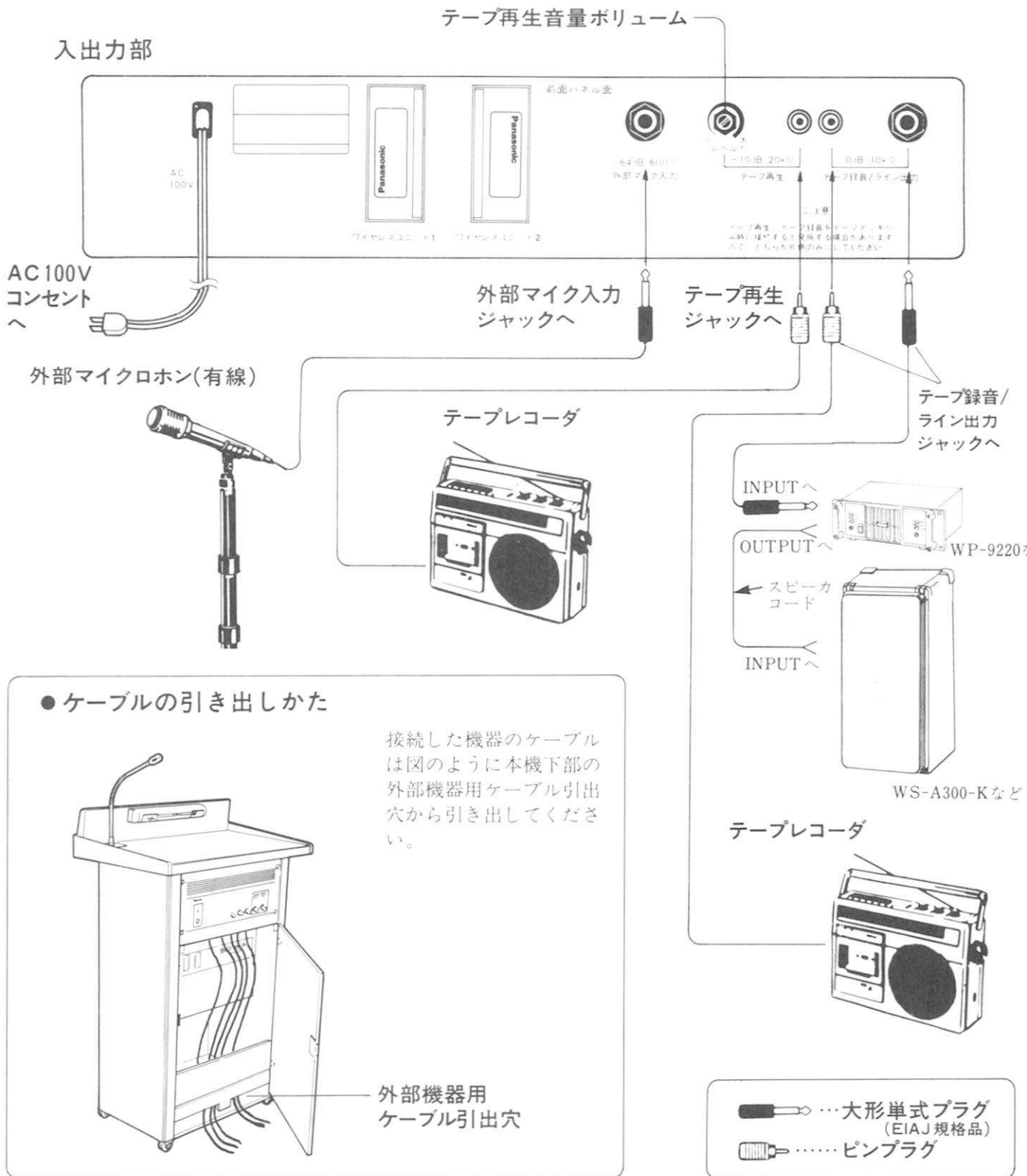

ご注意

- 入出力端子のケーブル、コード類を抜き差しするときは必ず電源スイッチを「切」にしてから行ってください。
- “テープ再生”と“テープ録音/ライン出力”を同一のカセットデッキに同時に接続すると発振することがあります。一つのカセットデッキにはどちらか片方のみ接続してください。

接続のしかた

ワイヤレスチューナユニットWX-D300Cシリーズ(別売)の取り付けかた

ワイヤレスチューナユニットを取り付けるときは、販売店にご相談ください。

- ※ 1. ワイヤレスチューナユニットは2台まで取り付けが可能です。
- 2. 入出力部の端子類およびワイヤレスチューナユニット差込口は操作部の底面にあります。

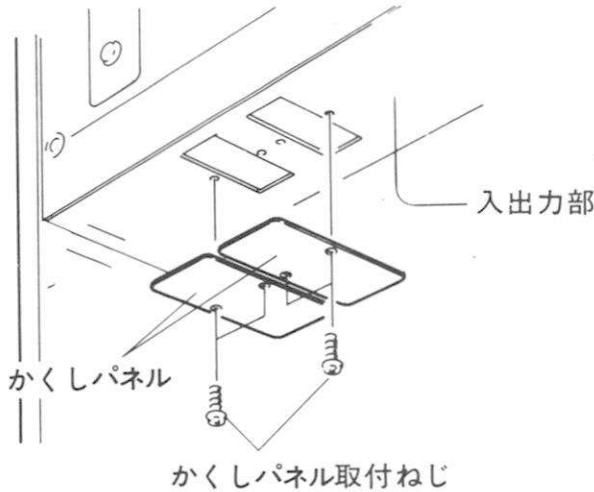

- 1** 必ず電源スイッチを「切」にしてから、かくしパネル取付ねじを外し、かくしパネルを外します。

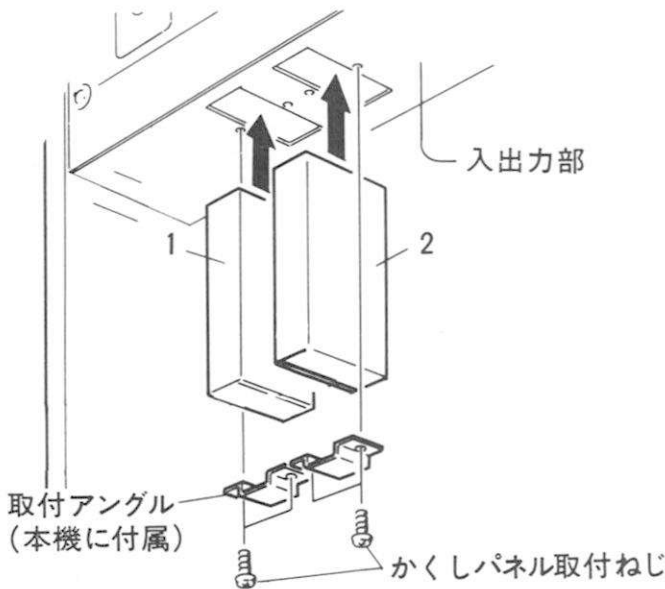

- 2** ワイヤレスチューナユニットWX-D300Cシリーズを差し込み、取付アングルで固定します。

ご注意

- ワイヤレスチューナ1、2は、それぞれ差し込む方向が違います。入出力部表示ラベルの絵を参考に差し込んでください。

- 3** チャンネルラベル (ワイヤレスチューナユニットに付属) を貼ります。

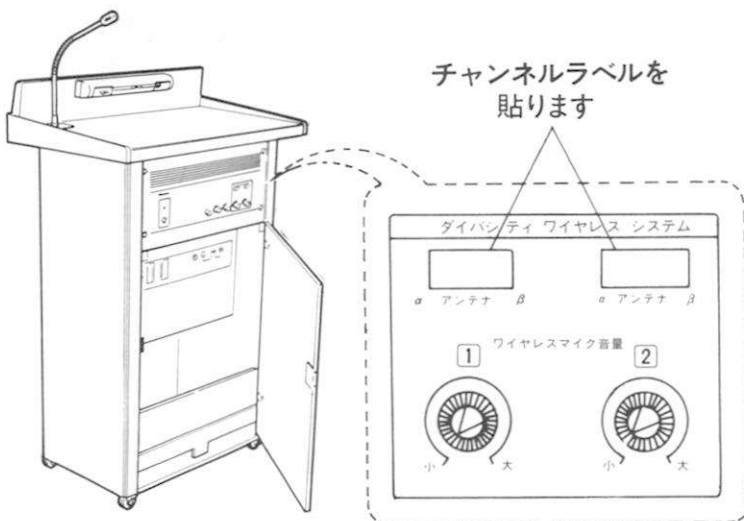

故障と思われましたら

症 状	点 検 項 目	処 置
電源スイッチを「入」にしても電源が入らない。	電源プラグがコンセントから抜けていませんか。	電源プラグをコンセントに差し込みます。
テーブルマイクまたは外部マイクの音が出ない。	テーブルマイク音量つまみまたは外部マイク音量つまみは「大」の方向に回してありますか。	テーブルマイク音量つまみまたは外部マイク音量つまみを「大」の方向に回します。 (5ページ参照)
ワイヤレスマイク(別売)を使用しているとき ワイヤレス受信表示灯が点灯しない。 (受信しない)	ワイヤレスマイクの電源スイッチは「ON」になっていますか。	ワイヤレスマイクの電源スイッチを「ON」にします。
	ワイヤレスマイクの乾電池は消耗していませんか。	新しい乾電池と交換します。
	チューナユニットが入っていますか。	300MHz帯のチューナユニットを入れます。(WX-D300シリーズ)
	ワイヤレスマイクの周波数(色)は正しく合っていますか。	本機のワイヤレスチューナユニットの周波数(色)と同じワイヤレスマイクを使用してください。
	周波数帯域が300MHz以外の帯域ではありませんか。	300MHz帯のワイヤレスマイクを使用します。

定格・付属品

● 定格

電 源：AC 100V 50/60Hz
 消 費 電 力：⊕45W/30W 定格出力時81W
 定 格 出 力：30W (最大出力40W)
 ひ ず み 率：0.2%以下 (定格出力時)
 周 波 数 特 性：100~10,000Hz±3dB
 S / N：55dB以上 (マイク入力にて)
 テーブルマイク入力：-50dB 600Ω 不平衡
 外部マイク入力：-64dB 600Ω 不平衡
 単式ジャック
 テープ再生入力：-10dB 20kΩ 不平衡
 ピンジャック
 テープ録音/ライン出力：0dB 10kΩ 不平衡 2回路
 単式ジャック・ピンジャック
 使用スピーカ：25mフルレンジスピーカ 8Ω
 テーブル照明：10W 2灯スイッチ付

テーブルマイク(付属)：-69dB 600Ω 平衡
 (単一指向性、ECM)
 寸 法：750(幅)×1060(高さ)×530(奥行)mm
 (高さはキャスタとテーブルマイク含まず)
 重 量：約37kg
 仕 上 げ：桂材塗装仕上げ

● 付属品

テーブルマイク (風防付き) 1
 取付アングル(別売のワイヤレスチューナユニット取付時に使用) .. 2

保証とアフターサービス (よくお読みください)

修理・お取り扱い・お手入れなどのご相談は…

まず、お買い上げの販売店へお申し付けください。

- 修理は、サービス会社・販売会社の「修理相談窓口」へ！

■保証書(別添付)

必ず、お買い上げの販売店からお買い上げ日・販売店名などの記入をお確かめのうえ受け取り、よくお読みのと、大切に保管してください。

保証期間：お買い上げ日から1年間

■修理を依頼される時

まず電源プラグを抜いて、お買い上げの販売店へご連絡ください。

●保証期間中は

保証書の規定に従ってお買い上げの販売店が修理させていただきますので、恐れ入りますが、製品に保証書を添えてご持参ください。

●保証期間を過ぎているときは

修理すれば使用できる商品については、ご希望により有料で修理させていただきます。

便利メモ (おぼえのため、記入されると便利です。)

お買い上げ年月日	年	月	日	品番	WX-650
販売店名				電話 ()	-

松下電器産業株式会社

松下通信工業株式会社 AVシステム事業部

〒224 横浜市都筑区佐江戸町600 ☎(045) 932-1231 (大代表)