

## スピーカー本体の取り付け (1台で使用する場合)

※スピーカーを取り付ける際は、落下防止ワイヤーの取り付けが必要です。詳しくは取扱説明書をお読みください。

### 垂直方向 下向き $0^{\circ} \sim 5^{\circ}$ の場合

- ① スピーカー取付金具側面の、上から2番目のねじ穴に、M8 ボルトを左右2本仮止めします。

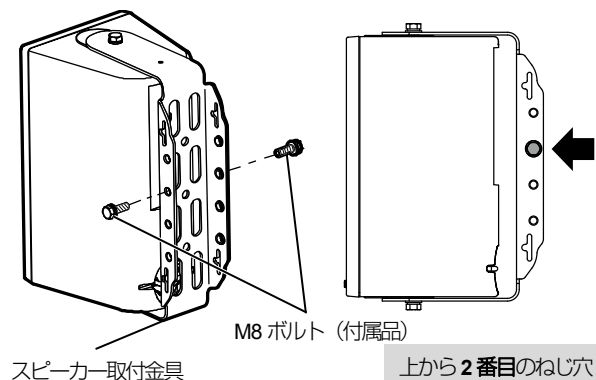

- ② 固定金具の奥側のU溝部に、①で仮止めしたM8ボルトを引っ掛けます。

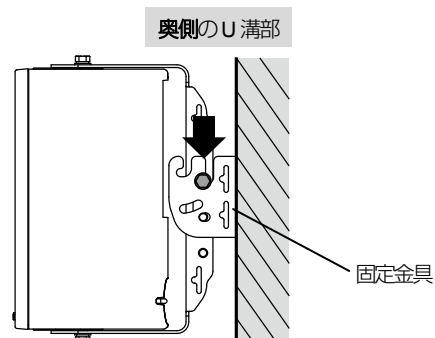

- ③ 固定金具のU溝部の下にある奥側の長穴でM8ボルトを左右2本仮止めし、角度調整後、仮止めした4本のボルトを締め付けてください。

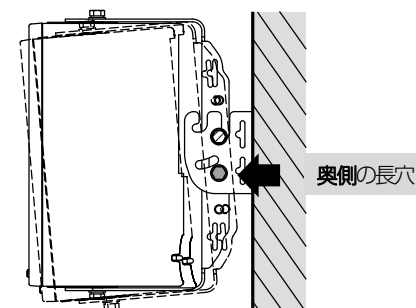

推奨締め付トルク：12.5 N・m (127.5 kgf・cm)

### 垂直方向 下向き $5^{\circ} \sim 30^{\circ}$ の場合

- ① スピーカー取付金具側面の、上から3番目のねじ穴に、M8 ボルトを左右2本仮止めします。

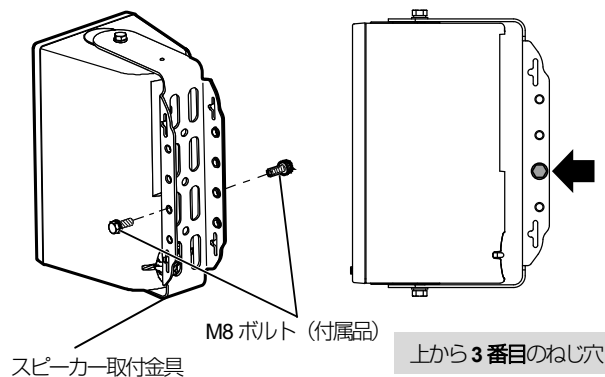

- ② 固定金具の手前側のU溝部に、①で仮止めしたM8ボルトを引っ掛けます。

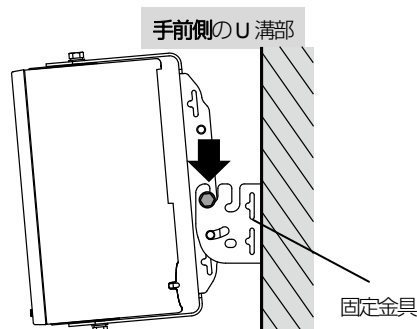

- ③ 固定金具のU溝部の下にある手前側の長穴でM8ボルトを左右2本仮止めし、角度調整後、4本のボルトを締め付けてください。

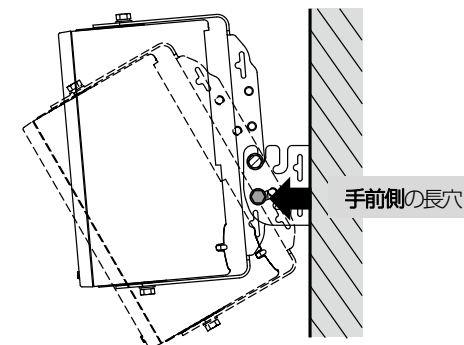

推奨締め付トルク：12.5 N・m (127.5 kgf・cm)

## スピーカー本体の取り付け (2台を上下隣接して使用する場合)

※スピーカーを取り付ける際は、落下防止ワイヤーの取り付けが必要です。詳しくは取扱説明書をお読みください。

### 2台上下隣接取り付け (下向き角 $0^\circ$ ) の場合

#### 固定金具の取り付け

右図の取り付け寸法で、固定金具を取り付けます。

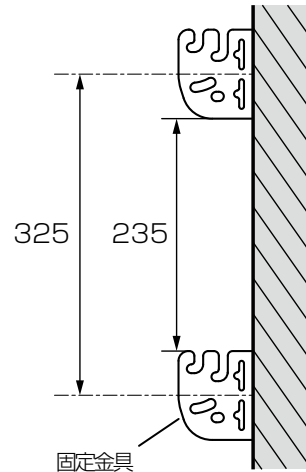

#### スピーカーの取り付け

下側、上側の順序でスピーカーの取り付けを行います。  
裏面の「垂直方向 下向き  $0^\circ \sim 5^\circ$  の場合」にした  
がって、下向き角  $0^\circ$  で取り付けてください。

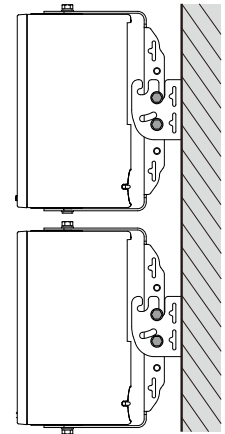

### 2台上下隣接取り付け (下向き角 $5^\circ$ ) の場合

#### 固定金具の取り付け

右図の取り付け寸法で、固定金具を取り付けます。

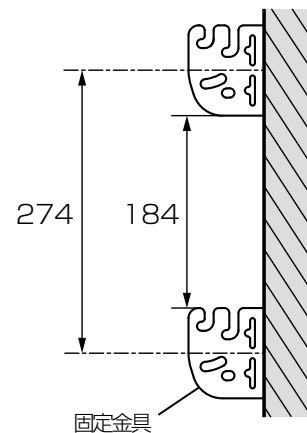

下側、上側の順序でスピーカーの取り付けを行います。

#### 下側のスピーカーの取り付け

裏面の「垂直方向 下向き  $0^\circ \sim 5^\circ$  の場合」にした  
がって、下向き角  $5^\circ$  で取り付けてください。

#### 上側のスピーカーの取り付け

裏面の「垂直方向 下向き  $5^\circ \sim 30^\circ$  の場合」にし  
たがって、下向き角  $5^\circ$  で取り付けてください。

