

日本語 配線処理のお願い

イラストを参考に正しく配線処理を行ってください。

- A** 床置きスタンドの背面に、クランパー^a (28 個) を差し込んでください。
^b: ジョイント金具に6個 / ^c: 支柱 (左) の内側に8個 / ^d: 支柱 (右) に14個

- B** 1. 接続機器 (AV アンプ・DVD レコーダーなど) ^e を同時に設置して使用される場合は、プラズマディスプレイ本体側の配線を先に行ってください。
 2. 接続機器の配線処理は、取り付けたクランパー^a を使って後部へ引き出してください。背面から見て左側は接続機器・各コード用^e、右側は電源コード用^f、LANケーブル用^gです。(LANケーブルを使用する場合は、破線を参照してください。)

お願い

- プラズマディスプレイ本体にLANケーブルをご使用の場合は、LANケーブルと他のケーブル (電源コードは除く) を離して配線してください。

English Correct wiring

Refer to the illustration to perform wiring correctly.

- A** Insert 28 clamps ^a into rear of floor stand.
 Insert 6 clamps in joint fixture ^b, 8 in left support ^c, and 14 in right support ^d

- B** 1. If the equipment to be connected (such as an AV amplifier and DVD recorder) ^e is to be installed at the same time for use, connect the plasma display wires first.
 2. When wiring to connecting equipment, pull wiring to the rear, using the mounted clamps ^a. Viewed from the rear, the left side is for cords from connecting equipment ^e, and the right side for power cord ^f and LAN cable ^g.
 (Follow the dashed line in the figure when using LAN cable.)

Caution

- If using LAN cable to connect plasma display, connect the LAN cable so it is separate from other cables (this does not include the power cord).

Deutsch Richtige Verkabelung

Bitte beziehen Sie sich auf die Abbildung, um zu gewährleisten, dass die Verkabelung richtig ausgeführt wird.

- A** Setzen Sie 28 Klammern ^a in die Rückseite des Bodenständers ein.
 Setzen Sie 6 Klammern in das Verbindungsstück ^b, 8 in den linken Träger ^c und 14 in den rechten Träger ^d ein.

- B** 1. Falls das anzuschließende Gerät (beispielsweise ein AV-Verstärker oder ein DVD-Recorder) ^e gleichzeitig für den Gebrauch installiert werden soll, führen Sie zuerst die Kabelanschlüsse an das Plasmadisplay durch.
 2. Bei der Verkabelung der anzuschließenden Geräte ziehen Sie die Kabel unter Verwendung der montierten Klammern ^a nach hinten.
 Von hinten aus gesehen ist die linke Seite für die Anschlusskabel der anderen Geräte ^e, die rechte Seite für Netzkabel ^f und LAN-Kabel ^g vorgesehen.
 (Folgen Sie bei Verwendung eines LAN-Kabels der gestrichelten Linie.)

Vorsicht

- Bei Verwendung eines LAN-Kabels zum Anschließen des Plasmadisplays schließen Sie das LAN-Kabel so an, dass es von den übrigen Kabeln getrennt ist (mit Ausnahme des Netzkabels).

Nederlands Juiste bedrading

Zie de afbeelding om de bedrading juist aan te leggen.

- A** Bevestig 28 klemmen ^a aan de achterkant van de vloerstandaard.
 Steek 6 klemmen in bevestigingsstuk ^b, 8 in de linkersteun ^c en 14 in de rechtersteun ^d.

- B** 1. Als de aan te sluiten apparatuur (zoals een AV-versterker en dvd-recorder) ^e tegelijkertijd wordt aangesloten, sluit u de kabels van het plasmascherm eerst aan.
 2. Voor het aansluiten van de bedrading van andere apparatuur, trekt u de bedrading naar achteren, met behulp van de gemonteerde klemmen ^a.
 Van achteren af gezien is de linkerkant voor de snoeren van de aan te sluiten apparatuur ^e en de rechterkant voor het netsnoer ^f en de LAN-kabel ^g.
 (Volg de streepjeslijn in de afbeelding voor het gebruik van een LAN-kabel.)

Voorzichtig

- Als u een LAN-kabel gebruikt voor het aansluiten van het plasmascherm, houdt u de LAN-kabel dan uit de buurt van de andere snoeren (uitgezonderd het netsnoer).

Italiano Allacciamento corretto cavi

Fare riferimento alla illustrazione per eseguire correttamente l'allacciamento dei cavi.

- A** Inserire 28 fermagli ^a nella parte posteriore del supporto per presentazioni.
 Inserire 6 fermagli nell'accessorio giunto ^b, 8 nel sostegno sinistro ^c e 14 nel sostegno destro ^d.

- B** 1. Se si installa allo stesso tempo il componente da collegare (come un amplificatore AV e registratore DVD) ^e per l'uso, collegare prima i cavi elettrici dello schermo al plasma.
 2. Per eseguire gli allacciamenti all'attrezzatura di collegamento, tirare gli allacciamenti sulla parte posteriore usando i fermaglio montati ^a.
 Guardando da dietro, il lato sinistro è per i cavi del componente ^e da collegare e il lato destro è per il cavo di alimentazione ^f e il cavo LAN ^g.
 (Seguire la linea tratteggiata nella illustrazione quando si usa il cavo LAN.)

Precauzione

- Se per collegare lo schermo al plasma si usa il cavo LAN, collegare il cavo LAN in modo che sia separato dagli altri cavi (ciò non include il cavo di alimentazione).

Français Câblage correct

Pour effectuer le câblage correctement, reportez-vous à l'illustration.

- A** Insérez 28 attaches ^a à l'arrière du pied de sol.
 Insérez 6 attaches dans la garniture de raccord ^b, 8 dans le support de gauche ^c, et 14 dans le support de droite ^d.

- B** 1. Si l'appareil à raccorder (un amplificateur AV ou un enregistreur DVD, par exemple) ^e sera installé au même moment pour utilisation, raccordez d'abord les câbles de l'écran plasma.
 2. Lors de l'exécution du câblage pour connecter l'appareil, tirez les câbles vers l'arrière, à l'aide des attaches posées ^a.
 Tel que vu par l'arrière, le côté gauche est pour les câbles de connexion de l'appareil ^e, et le côté droit pour le cordon d'alimentation ^f et le câble LAN ^g.
 (Suivez la ligne pointillée du schéma lors de l'utilisation d'un câble LAN.)

Attention

- Si vous utilisez un câble LAN pour connecter l'écran plasma, connectez-le de sorte qu'il soit séparé des autres câbles (sauf le cordon d'alimentation).

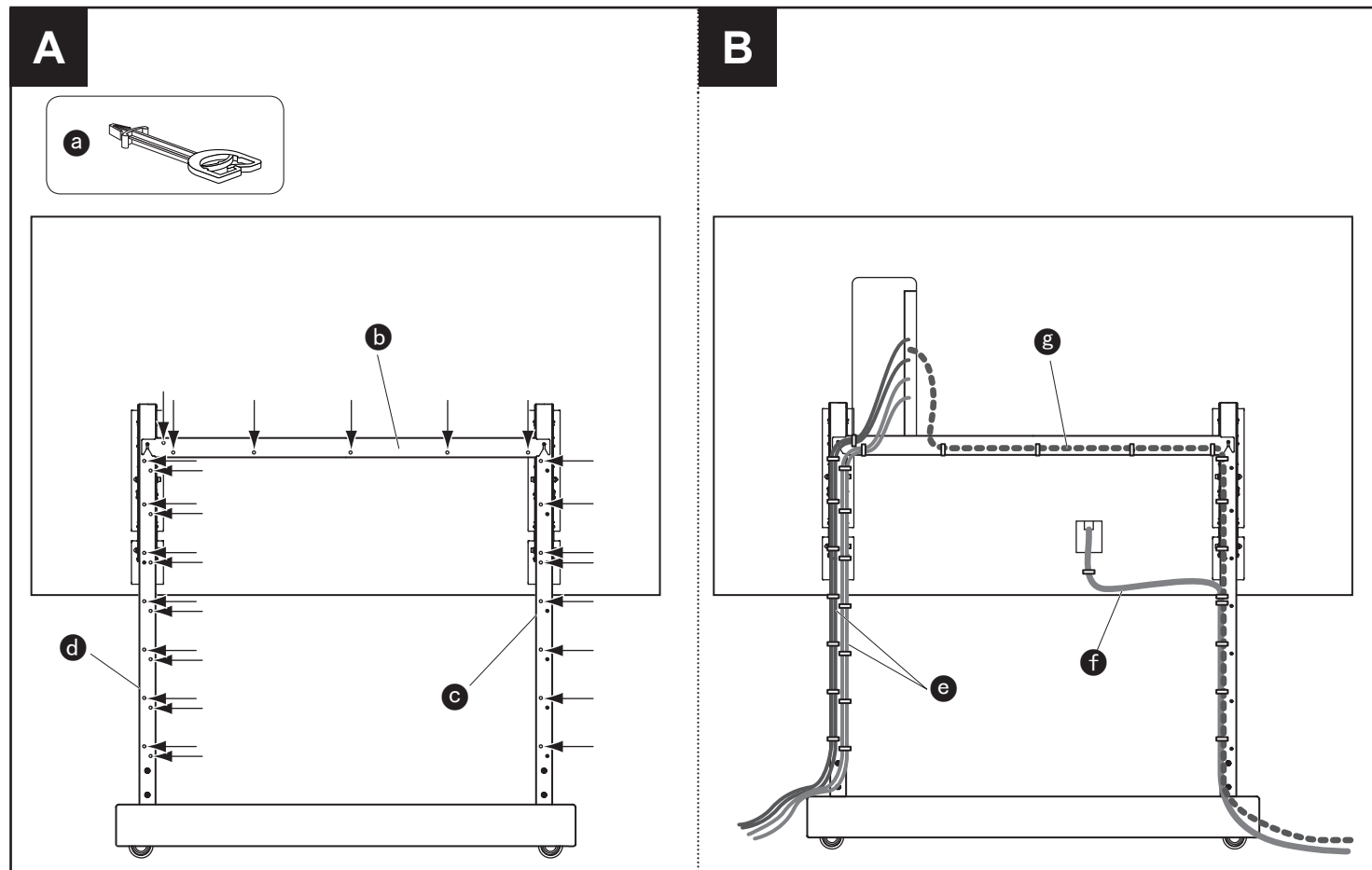

Español Cableado correcto

Consulte las ilustraciones para hacer correctamente el cableado.

A Inserte 28 abrazaderas (a) en la parte trasera del soporte de presentación.
Inserte 6 abrazaderas en el accesorio de unión (b), 8 en el apoyo izquierdo (c) y 14 en el apoyo derecho (d).

B 1. Si el equipo que va a ser conectado (un amplificador AV y una grabadora DVD, por ejemplo) (e) va a ser instalado al mismo tiempo para ser utilizado, conecte primero los cables de la pantalla de plasma.
2. Cuando haga el cableado con el equipo de conexión, tire del cableado hacia atrás utilizando las abrazaderas montadas (a).
Visto desde la parte trasera, el lado izquierdo es para los cables procedentes del equipo de conexión (e), y el lado derecho es para el cable de alimentación (f) y el cable LAN (g).
(Siga la línea a trazos de la figura cuando utilice un cable LAN.)

Aviso

• Si utiliza un cable LAN para conectar la pantalla de plasma, conéctelo de forma que quede separado de otros cables (entre éstos no se incluye el cable de alimentación).

Svenska Korrekt ledningsdragning

Dra ledningar enligt figuren för att de ska bli rätt.

A För in 28 klämmor (a) i stativets baksida.
Sätt in 6 klämmor i tvärfästet (b), 8 i vänster stöd (c) och 14 i höger stöd (d).

B 1. Om den utrustning som ska anslutas (som till exempel en AV-förstärkare och DVD-inspelare) (e) installeras samtidigt med skärmen så ska sladdarna till plasmaskärmen anslutas först.
2. När ledningar dras för att ansluta enheten ska de dras på baksidan med hjälp av monterade klämmor (a).
Vänstersidan (sedd bakifrån) är till för ledningar till ansluten utrustning (e) medan högersidan är till för nätsladd (f) och LAN-kabel (g).
(Dra LAN-kabel efter den streckade linjen i figuren.)

Observera

• Om en LAN-kabel ansluts till plasmaskärmen ska den dras separerad från övriga ledningar (undantaget nätsladden).

Dansk Korrekt ledningsføring

Vi henviser til illustrationen angående, hvordan korrekt ledningsføring udføres.

A Sæt 28 klemmer (a) ind i bagsiden på gulvstativet.
Sæt 6 klemmer i sammenføjningsanordningen (b), 8 i den venstre støtte (c) og 14 i den højre støtte (d).

B 1. Hvis det udstyr, der skal tilsluttes (som for eksempel en AV-forstærker og DVDoptager) (e) skal installeres samtidigt til brug, skal plasmaskærmens ledninger tilsluttes først.
2. Ved ledningstilslutning til tilsluttet udstyr skal man trække ledningerne til bagsiden og bruge de monterede klemmer (a).
Set bagfra er den venstre side til ledninger fra tilsluttet udstyr (e), og den højre side til netledning (f) og LAN-kabel (g).
(Følg den punkterede linje på illustrationen, når LAN-kablet anvendes.)

Forsigtig

• Hvis du anvender LAN-kablet til at tilslutte plasmaskærmen, skal du tilslutte LAN-kablet således, at det er adskilt fra andre kabler (dette gælder ikke netledningen).

Русский Правильное выполнение проводки

Для правильного выполнения проводки обратитесь к иллюстрации.

A Вставьте 28 зажимов (a) сзади напольной подставки.
Вставьте 6 зажимов в соединительное крепежное приспособление (b), 8 в левую опору (c) и 14 в правую опору (d).

B 1. Если подключаемое оборудование (например, аудио-видео усилитель или записывающее устройство DVD) (e) должно устанавливаться для использования одновременно, подсоедините в первую очередь провода плазменного дисплея.
2. При выполнении проводки к подключаемому оборудованию прокладывайте провода с задней стороны, используя установленные зажимы (a).
Если смотреть сзади, левая сторона предназначена для шнуров от подключаемого оборудования (e), а правая сторона для шнура питания (f) и кабеля локальной сети (g).
(При использовании кабеля локальной сети следуйте пунктирным линиям на рисунке.)

Предостережение

• При использовании кабеля локальной сети для подключения к плазменному дисплею располагайте кабель локальной сети так, чтобы он проходил вдали от других кабелей (за исключением шнура питания).

Українська Правильний монтаж кабелів

Дивіться на малюнок, щоб виконати монтаж кабелів правильно.

A Вставте 28 скоб (a) ззаду підлогової підставки.
Вставте 6 скоб у з'єднувальну конструкцію (b), 8 – у ліву опору (c), і 14 – у праву опору (d).

B 1. Якщо обладнання, що підключається (наприклад підсилювач та DVD-рекордер) (e), встановлюється разом із дисплеєм, спочатку під'єднайте кабелі плазмового дисплея.
2. Під час прокладання кабелю до з'єднувального обладнання, протягніть кабель ззаду, скориставшись прикріпленими скобами (a).
Якщо дивитись ззаду, ліва сторона призначена для шнурів від з'єднувального обладнання (e), а права – для шнура живлення (f) та кабелю LAN (g).
(Пунктирною лінією на малюнку зображено, як поводитися з кабелем LAN.)

Застереження

• Якщо використовується кабель LAN для підключення плазмового дисплея, під'єднайте кабель LAN таким чином, щоб він був окремо від інших кабелів (це не стосується шнура живлення).