

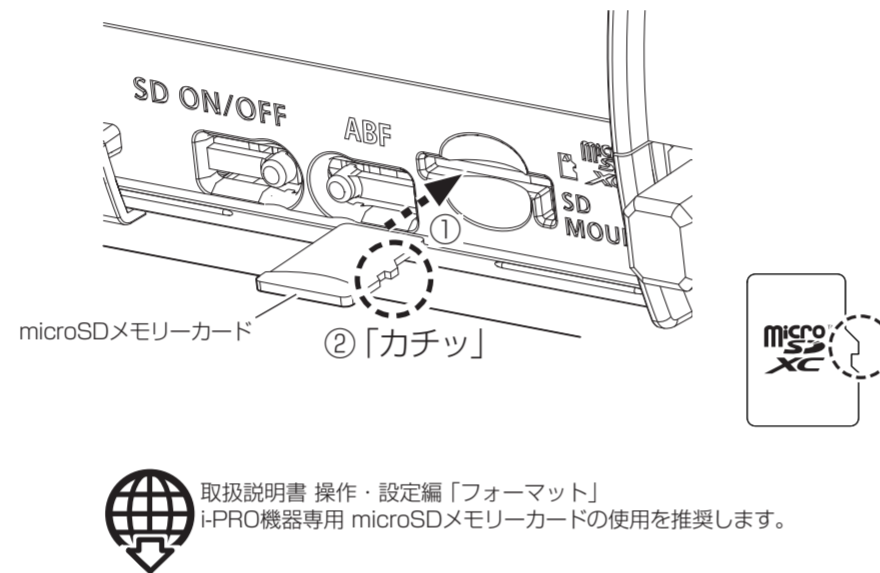

## 各部の名前

■以降の設置説明は S1136 モデルを例として説明しています。

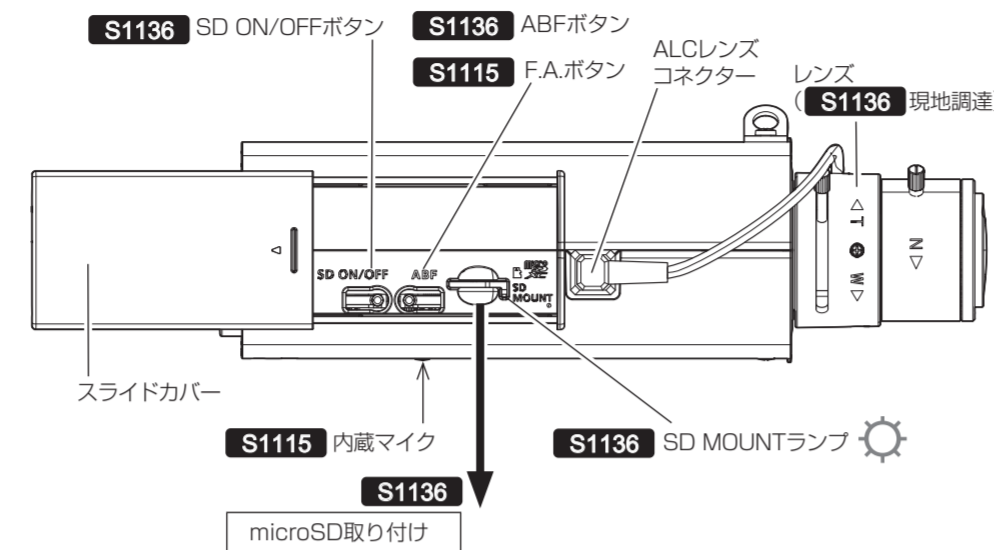
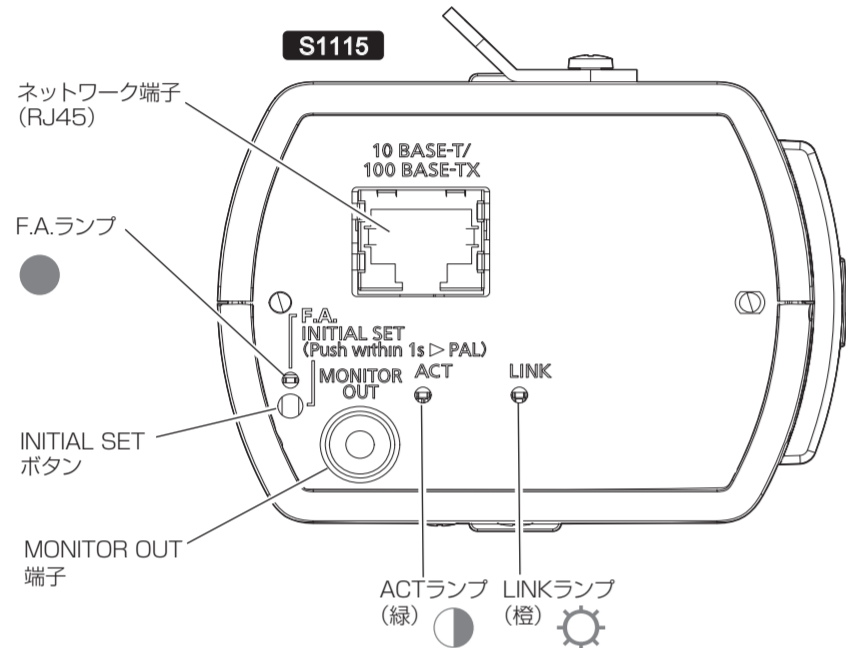
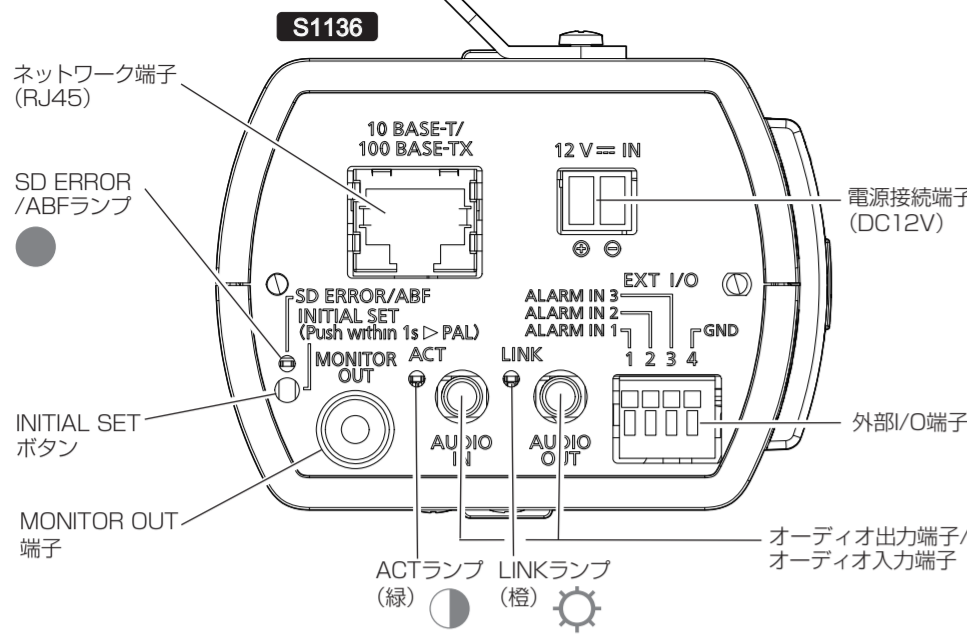
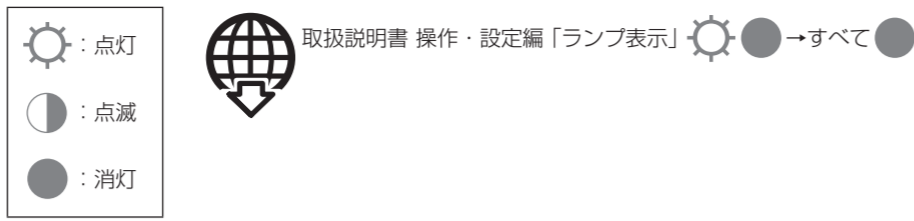

## Step2-2 【壁面】 WV-Q181

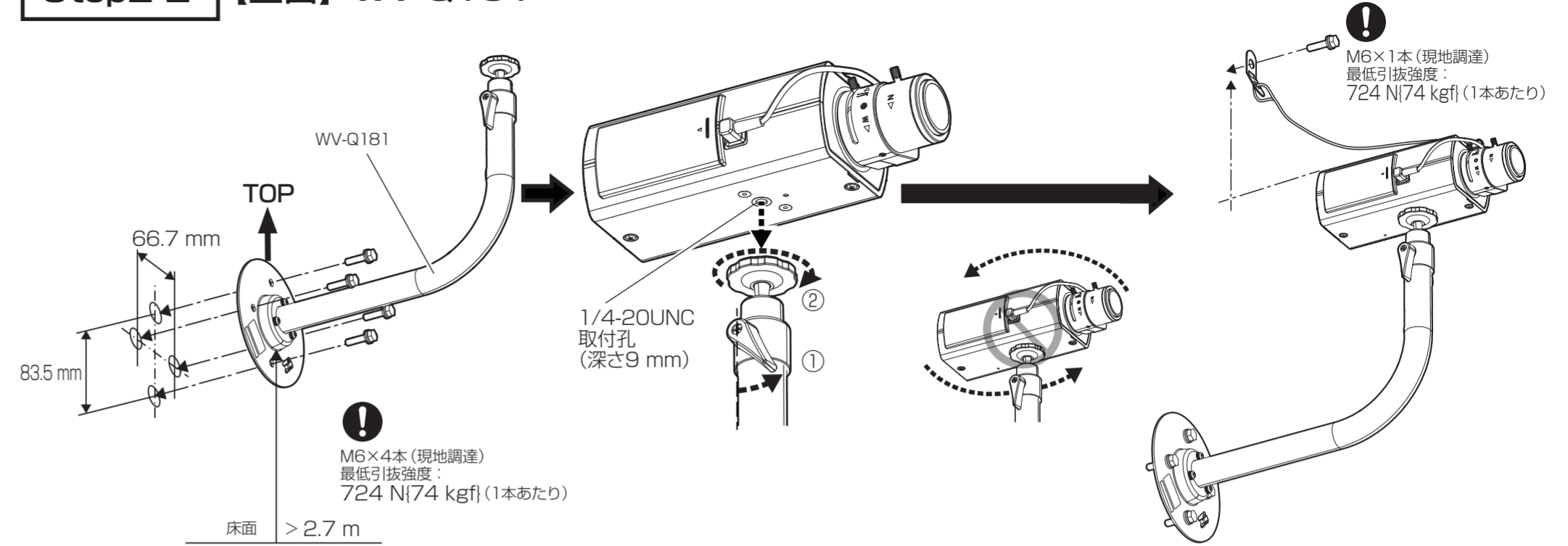

## Step3

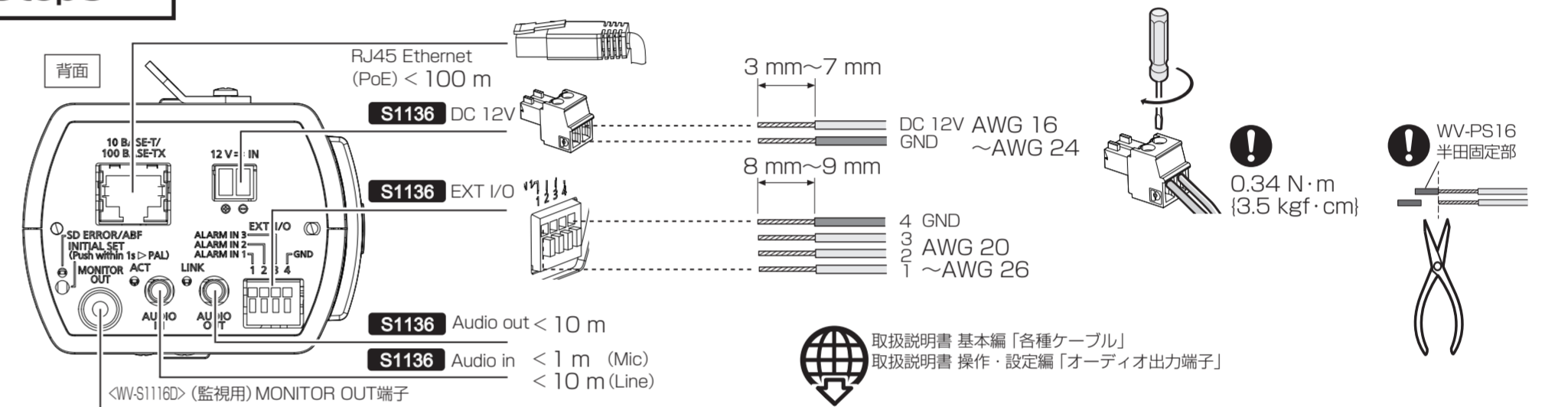

## Step1 前準備

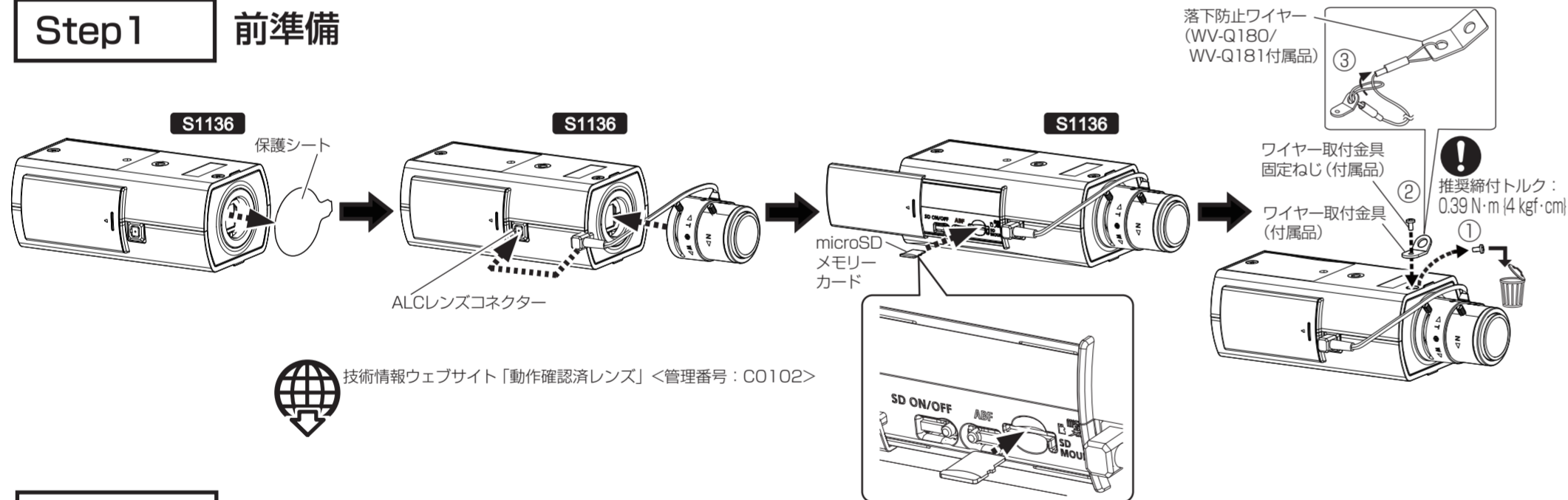

## Step2-1 【天井】 WV-Q180

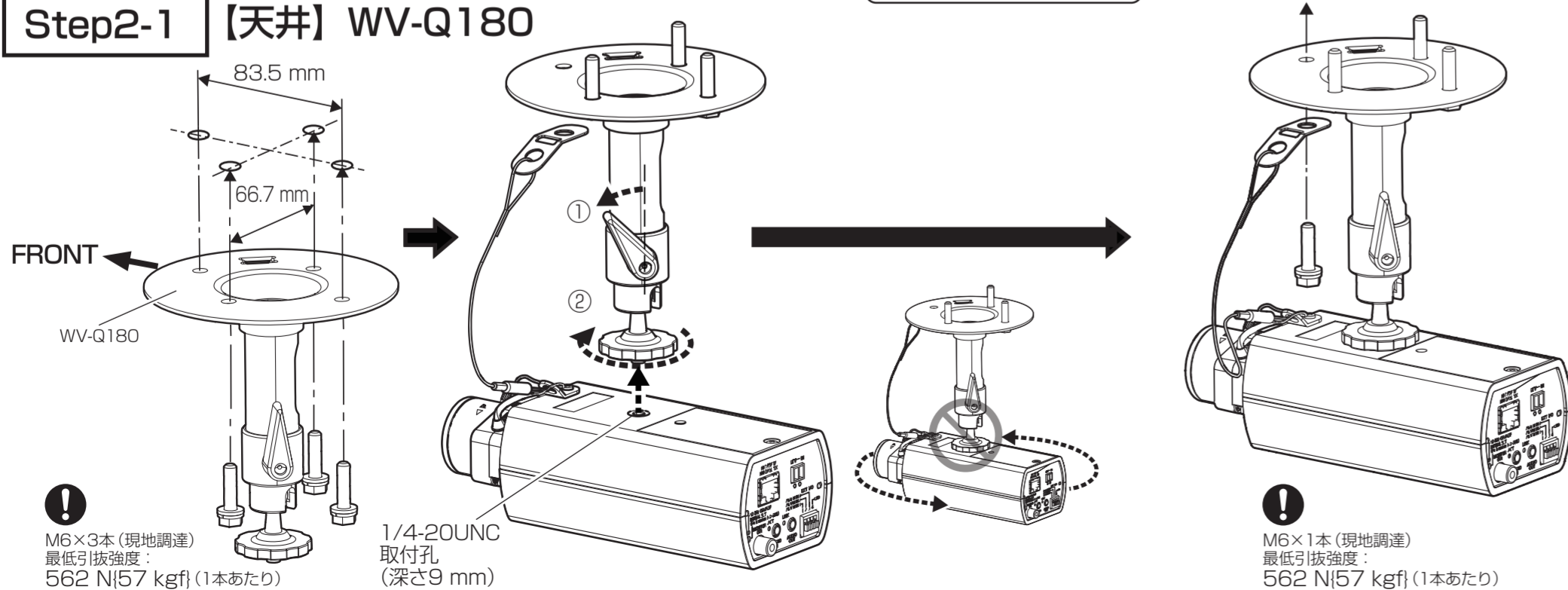

## Step4 →電源ON (DC 12 V / PoE)

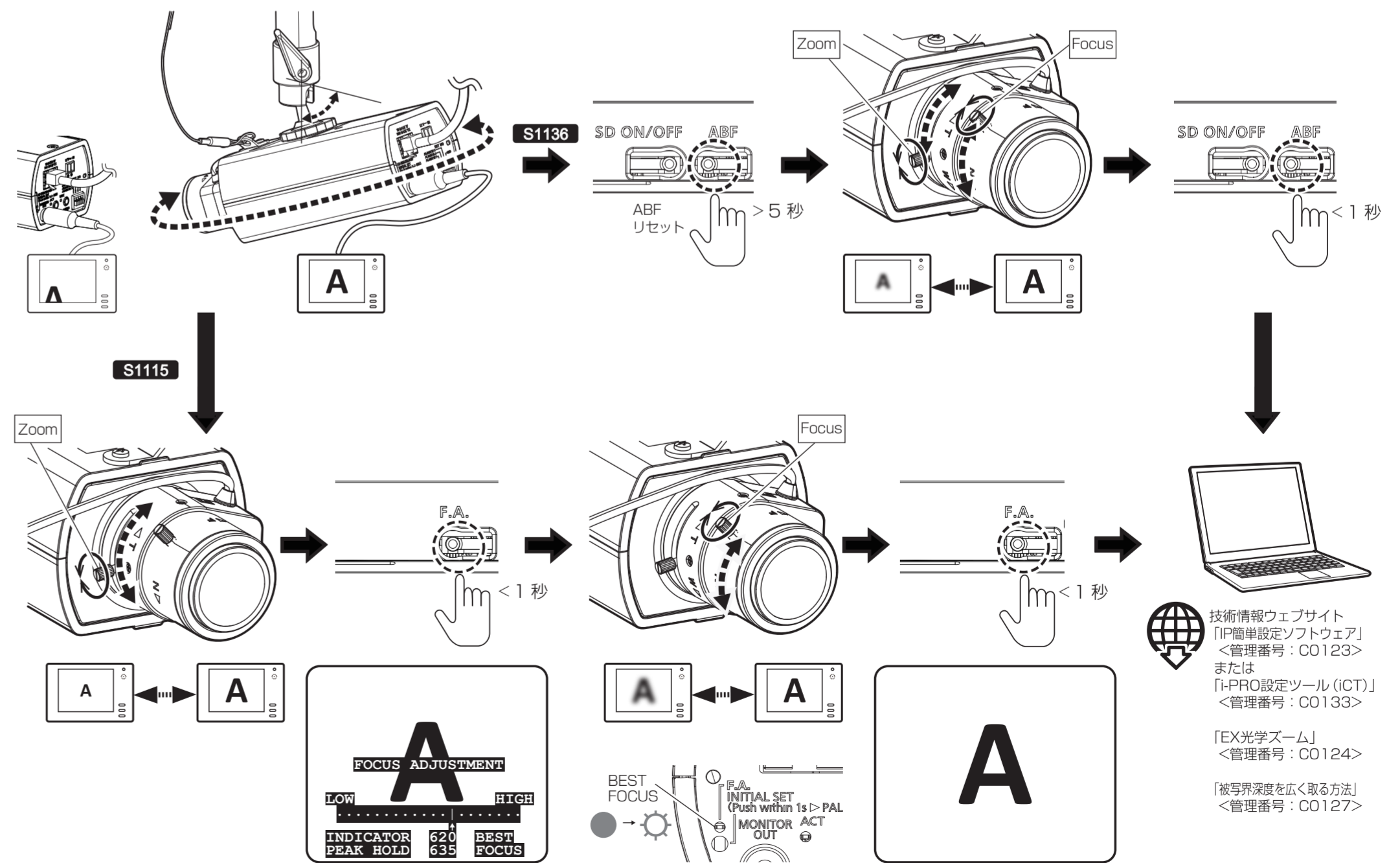

技術情報ウェブサイト  
「IP簡易設定ソフトウェア」  
<管理番号: C0123>  
または  
「i-PRO設定ツール (ICT)」  
<管理番号: C0133>  
「EX」光学ズーム  
<管理番号: C0124>  
「被写界深度を広く取る方法」  
<管理番号: C0127>