

Panasonic®

Model No. **TY-VK55LV1**
TY-VK47LV1

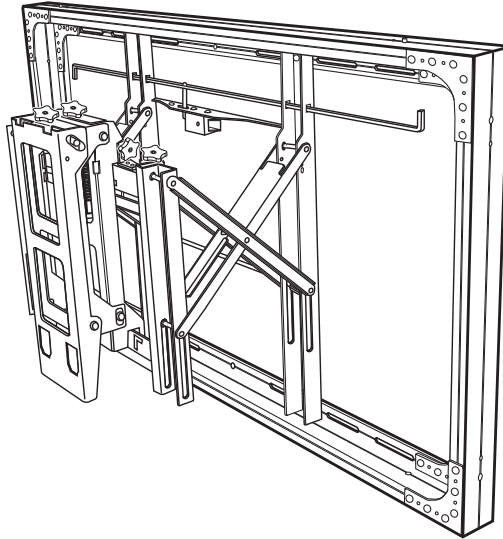

施工説明書
設置金具

安装施工说明书
安装支架

Fitting Instructions
Installation Mount

Montageanweisungen
Montageaufhängung

Istruzioni di montaggio
Supporto per montaggio

Instructions d'installation
Support de montage

Instrucciones de montaje
Soporte para montaje

Инструкции по установке
Крепление

Інструкції з встановлення
Кріплення

日本語	<ul style="list-style-type: none"> • 施工説明書をよくお読みのうえ、正しく安全に施工してください。特に「安全上のご注意」(4～5ページ)は、施工前に必ずお読みください。機器本体の取扱説明書とともに大切に保管してください。 • 施工説明書に記載されていない方法や、指定の部品を使用しない方法で施工されたことにより事故や損害が生じたときには、当社では責任を負えません。
中文	<p>请仔细阅读施工说明书以确保正确安全地将本产品安装到位。在进行施工之前，请务必阅读“安全注意事项”。请将施工说明书与监视器的操作说明书一起妥善保管。</p> <p>对于未按照本施工说明书中介绍的方法或未使用指定的部件安装本产品所导致的任何事故或损坏，本公司恕不承担任何责任。</p>
English	<ul style="list-style-type: none"> • Read the Fitting Instructions carefully so that the product can be properly and safely installed in place. Make sure to read “Safety precautions” in particular before fitting the product. Keep the Fitting Instructions in a safe place, together with the operating instructions for the display. • We shall have no liability for any accidents or damage incurred by fitting the product in any manner other than as provided in the Fitting Instructions, or without using parts specified.
Deutsch	<ul style="list-style-type: none"> • Lesen Sie die Montageanleitung bitte sorgfältig durch, sodass das Produkt ordnungsgemäß und sicher angebracht wird. Lesen Sie insbesondere die „Sicherheitsmaßnahmen“, bevor Sie das Produkt anbringen. Bewahren Sie die Montageanleitung zusammen mit der Bedienungsanleitung für das Display an einem sicheren Ort auf. • Wir übernehmen keine Haftung für Unfälle oder Schäden, die durch die Anbringung des Produkts auf andere Weise anders als in der Montageanleitung angegeben oder ohne Verwendung der vorgeschriebenen Teile entstehen.
Italiano	<ul style="list-style-type: none"> • Leggere attentamente le Istruzioni di montaggio in modo da installare il prodotto in posizione in maniera corretta e sicura. Leggere in particolare le "Precauzioni di sicurezza" prima di montare il prodotto. Conservare le Istruzioni di montaggio in un luogo sicuro, insieme alle istruzioni d'uso dello schermo. • Si declina qualsiasi responsabilità per incidenti o danni occorsi durante il montaggio del prodotto secondo modalità diverse da quelle indicate nelle Istruzioni di montaggio o nel caso in cui non siano utilizzate le parti specificate.
Français	<ul style="list-style-type: none"> • Lisez le manuel d'installation avec attention de façon à ce que les opérations de montage du produit se déroulent correctement et en toute sécurité. Lisez les "Précautions de sécurité" notamment avant de monter le produit. Conservez le manuel d'installation dans un lieu sûr avec le mode d'emploi de l'écran. • Nous ne pourrions être retenus responsables en cas d'accident ou de dommage se produisant suite à un montage de l'applique ne correspondant pas aux instructions du manuel d'installation ou sans l'utilisation des pièces indiquées.
Español	<ul style="list-style-type: none"> • Lea atentamente las instrucciones de instalación para poder instalar el producto en su lugar de forma correcta y segura. Asegúrese de leer las "Precauciones para su seguridad", en especial antes de instalar el producto. Guarde bien las instrucciones de instalación, junto con las instrucciones de funcionamiento de la pantalla. • No nos haremos responsables de los accidentes o daños que se puedan producir al instalar el producto de una forma distinta de la que se indica en las Instrucciones de instalación o sin utilizar las piezas especificadas.
Русский	<ul style="list-style-type: none"> • Чтобы выполнить установку изделия надлежащим образом, внимательно прочитайте Инструкции по установке. Кроме того, перед установкой изделия ознакомьтесь с разделом "Меры предосторожности". Храните Инструкции по установке и Инструкции по эксплуатации дисплея в надежном месте. • Мы не несем ответственности за несчастные случаи или повреждения, причиненные вследствие установки данного изделия каким-либо способом, отличным от способа, описанного в Инструкциях по установке, либо без использования рекомендованных деталей.
Українська	<ul style="list-style-type: none"> • Для проведення монтажу належним чином уважно прочитайте ці Інструкції з монтажу. Зокрема, перед монтажем виробу уважно прочитайте "Запобіжні заходи". Зберігайте Інструкції з монтажу та Інструкції з експлуатації дисплея у надійному місці. • Ми не несемо відповідальності за нещасні випадки або пошкодження, заподіяні внаслідок монтажу даного виробу яким-небудь способом, відмінним від способу, описаного в Інструкціях з монтажу, або без використання рекомендованих деталей.

もくじ

安全上のご注意	4～5
構成部品	6
取り付け工事手順	7～12
機器本体の取り外しかた	13

安全上のご注意

必ずお守りください

人への危害、財産の損害を防止するため、必ずお守りいただくことを説明しています。

■誤った使い方をしたときに生じる危害や損害の程度を区分して、説明しています。



警告

「死亡や重傷を負うおそれがある内容」です。



注意

「軽傷を負うことや、財産の損害が発生するおそれがある内容」です。

■お守りいただく内容を次の図記号で説明しています。(次は図記号の例です)



してはいけない内容です。



実行しなければならぬ内容です。



気をつけていただく内容です。

警告



■ 工事専門業者以外は取り付け工事及び接続機器の増設や取り外しを行わないでください
工事の不備により、落下してけがの原因となります。



■ 荷重に耐えられない場所に取り付けないでください
取り付け部の強度が弱いと、落下してけがの原因となります。



分解禁止

■ 設置金具を分解したり、改造しないでください
落下したり、破損して、けがの原因となります。



■ 取り付け強度上の安全係数を配慮してください
強度が不足すると、落下してけがの原因となります。



■ 長期使用を考慮して設置場所の強度を確保してください
長期使用により設置場所の強度が不足すると、落下してけがの原因となります。



■ 機器本体を引き出す、または戻す際には、機器本体と壁や金具に挟まれるおそれがあるため、周囲に人がいないことを確認し、注意して作業をしてください。
手や指がはさまり、けがの原因となる場合があります。

注意



■ カタログで指定した機器以外には、使用しないでください
落下したり、破損して、けがの原因となることがあります。



■ あお向け、下向けや横倒し、逆さまに取り付けて設置しないでください
機器内部に熱がこもり、火災の原因となることがあります。



■ 指定方法以外の取り付けは行わないでください
落下したり、破損して、けがの原因となることがあります。



■ 湿気やほこりの多い所、油煙や湯気、熱が当たる所に取り付けないでください
機器に悪影響を与え、火災・感電の原因となることがあります。

注意



■ 通風孔をふさがないでください
■ 設置金具使用時は機器本体後面と取り付け面との空間をふさがないでください
内部に熱がこもり、火災の原因となる場合があります。



■ 機器本体の最外周面から上下、左右は 10 cm 以上、後面は金具取り付け面との空間を確保してください
火災の原因となることがあります。



■ 機器本体の取り付け、取り外しは 2 人以上で行ってください
機器本体が落下して、けがの原因となることがあります。



■ 取り付けねじや電源コードが壁内部の金属部と接触しないように設置してください
壁内部の金属部と接触して、感電の原因となることがあります。



■ 取り付けの際は、専用の構成部品をご使用ください
機器本体が落下したり、破損して、けがの原因となることがあります。



■ 機器本体を取り外す場合には、設置金具も取り外してください
設置金具にあたるなどして、けがの原因となることがあります。



指はさみ注意

■ 取り付け工事の際は、指をはさまないようにご注意ください
けがの原因となることがあります。



■ 使用を終了した商品は撤去してください
倒れたり、破損してけがの原因となることがあります。

取り扱い上のお願ひ





- 1) 直射日光に当てたり、ストーブなどのそばに置くと、光や熱によって変色したり変形したりすることがありますのでご注意ください。
- 2) 設置金具のお手入れは、柔らかい乾いた布（綿・ネル地など）でふいてください。ひどく汚れているときは、水でうすめた中性洗剤で汚れを取ってから乾いた布でふいてください。なおベンジンやシンナー、家具用ワックスなどは塗装がはがれたりしますので、使用しないでください。
(機器本体のお手入れは機器本体の説明書に従ってください。化学ぞうきんをご使用の際は、その注意書に従ってください。)
- 3) 粘着性のテープやシールを貼らないでください。設置金具の表面を汚すことがあります。また、ゴムやビニール製品などを長時間接触させないでください。(変質の原因となります。)
- 4) 設置時、衝撃などによる機器本体の「パネル割れ」が発生する場合がありますので、取り扱いにはご注意ください。

■ 施工説明書に記載されていない方法や、指定の部品を使用しない方法で施工されたことにより事故や損害が生じたときは、当社では責任を負えません。

構成部品

(イラストは TY-VK55LV1 を元に作成しています。)

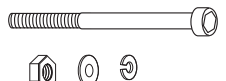
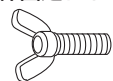
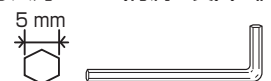
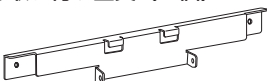
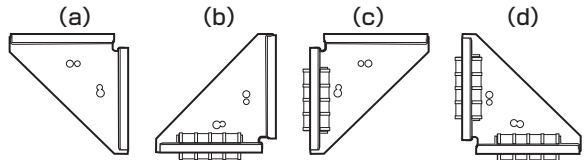
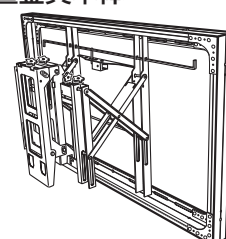
付属部品 部品の確認と員数の確認を行ってください。

<p>Ⓐ 取り付け金具ねじ (M6 × 16) (4本)*</p> 	<p>Ⓑ マグネット固定ねじ TY-VK55LV1 (M4 × 16) (8本) (M6 × 16) (8本)* TY-VK47LV1 (M4 × 16) (8本)</p> 	<p>Ⓒ 枠連結用ねじ (M6 × 70)、ナット、平ワッシャ、バネワッシャ (各4個)</p> 
<p>Ⓓ 機器本体固定ねじ (2本)</p> 	<p>Ⓔ 六角レンチ (付属工具) (1個)</p> 	<p>Ⓕ 取り付け金具 (2個)</p> 
<p>Ⓖ 面合わせマグネット (4個)</p> <p>(a) (b) (c) (d)</p> 		<p>設置金具本体</p> 
<p>Ⓖ プレート TY-VK47LV1 (4個)</p> 		

* TY-VK55LV1 の M6 ねじは同一のパッケージに包装されています。

- 小物部品については、乳幼児の手の届かない所に適切に保管してください。
- イラストはイメージイラストであり、実際の商品と形状が異なる場合があります。
- 製品の仕様は予告なく変更する場合があります。

取り付け工事上の留意点

- 工事専門業者以外には取り付け、取り外し工事を行わないでください。工事の不備により、落下して、けがの原因となります。
- 本機は機器本体を垂直に取り付けてご覧いただくための設置金具です。垂直以外の場所に取り付けて使用しないでください。
- 機器本体の性能保証やトラブル防止のため、次の場所には取り付けしないでください。
 - スプリンクラーや感知器のそば
 - 振動や衝撃の加わるおそれのある所
 - 高圧線や動力源の近く
 - 磁気、熱、水蒸気、油煙などの発生源の近く
 - 暖房機器の風が当たる所
 - エアコンの下などの水滴のかかるおそれのある所
- 取り付け場所の構造や材質にあった工法で取り付け工事を行ってください。
- 取り付け面への取り付けは、取り付け面の材質 (木材、鉄骨、コンクリート等) に合った市販品のボルトをご使用ください。
- 機器周囲温度が 40℃ を超えることがないように空気の流通を確保してください。機器本体内部に熱がこもり、故障の原因となることがあります。
- 取り付け工事中に製品や床に傷が付かないよう、柔らかい毛布や布を使い、作業してください。
- ねじ止めをするときは、締め付け不十分や締め付けすぎがないようにしてください。
- 本体の電源プラグは容易に手が届く位置の電源コンセントをご使用ください。
- 取り付け工事の際は、周囲の安全確保と十分な注意をしてください。
- シーリングライト (スポットライト・ハロゲンライトなど) の下に機器本体を取り付けしないでください。高熱によりキャビネットが曲がったり、いたんだりするおそれがあります。

業者様へのお願い

- 設置金具取り付け工事と機器本体取り付け工事を別の業者様が行う場合は、設置金具取り付け工事後に機器本体取り付け工事を行う業者様へ、この説明書をお渡しください。
- 工事終了後はお客様へこの説明書をお渡しください。

取り付け工事手順

1. 輸送用固定金具を取り外す

- ① 輸送用固定金具 (6箇所) を止めているねじ (各2本) と輸送用固定金具を取り外してください。
- ② 輸送用側面固定ねじ (左右各1本) を取り外してください。
- ③ 保護段ボールを取り外してください。

※ 保護段ボールを取り外さずに持ち上げると、機器取り付け台が飛び出す場合があります。

再度、輸送する場合には輸送用固定金具、ねじ、保護段ボールを必ず取り付けしてください。輸送用固定金具、ねじ、保護段ボールは大切に保管してください。

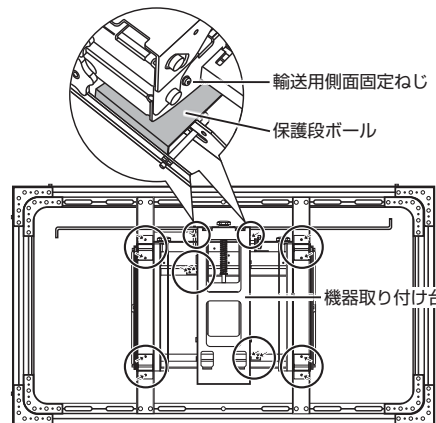

2. 機器本体への取り付け金具の取り付け

- ① 機器本体にⒻ取り付け金具をⒶ取り付け金具ねじで固定してください。(締め付けトルクは 1.8 ~ 2.2 N・m)
- ※ 機器本体のイラストは機種により異なります。右図は対応機種の一例です。

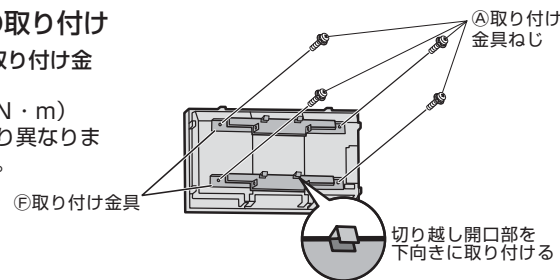

3. 機器本体への面合わせマグネットの取り付け

- ① 機器本体にⒼ面合わせマグネットをⒷマグネット固定ねじで固定してください。
- ※ 機器本体の取り付け場所によってⒼ面合わせマグネットの形状が異なります。取り付け場所とⒼ面合わせマグネットの形状 (a) ~ (d) をよく確かめて取り付けしてください。

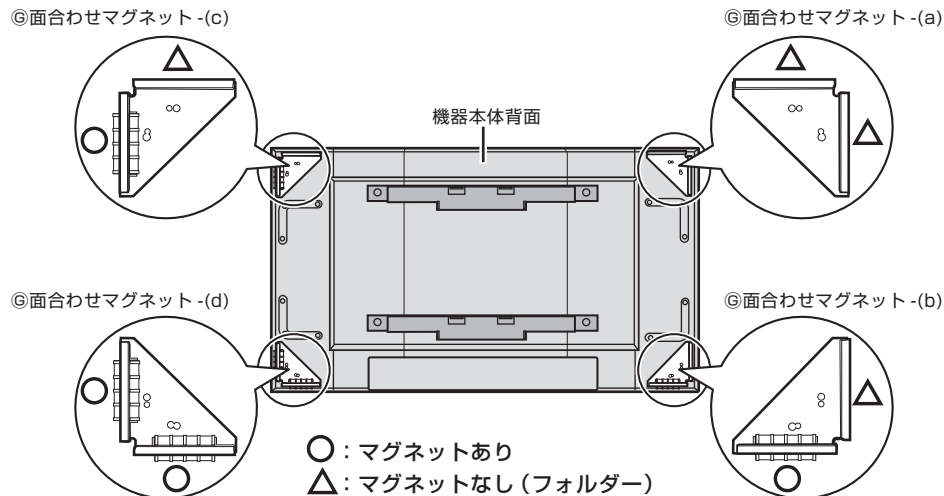

取り付け工事手順

※ 取り付ける機器本体の種類によって◎面合わせマグネットのねじ穴の位置が異なります。

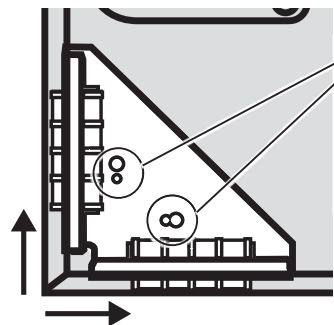

位置に合う穴に◎マグネット固定ねじを取り付けてください

- ・小さな穴 M4 [A]
(締め付けトルクは 1.2 ~ 1.5 N・m)
- ・大きな穴 M6 [B]
(締め付けトルクは 1.8 ~ 2.2 N・m)

お願い

- ◎面合わせマグネットは機器本体と平行になるように取り付けてください。

※ 47 インチの機器本体の場合は、右図のように◎面合わせマグネットと機器本体の間にⓂプレートを入れてください。

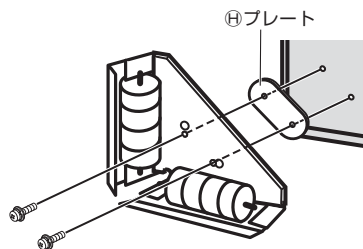

お願い

- ◎面合わせマグネットは強力な磁石を使用していますので、近くに時計や磁気カード（クレジットカード）などを近づけたりしないでください。

4. 取り付け場所の強度確認

- ① 設置金具の質量は約 21 kg (TY-VK55LV1)、約 20 kg (TY-VK47LV1) です。設置金具に取り付ける機器本体の質量を、機器本体の取扱説明書でご確認ください。
- ② 外形寸法図 (94 ~ 95 ページ) を参照のうえ、取り付け穴の形状の確認および、取り付け位置の強度確認を行い、強度が不足する場合は十分な補強を行ってください。

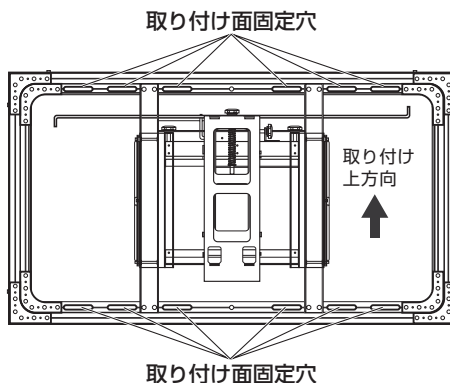

お願い

- ボルト(同梱なし)は設置金具がしっかり固定できる位置と本数を取り付けてください。

※必ずボルトで固定してください。

5. 取り付け面への設置金具の取り付け

外形寸法図 (94 ~ 95 ページ) をもとに取り付け面に取り付ける穴位置を割り出し、取り付け面に取り付けてください。

- ① 設置金具の取り付け上方向を確認し、取り付けてください。
- ② 水平器などを使い、傾きを修正しながら取り付け面にボルトで固定してください。

お願い

- 複数台取り付ける場合は、まず基準位置となる 1 台を取り付けてください。(次ページ)

6. 複数台の取り付け

- ① 突起部を隣接する設置金具の穴にはめてください。
- ② 隣接する枠を◎枠連結用ねじ、平ワッシャ、バネワッシャ、ナットで固定してください。(締め付けトルクは 3.5 ~ 4.5 N・m)
- ③ 続けて①~②を繰り返し複数台を連結してください。
※複数台取り付け時の設置順は下記を参照してください。
- ④ 必要に応じて各設置金具の取り付け面への固定を行ってください。

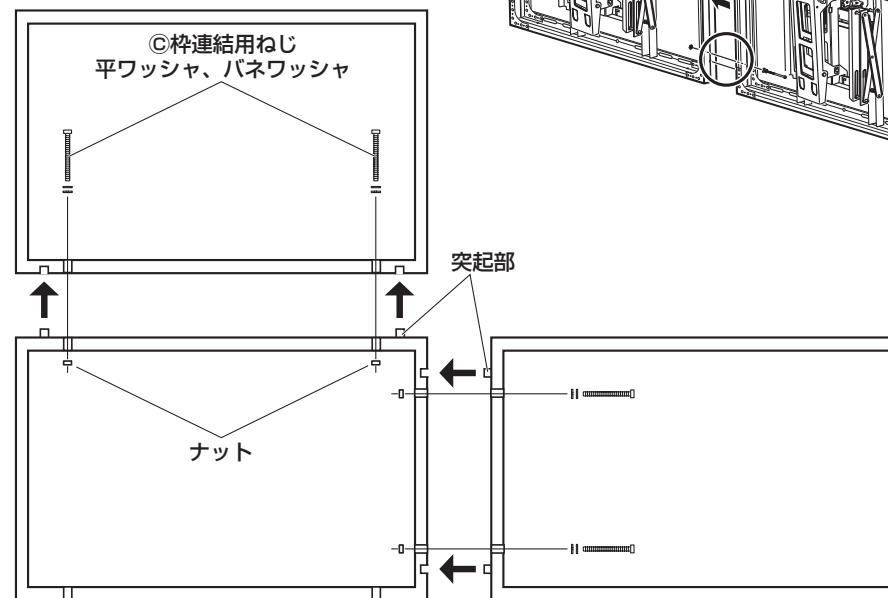
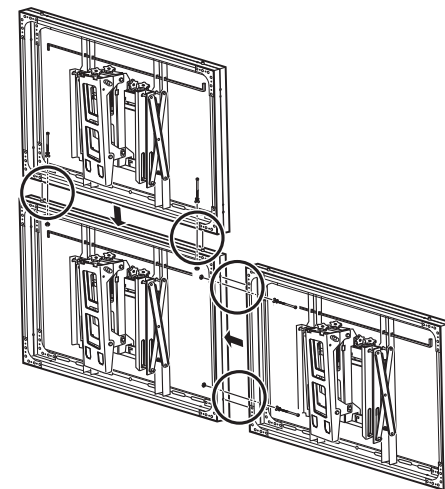

■ 例：複数台取り付け時の設置順 (6 台連結の場合)

- ① 基準位置を取り付ける (1)
- ② 基準位置の右横方向に1列を順に取り付ける (2~3)
- ③ 基準位置の上の段に取り付ける (4)
- ④ ④の右横方向に1列を順に取り付ける (5~6)

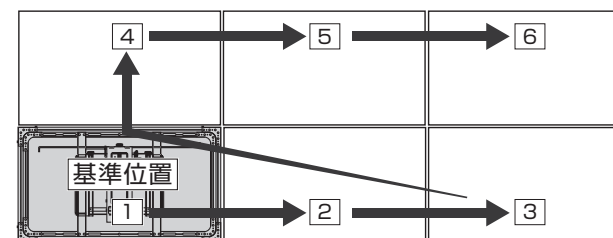

取り付け工事手順

7. 機器本体の設置金具への取り付けと固定

- ① ロックレバーを矢印の方向に押し、ロックを解除して機器取り付け台を引き出してください。
- ② ㊦六角レンチを下図の様に差し込み、機器取り付け台が動かないように固定してください。

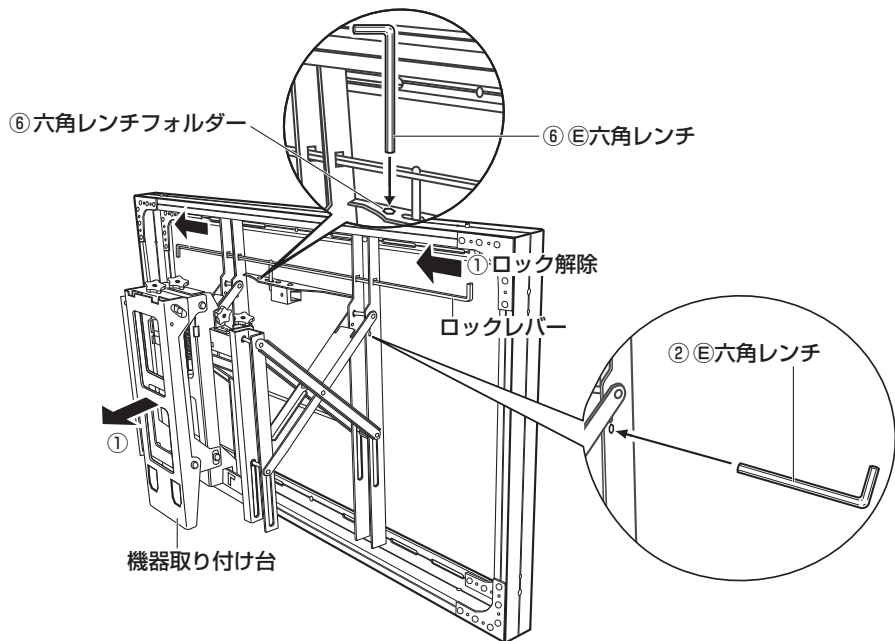

- ③ 上側の㊦取り付け金具の切り越し開口部を機器取り付け台上部の切り欠き部に引っかけ、下側の㊦取り付け金具の切り越し開口部を機器取り付け台の下部の穴に差し込み、機器本体をそのまま下げます。

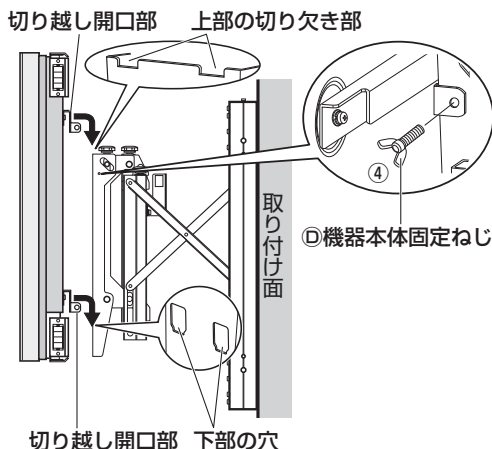

- お願い**
- 切り越し開口部が4カ所ともしっかり引っかかっているか確認してください。
 - ④ ㊦機器本体固定ねじで機器本体と設置金具を固定してください。(左右各1本)
 - ⑤ 電源コード・各種接続機器の配線を行ってください。

- お願い**
- 電源コードや各種ケーブルを設置金具にはさみ込まないように処理してください。
 - ⑥ ㊦六角レンチを引き抜き、無くさないように六角レンチホルダーに収納してください。
 - ⑦ 機器本体を押し込んでください。

- お願い**
- 押し込む際に隣接する機器本体と接触する場合は、接触しないように調整ノブで位置合わせ調整(次ページ)を行ってください。接触したまま押し込むと破損する恐れがあります。

8. 位置合わせ調整

隣接する機器本体とのすき間が大きく開いていたり、すき間が上下左右で間隔が異なっている場合は位置合わせ調整を行ってください。機器本体を押し込んだ状態で、各調整ノブを回して位置を調整してください。調整の順は下記の順で行ってください。

- (1) ㊦上下並行移動調整ノブ
 - (2) ㊧左右並行移動調整ノブ
 - (3) ㊨チルト調整ノブ
 - (4) ㊩左側上下調整ノブ / ㊪右側上下調整ノブ (傾き調整)
- ・調整ノブは六角レンチでも調節できます。

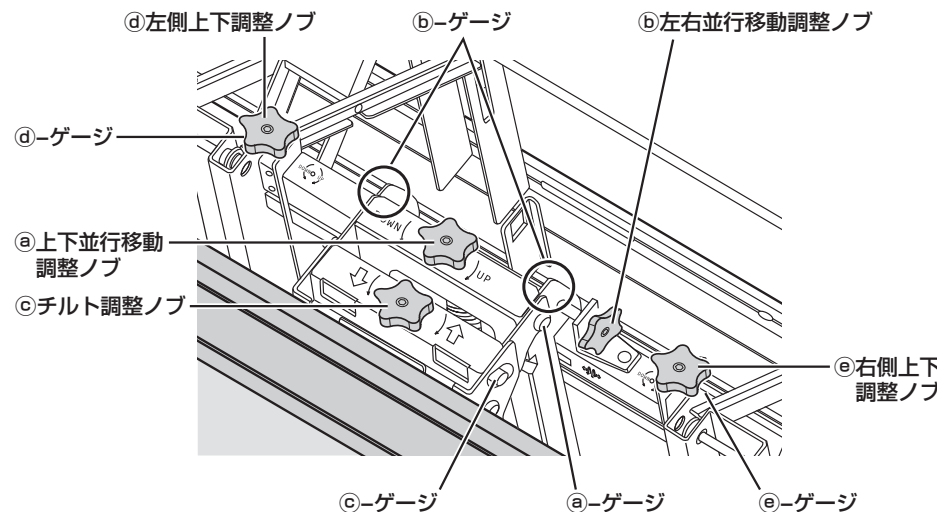

(各調整ノブでの動き、刻印)

調整ノブの刻印で移動方向を確認し、ゲージを見ながら調整してください。

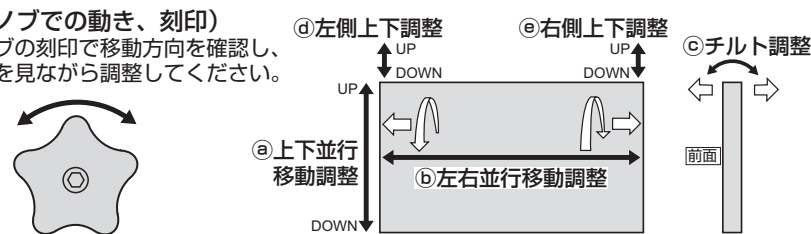

■ ㊦上下並行移動調整ノブでの調整(刻印)

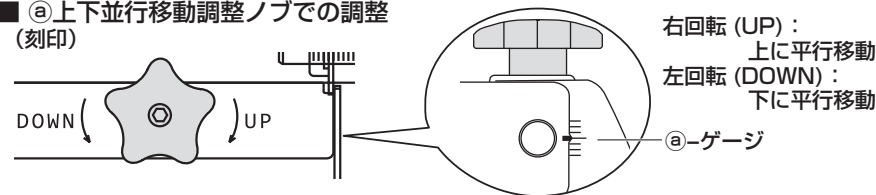

取り付け工事手順

■ ㉑左右並行移動調整ノブでの調整 (刻印)

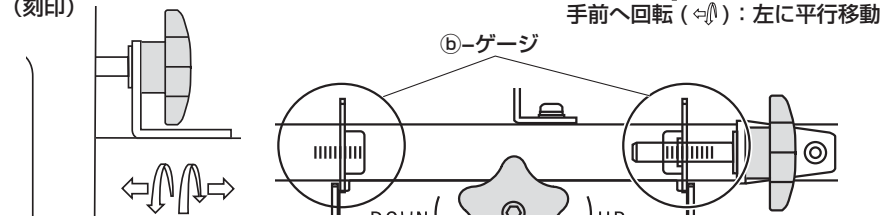

■ ㉒チルト調整ノブでの調整 (刻印)

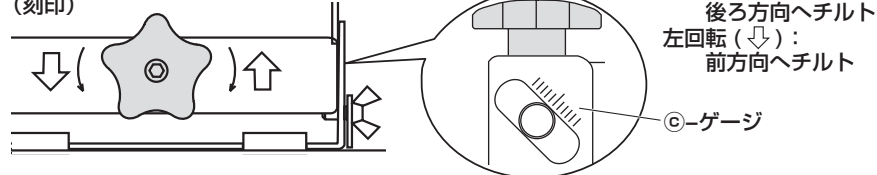

■ ㉓左側上下調整ノブ / ㉔右側上下調整ノブでの調整 (刻印)

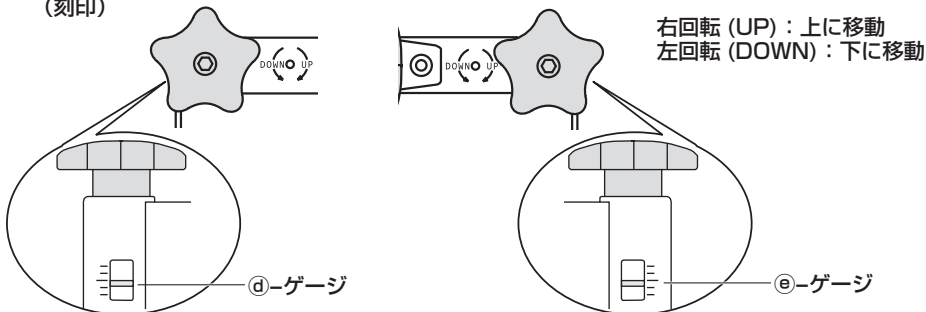

■ 位置合わせ調整の手順

- ① 基準位置となる 1 台の各調整範囲のゲージをセンター位置に調整してください。(出荷時はセンター)
- ② 基準位置を元にし、各調整ノブ (1) ~ (4) の順で位置を調整してください。
- ③ ㉑面合わせマグネット内のマグネットが隣接する ㉑面合わせマグネットのフォルダーに嵌り、機器本体の画面が揃っていることを確認してください。
※複数台取り付け時の設置順は 9 ページを参照してください。

お願い

- マグネットが強力なので調整の際に固着するなど調整の際に影響がでる場合があります。その場合は機器本体を引き出し、元に戻すを繰り返しながら調節してください。

㉑面合わせマグネット

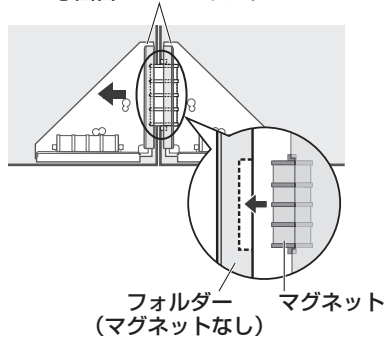

機器本体の取り外しかた

- ① ロックレバーを押し、ロックを解除して機器取り付け台を引き出してください。
- ② ㉑六角レンチを差し込み、機器取り付け台が動かないように固定してください。
- ③ 機器本体と設置金具を固定している㉑機器本体固定ねじを取り外してください。(左右各 1 本)
- ④ 機器本体の下部を持ち上げながら手前に引き、上側と下側の㉑取り付け金具の切り越し開口部が外れたらそのまま上に持ち上げます。

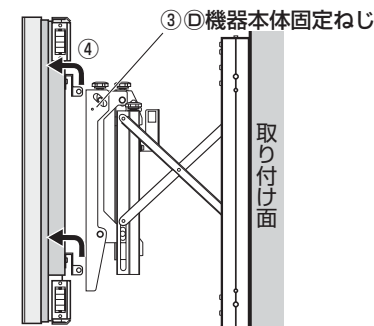

		TY-VK55LV1	TY-VK47LV1
調整範囲	上下移動	並行移動 ±7 mm、左右別移動 ±4.5 mm (計 ±11.5 mm)	
	左右移動	±9.5 mm	
	チルト角	±1.5°	
外形寸法	横幅	1215 mm	1045 mm
	高さ	686 mm	590 mm
	奥行	184~384 mm	184~384 mm
質量		21 kg	20 kg

■ 使いかた・お手入れ・修理などは、まず、お問い合わせ先へご相談ください。

■ その他不明な点は下記へご相談ください。

パナソニック システムお客様ご相談センター

電話 フリーダイヤル  **0120-878-410** 受付: 9時~17時30分 (土・日・祝祭日は受付のみ)

ホームページからのお問い合わせは <https://sec.panasonic.biz/solution/info/>

ご使用の回線(IP 電話やひかり電話など)によっては、回線の混雑時に数分で切れる場合があります。

【ご相談窓口におけるお客様の個人情報のお取り扱いについて】

パナソニック株式会社およびグループ関係会社は、お客様の個人情報をご相談対応や修理対応などに利用させていただき、ご相談内容は録音させていただきます。また、折り返し電話をさせていただくための発信番号を通知いただいております。なお、個人情報を適切に管理し、修理業務等を委託する場合や正当な理由がある場合を除き、第三者に開示・提供いたしません。個人情報に関するお問い合わせは、ご相談いただきました窓口にご連絡ください。

パナソニック株式会社
AVC ネットワークス社

〒571-8503 大阪府門真市松葉町2番15号

© Panasonic Corporation 2014

安全注意事项	15
零部件	16
安装步骤	17~22
如何从安装支架上卸下监视器	23

警告

要确保安装之处具有足够强度承受长期使用。

· 如果经过长期使用强度减弱的话，监视器可能会掉落下来，有可能会造成伤害。

· 绝不能由安装专业人员之外的人士进行安装工作以及展开连接设备。

· 不正确的安装可能会使设备掉落，造成伤害。

考虑安装处的强度时，请使用安全系数。

· 如果强度不够，则设备可能会掉落，造成伤害。

请勿安装在不能承受负载的地方。

· 如果安装处缺乏足够的强度，则设备可能会掉落。

请勿拆卸或改装安装支架。

· 否则可能会损坏监视器或使其掉落，造成人体受伤。

当附近区域有人时，请勿前后移动监视器。

· 他人的手指或手可能会夹在监视器和墙壁或框架之间并导致受伤。

注意

请勿使用目录中提及的电视机和监视器以外的任何产品。

· 否则可能会损坏监视器或使其掉落，造成人体受伤。

请勿安装在任何易受潮、多尘、多烟、有蒸气或热气的地方。

· 这可能会对监视器产生不良影响并导致火灾或触电。

务必至少由 2 人进行监视器的装卸工作。

· 否则监视器可能会掉落并导致受伤。

请勿朝上、朝下、侧向或倒置安装。

· 这可能会导致监视器装置内部蓄热，造成火灾。

请勿遮挡通风孔。使用安装支架时，请勿遮挡监视器后表面和支架表面之间的空隙。

· 否则可能会导致等离子监视器内部积热，造成火灾。

在主机最外表面的上方、下方和侧面提供至少 10 厘米间距，在后面的安装表面和托架安装座表面之间亦提供间距。

· 否则可能造成火灾。

请仅按照说明书中的指定步骤安装监视器：请勿以其它方法进行安装。

· 否则可能会损坏监视器或使其掉落，造成人体受伤。

安装固定螺钉和电源线时请勿碰到墙内的部件。

· 碰上墙内的任何金属部件都可能会造成触电。

请使用专用组件进行安装。

· 否则，监视器可能会从墙上掉下，并有可能导致受伤。

卸下不再使用的产品。

· 否则，产品可能会掉下并有可能造成人身伤害。

进行安装作业期间，请小心不要夹到手指。

· 这会导致受伤。

部件用不到时，请将其处理掉。

· 否则本机可能倾倒是损坏，从而导致人身伤害。

运用注意事项

- 1) 为监视器选择安装位置时请注意，如果安装在阳光直射处或暖气附近，则可能因光或热而使监视器变色或变形。
- 2) 用柔软干净的布（如棉布或法兰绒）擦拭清洁安装支架。如果框架非常脏，请用水稀释过的中性洗涤剂去除污垢，然后用干布擦拭干净。请勿使用挥发油、稀释剂或家具蜡，否则可能导致涂层剥落。
(有关清洁监视器装置的信息，请参见监视器装置的使用说明书。如果使用化学处理布，请按照化学处理布附带的说明书进行操作。)
- 3) 请勿在本产品上粘贴胶布或贴纸。这可能会使安装支架表面变脏。
请勿长期接触橡胶、乙烯基产品或类似产品。(否则会导致变质。)
- 4) 由于冲击会导致监视器装置的面板碎裂，因此安装期间请小心注意。

注意：

此框架仅适用于松下监视器。





用于其它装置可能会不稳定，从而可能造成人身伤害。

应由专业人员进行安装。

松下公司对任何因安装不正确或使用不当所致的任何财产损失和/或包括死亡在内的严重伤害不承担任何赔偿责任。

主要部件

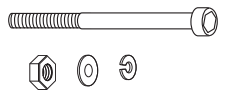
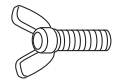
请核对所有部件是否齐全，与所标明的数目是否相符。

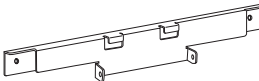
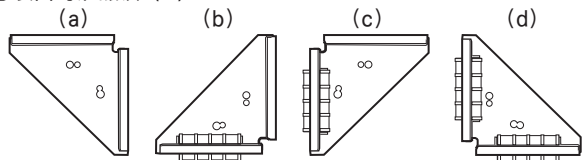
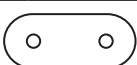
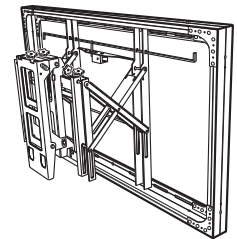
<p>Ⓐ 安装座托架螺钉 (M6×16) (4)*</p> 	<p>Ⓑ 磁铁固定螺钉 TY-VK55LV1 (M4×16) (8) (M6×16) (8)* TY-VK47LV1 (M4×16) (8)</p> 	<p>Ⓒ 框架连接螺钉 (M6×70)、螺母、平垫圈和弹簧垫圈 (各 4 个)</p> 
<p>Ⓓ 主机固定螺钉 (2)</p> 	<p>Ⓔ 六角扳手 (随机附送工具) (1)</p> 	<p>Ⓕ 安装座托架 (2)</p> 
<p>Ⓖ 表面对准磁铁 (4)</p> <p>(a) (b) (c) (d)</p>  <p>Ⓖ 板 TY-VK47LV1 (4)</p>  <p>安装支架</p> 		

*TY-VK55LV1 的 M6 螺钉包含在同一包装内。

- ◆ 小零件适当储存，放在儿童接触不到的地方。
- ◆ 本说明书中的图示仅用于说明。
- ◆ 产品规格可能会随时发生变更，恕不预先通知。

安装支架安装须知

- ◆ 除了施工专业人员之外，请勿进行组装。不正确的安装可能会使设备掉落，造成伤害。
- ◆ 本装置是垂直安装主机用的设备安装座。请勿在非垂直位置使用。
- ◆ 为了确保正确的监视器性能并防止故障，请勿安装在下述任何位置。
 - 灭火用喷水器或火灾/烟雾感测器附近
 - 有可能受到振动或撞击之处
 - 高压电线或动力电源附近
 - 会产生磁性、热、水蒸气或油烟之处附近
 - 会接触到来自取暖设备热风之处
 - 会形成来自空调或其他机器的结露水滴之处
- ◆ 请利用适合于安装处的结构和材料的技术进行安装。
- ◆ 使用适合于要安装安装支架的墙壁材料 (木、铁框、混凝土等) 的市售螺钉。
- ◆ 请将监视器的电源线插头插入附近的电源插座。
- ◆ 请确保良好的空气流通，使设备四周环境温度不超过 40℃。否则可能会导致监视器内部蓄热，造成故障。
- ◆ 将柔软的毛毯或布铺在地板上，以免在组装和安装作业期间在监视器和地板上留下印迹或划痕。
- ◆ 用螺钉固定部件时，确保螺钉不要紧固不充分，也不要使其紧固过度。
- ◆ 进行组装和安装作业时或在作业过程中移动时，要格外小心以确保您周围的安全。
- ◆ 请勿将监视器安装在吊灯 (聚光灯、卤素灯等) 之下。否则，外壳可能会因高温弯曲或损坏。

致安装承包商

- ◆ 如果安装支架的安装和监视器安装作业由不同的承包商进行施工，请确保安装支架的安装承包商在安装支架的安装作业结束后，将本说明书转交给监视器安装承包商。
- ◆ 安装作业结束后，请将本说明书交给客户。

1. 拆除运输锁定托架

- ① 取下紧固各个运输锁定托架 (共六个托架) 的两个螺钉，然后取下运输锁定托架。
 - ② 取下侧输锁定螺钉 (一侧一个)。
 - ③ 取下保护纸板。
 - * 如果举起装置时不取下保护纸板，装置安装板可能会弹出。
- 将来进行运输时，请务必重新安装运输锁定托架、螺钉和保护纸板。
将运输锁定托架、螺钉和保护纸板储存在安全场所。

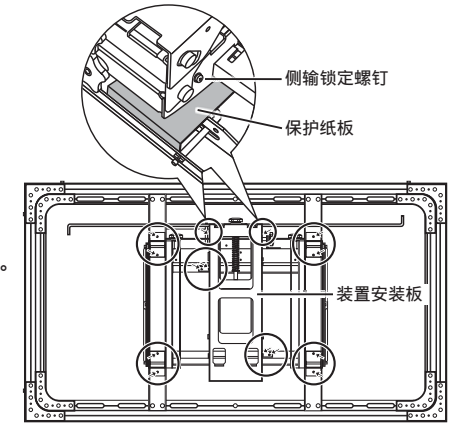

2. 在主机上安装安装座托架

- ① 使用安装座托架螺钉Ⓕ将安装座托架Ⓖ紧固到主机上。
(拧紧扭矩: 1.8 - 2.2 牛·米)
* 根据不同型号，主机图示可能会变化。
右侧图是兼容模型的示例。

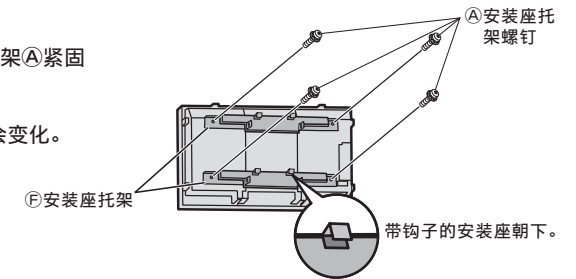

3. 将表面对准磁铁安装到主机上

- ① 使用磁铁固定螺钉Ⓑ将表面对准磁铁Ⓖ紧固到主机上。
* 根据主机将要安装的位置不同，表面对准磁铁Ⓖ的形式会变化。安装前，仔细检查安装位置和表面对准磁铁Ⓖ [(a) 至 (d)] 的形式。

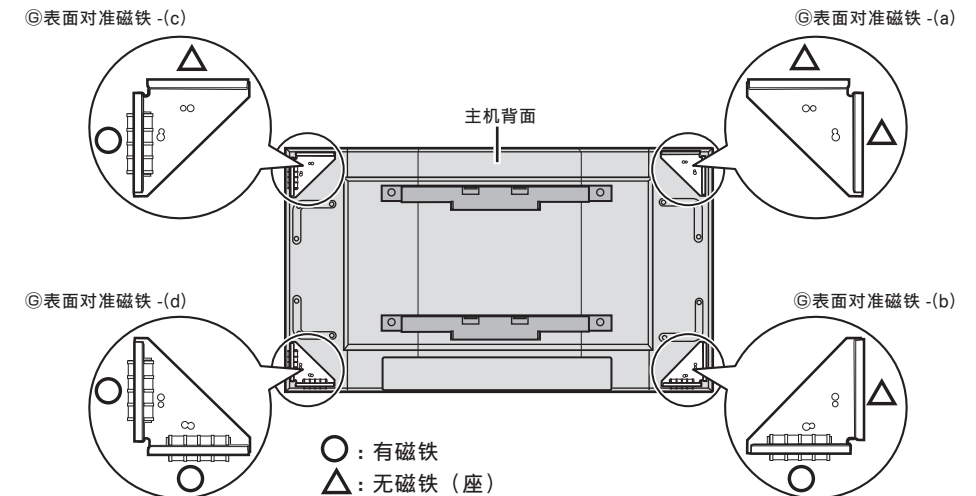

安装步骤

* 根据将要安装的主机类型不同，表面对准磁铁⑧中螺钉孔的位置会变化。

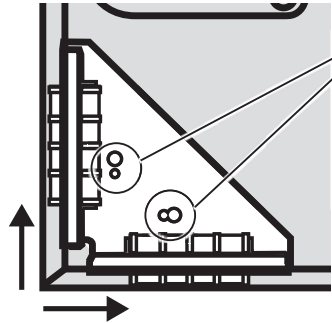

在适当的定位孔中安装磁铁固定螺钉⑧。

- 小孔..... M 4 [A]
(拧紧扭矩: 1.2 - 1.5 牛·米)
- 大孔..... M 6 [B]
(拧紧扭矩: 1.8 - 2.2 牛·米)

注

● 安装表面对准磁铁⑧，使主机呈水平状态。

* 如右图所示，对于 47 英寸主机，在表面对准磁铁⑧和主机之间插入板⑨。

注

● 表面对准磁铁⑧ 磁力很强。
请将手表、磁卡（信用卡）等物品远离这些磁铁。

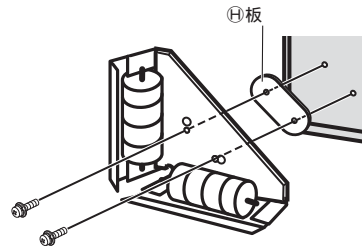

4. 检查安装位置的强度

- ① 安装座重量约为 21 千克 (TY-VK55LV1) 或 20 千克 (TY-VK47LV1)。对于将要安装到安装座上的主机的重量，请参阅主机的操作说明书。
- ② 参照外形尺寸图 (94 到 95 页)，检查安装孔的形式和安装位置的强度，如果强度不足，则充分加强。

注

● 在各个位置安装必要数量的螺栓（不含），以便可靠紧固安装座。

※ 务必用螺栓紧固。

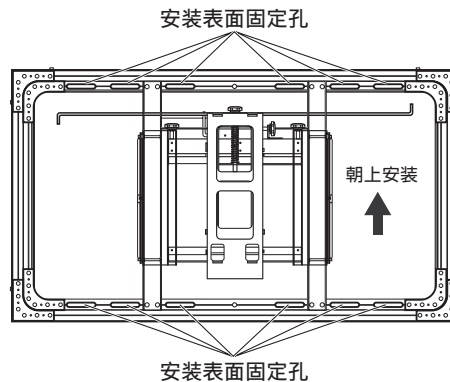

5. 在安装表面安装设备安装座

根据外形尺寸图 (94 到 95 页)，确定将用于把设备安装座安装到安装表面的孔的位置，然后把设备安装座安装到安装表面上。

- ① 核实设备安装座安装方向朝上，然后安装。
- ② 在将螺栓紧固到安装表面时，使用水平仪等工具纠正倾斜情况。

注

● 当安装多台装置时，首先安装将作为基础位置的装置。（见下页。）

6. 安装多台装置

- ① 将销子插入相邻设备安装座的孔中。
- ② 使用框架连接螺钉、螺母、平垫圈和弹簧垫圈
③ 紧固相邻框架。
(拧紧扭矩: 3.5 - 4.5 牛·米)
- ③ 现在，重复 ① 和 ②，将其他装置连接在一起。
※ 当安装多台装置时，参阅下面应采用的安装顺序。
- ④ 如有必要，紧固到各自设备安装座的安装表面。

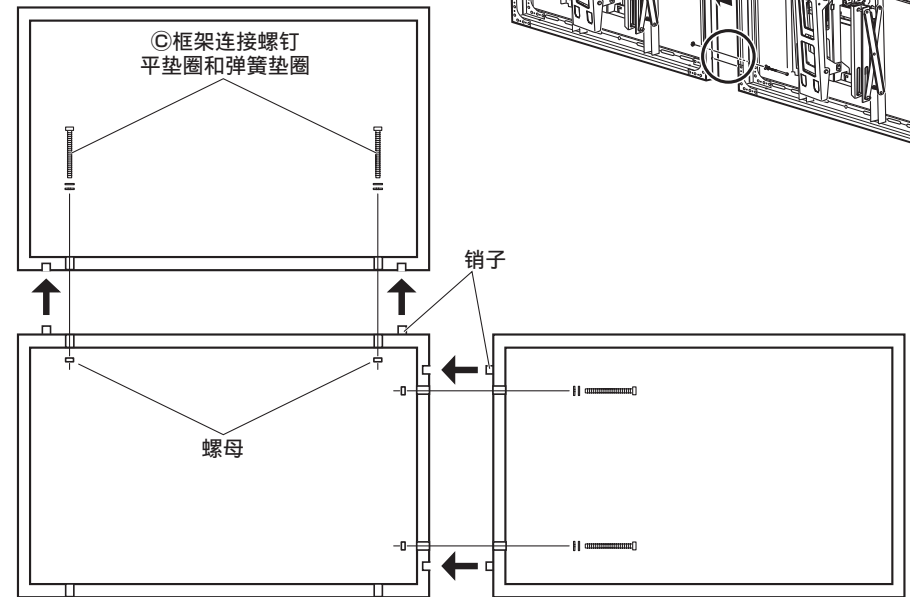
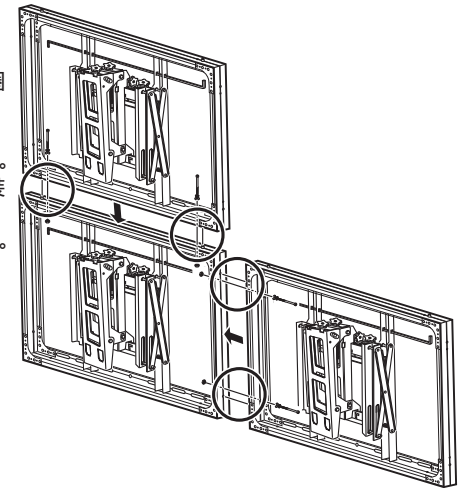

■ 安装多台装置的顺序示例：当连接 6 台装置时

- ① 安装将作为基础位置的装置 (1)
- ② 在基础位置装置 (2) 和 (3) 右侧先后连续安装这些装置。
- ③ 在基础位置装置 (4) 上方安装本装置。
- ④ 在装置 4 (5~6) 右侧先后连续安装这些装置。

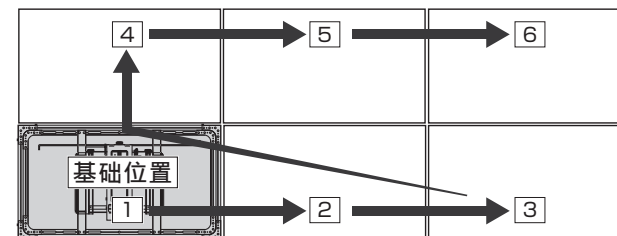

安装步骤

7. 安装和紧固到主机的设备安装座

- ① 按箭头方向推锁定杆以解锁。然后拉出装置安装板。
- ② 如下图所示，插入六角扳手⑥并锁定该装置安装板，使其固定。

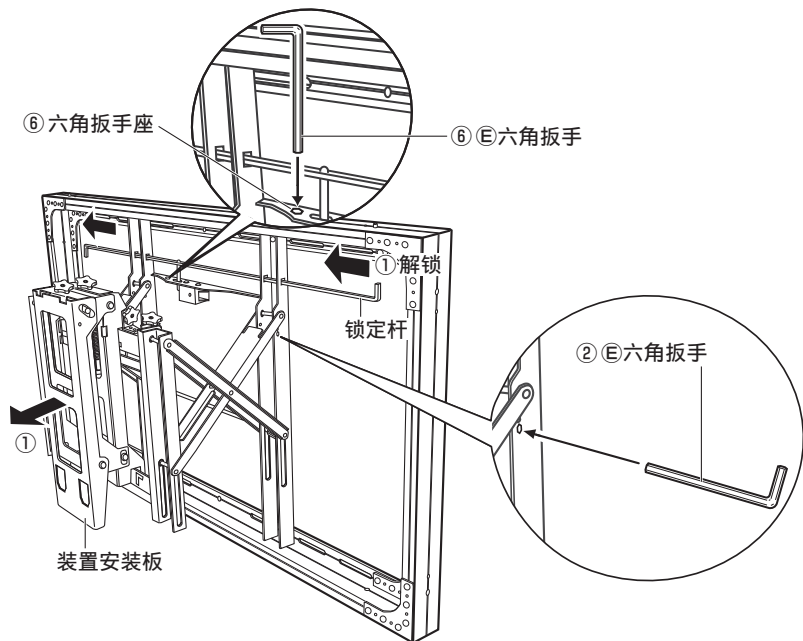

- ③ 将上部安装座托架⑦的钩子连接到装置安装板上部的上部凹口，将下部安装座托架⑧的钩子插入装置安装板下部的下部孔中，然后直接降下主机。

注

- 核实所有四个钩子均可靠连接。
- ④ 使用主机固定螺钉④（每侧一个螺钉）紧固主机和设备安装座。
- ⑤ 对电源线和所连接设备的电缆进行接线。

注

- 电源线和电缆的接线方式应避免其进入设备安装座。

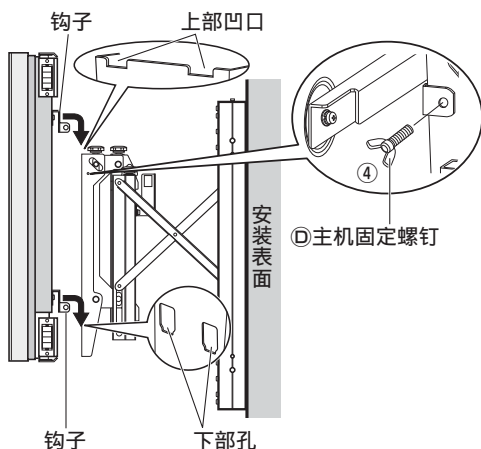

- ⑥ 拉出六角扳手⑥并将其放入六角扳手座中，避免其丢失。
- ⑦ 将主机推入。

注

- 在将主机推入时，如果其接触到相邻装置，则使用调整旋钮（见下页）将本装置对准，使其不再接触。如果本装置接触到一个相邻装置，将其推入可能会造成损坏。

8. 对准

如果相邻装置之间的间隙大、或者在顶部和底部或左侧和右侧不同，则调整该装置。推入该装置后，旋转调整旋钮以调整本装置的位置。如下所示顺序进行调整。

- (1) 垂直平移调整旋钮①
 - (2) 水平平移调整旋钮②
 - (3) 倾斜调整旋钮③
 - (4) 左侧垂直调整旋钮④/右侧垂直调整旋钮⑤（用于调整角度）
- 即使插入六角扳手时，也能旋转调整旋钮。

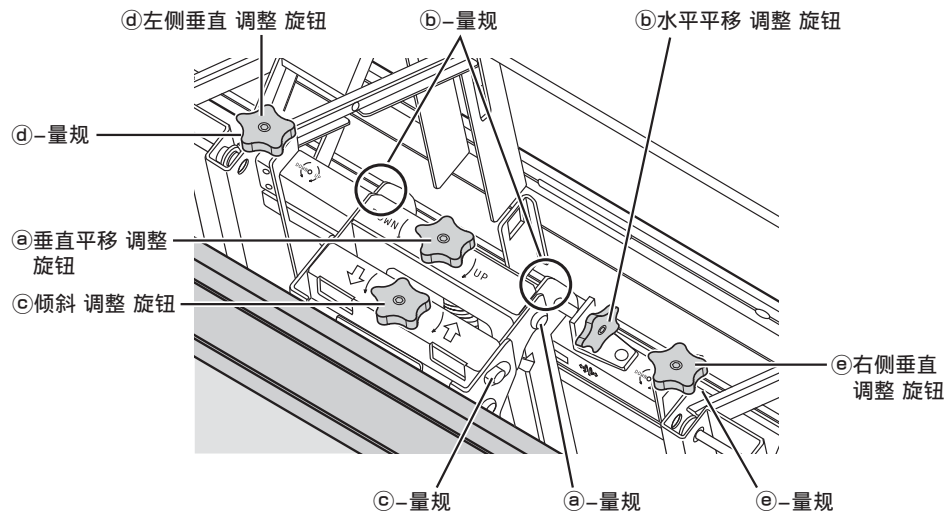

(调整旋钮运动和标记)

如标记所示，检查调整旋钮运动方向，并在调整时观察量规。

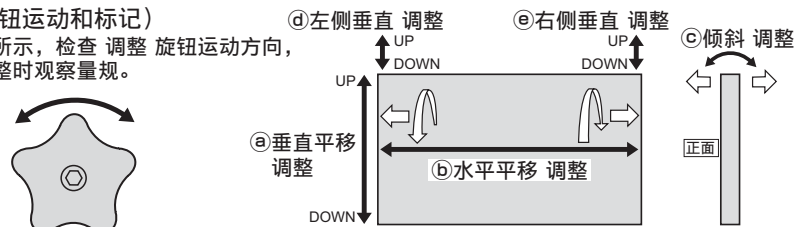

调整垂直平移调整旋钮① (标记)

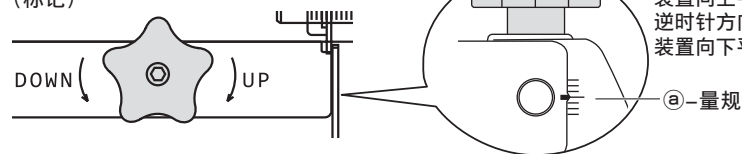

顺时针方向旋转 (上): 装置向上平移, 保持水平。
逆时针方向旋转 (下): 装置向下平移, 保持水平。

安装步骤

中文

■ 调整水平平移 调整 旋钮① (标记)

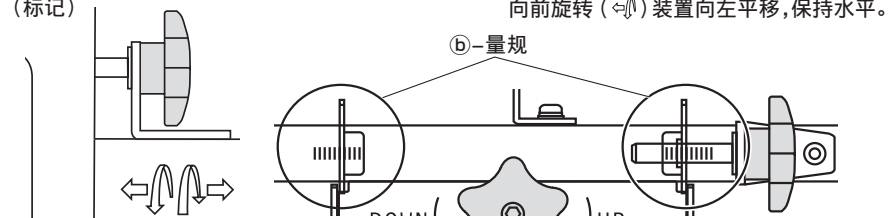

■ 调整倾斜 调整 旋钮② (标记)

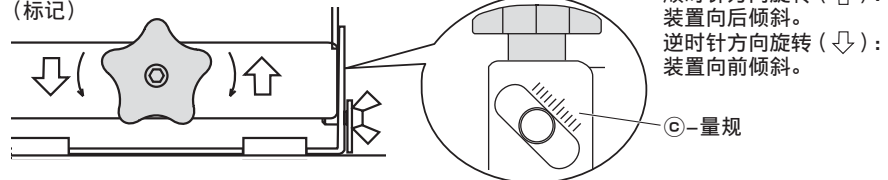

■ 调整左侧垂直 调整 旋钮③ 和右侧垂直 调整 旋钮④ (标记)

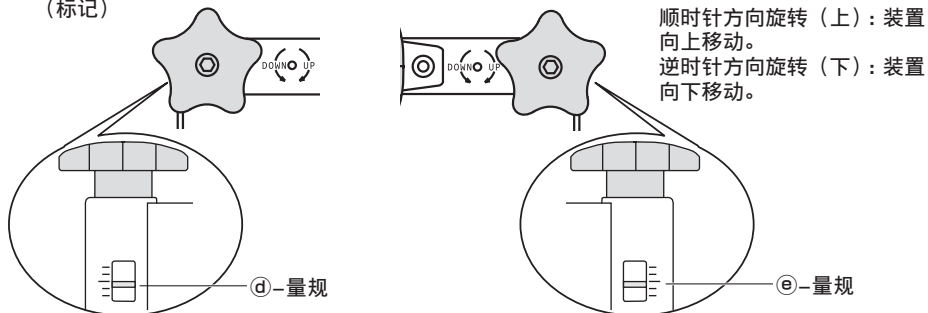

■ 调整程序

- 调整本装置的 调整 范围量规, 将作为其中心位置的基础位置。(发货时, 设置在中心位置。)
 - 根据基础位置, 使用 调整 旋钮 (1) 至 (4) 按照该顺序调整位置。
 - 核实表面对准磁铁⑤的磁铁进入相邻表面对准磁铁⑥的座中, 且主机屏幕排成行。
- ※ 对于安装多台装置时的安装, 请参阅第 19 页。

注

- 磁铁磁力强, 调整时可能吸住, 干扰 调整。如果是这样, 调整时反复拉出主机并推回。

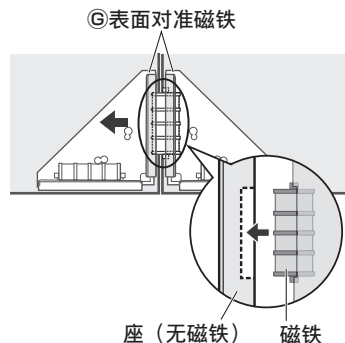

如何从安装支架上卸下监视器

中文

- 推锁定杆以解锁。然后拉出装置安装板。
- 插入六角扳手⑥并锁定该装置安装板, 使其固定。
- 拆除紧固主机的主机固定螺钉⑦和设备安装座 (每侧一个螺钉)。
- 抓住主机底部, 提起, 朝向自己, 以便释放上部和下部安装座托架⑧的钩子。然后提起来。

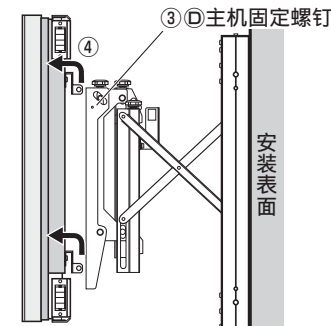

		TY-VK55LV1	TY-VK47LV1
调整 范围	垂直平移	每侧各 ±7 毫米(水平), ±4.5 毫米(共 ±11.5 毫米)	
	水平平移	±9.5 毫米	
	倾斜角度	±1.5°	
外形尺寸	宽:	1215 毫米	1045 毫米
	高:	686 毫米	590 毫米
	深:	184 - 384 毫米	184 - 384 毫米
重量		21 千克	20 千克

制造商: 松下电器产业株式会社
日本大阪府门真市大字门真 1006 番地
主 页: <http://panasonic.net>
进口商: 松下电器(中国)有限公司
北京市朝阳区景华南街 5 号 远洋光华中心 C 座 3 层、6 层
原产地: 台湾

Contents

Safety precautions	25
Components	26
Fitting procedure	27-32
How to remove the display from the installation mount ...	33

Safety precautions

WARNING

Ensure that the installation location is strong enough to support long-term use.

• If its strength becomes insufficient over the course of long-term use, the display may drop, possibly causing injury.
Fitting work and connection equipment expansion should never be done by any other than a qualified installation specialist.

• Incorrect fitting may cause equipment to fall, resulting in injury.

Include a safety factor when considering the strength of the proposed fitting location.

• If strength is not sufficient the equipment may fall, resulting in injury.

Do not fit at a location that cannot bear the load.

• If the fitting location lacks sufficient strength the equipment may fall.

Do not disassemble or modify the installation mount.

• Otherwise the unit may be dropped and become damaged, and personal injury may result.

When there are people in the nearby area, do not move the display back and forth.

• Their fingers or hands may be caught between the display and the wall or the bracket resulting in injuries.

CAUTION

Do not use any television and displays other than those given in the catalogue.

• Otherwise the unit may be dropped and become damaged, and personal injury may result.

Do not fit at any locations subject to humidity, dust, smoke, steam or heat.

• This may have an adverse effect on the display and cause fire or electric shock.

The work of fitting or removing the display must be performed by at least 2 persons.

• The display may fall and cause injury.

Do not install facing upwards, downwards, sideways or upside-down.

• This may cause heat to build up inside the display unit, resulting in a fire.

Do not block the ventilation holes. When using the installation mount, do not block the space between the rear surface of the display and the mount surface.

• Otherwise heat may build up inside and cause a fire.

Provide space of at least 10 cm (3.9 inches) above, below and to the sides of the main unit's outermost surfaces, and at the rear provide space between the mounting surface and the bracket mount surface.

• Failing to do so may result in a fire.

Install the display by taking only the steps which are specified in these instructions: Do not install it in any other way.

• Otherwise the unit may be dropped and become damaged, and personal injury may result.

Install the mounting screws and power cable in such a way that they will not make contact with the inside parts of the wall.

• Electric shocks may result from contact with any metal objects inside the wall.

For installation, use the special-purpose constituent parts.

• Otherwise, the display may fall off the wall, possibly causing injury.

Be careful not to have your fingers pinched during installation work.

• It can cause injuries.

Dispose of the product when it is no longer going to be used.

• Otherwise the unit may fall over and become damaged, and personal injury may result.

Requests regarding handling

- 1) Exercise care when selecting the location for the display because it may discolor or deform due to light or heat if it is placed where it is exposed to direct sunlight, or near a heater.
- 2) Clean the installation mount by wiping it with a soft, dry cloth (such as cotton or flannel). If the bracket is very dirty, remove the dirt using a neutral detergent diluted in water, and then wipe it clean with a dry cloth. Do not use benzene, thinner, or furniture wax as this may cause the coating to peel. (For information on cleaning the display unit, see the display unit's instruction manual. If using a chemically-treated cloth, follow the instructions supplied with the cloth.)
- 3) Do not affix adhesive tape or stickers to the product. Doing so may dirty the surface of the installation mount. Do not allow long-term contact with rubber, vinyl products or the like. (Doing so will cause deterioration.)
- 4) Take care during installation as shocks can cause 'panel cracks' to the display unit.

Caution:

This bracket is intended for only Panasonic display models.
Use with other apparatus is capable of resulting in instability causing possible injury.





PROFESSIONAL INSTALLATION IS REQUIRED.
PANASONIC DISCLAIMS ANY PROPERTY DAMAGE AND/OR SERIOUS INJURY, INCLUDING DEATH
RESULTING FROM IMPROPER INSTALLATION OR INCORRECT HANDLING.

Components

(Illustration created based on TY-VK55LV1)

Accessory parts

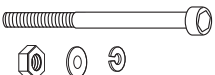
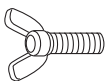
Check that all the parts are accounted for and present in their designated quantities.

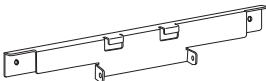
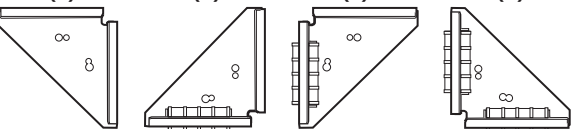
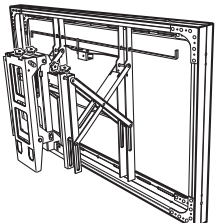
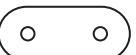
A Mount bracket screws (M6×16) (4) * 	B Magnet fixing screws TY-VK55LV1 (M4×16) (8) (M6×16) (8) * TY-VK47LV1 (M4×16) (8) 	C Frame linking screws (M6×70), nuts, flat washers and spring washers (four each) 
D Main unit fixing screws (2) 	E Hexagonal wrench (included tool) (1) 5 mm 	F Mount bracket (2) 
G Surface alignment magnets (a) (b) (c) (d) 		Installation mount 
H Plates TY-VK47LV1 (4) 		

- ※ The TY-VK55LV1's M6 screws are included in the same package.
- ◆ Store small parts appropriately and out of reach of children.
- ◆ The images shown in this manual are for illustrative purpose only.
- ◆ The product specifications may be changed at any time without prior notice.

Precautions for Installation Mount fitting

- ◆ Do not let people other than installation specialists carry out the installation work. Incorrect fitting may cause equipment to fall, resulting in injury.
- ◆ This unit is an installation mount for installing the main unit vertically. Do not use it in places that are not vertical.
- ◆ To ensure correct display performance and prevent trouble, do not fit at any of the following locations.
 - Near sprinklers or fire/smoke detectors
 - Where there is a risk of exposure to vibration or impact
 - Near high-voltage wires or dynamic power supplies
 - Near sources of magnetism, heat, water vapor or soot
 - Locations exposed to air blown from heating equipment
 - Where droplets of condensation from an air conditioner or other unit may form
- ◆ Fit using techniques suited to the structure and materials of the fitting location.
- ◆ Use commercially available screws that are suited to the wall material (wood, steel frame, concrete etc.) you are fitting the installation mount to.
- ◆ For the display power supply plug, use a power supply outlet that can be reached easily.
- ◆ Ensure good air flow so that the equipment ambient temperature does not exceed 40 °C (104 °F). Failure to do this may cause heat to build up inside the display, resulting in malfunction.
- ◆ Spread a soft blanket or cloth over the floor so that the display and floor will not be marked or scratched during the assembly and installation work.
- ◆ When screwing down the parts, ensure that the screws are neither insufficiently tightened nor over tightened.
- ◆ Take sufficient care to ensure safety around you when performing the assembly and installation work or while moving about during the course of the work.
- ◆ Do not install the display underneath ceiling lamps (spotlights, halogen lamps, etc.). Otherwise, the cabinet may be bent or damaged by high heat.

To the Installation Contractor

- ◆ If the installation mount installation and display installation work are performed by different contractors, please ensure that this manual is passed from the installation mount installation contractor to the display installation contractor after the installation mount installation work is completed.
- ◆ Please give this manual to the customer after the installation work is completed.

Fitting procedure

1. Removing the shipping lock brackets

- ① Remove the two screws fastening each of the six shipping lock brackets, then remove the shipping lock brackets.
- ② Remove the side shipping lock screws (one on each side).
- ③ Remove the protective cardboard.

* The unit mount plate may pop out if the unit is lifted without removing the protective cardboard.

Be sure to reattach the shipping lock brackets, screws and protective cardboard when shipping in the future. Store the shipping lock brackets, screws and protective cardboard in a safe place.

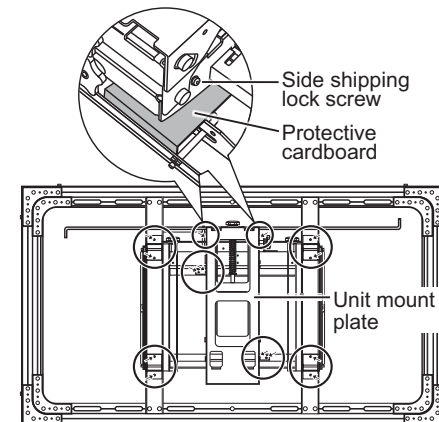

2. Mounting the mount bracket on the main unit

- ① Use the mount bracket screws **A** to fasten the mount bracket **F** to the main unit. (Tightening torque: 1.8 to 2.2 N·m)

* The illustration of the main unit may differ, depending on the model. The diagram at the right is one example of a compatible model.

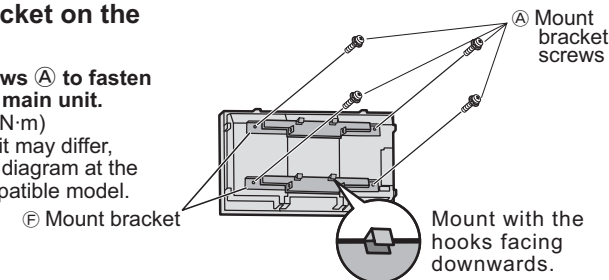

3. Mounting the surface alignment magnets onto the main unit

- ① Fasten the surface alignment magnets **G** to the main unit using the magnet fixing screws **B**.

* The forms of the surface alignment magnets **G** differ according to the place where the main unit is to be installed. Carefully check the place of installation and the forms of the surface alignment magnets **G** [(a) to (d)] before mounting.

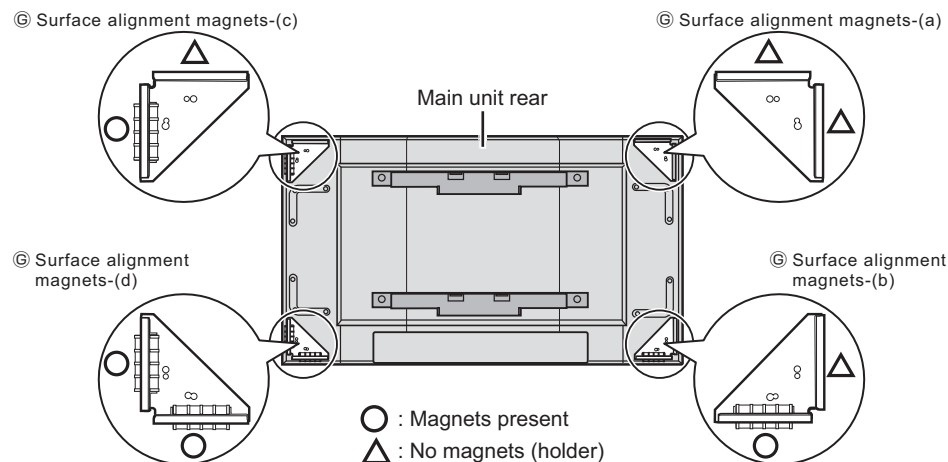

Fitting procedure

* The positions of the screw holes in the surface alignment magnets ㉔ differ according to the type of main unit to be mounted.

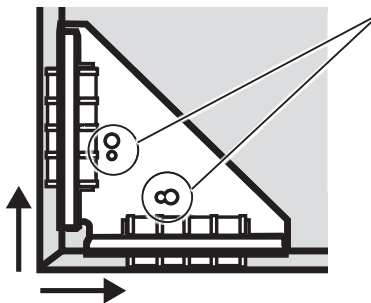

Mount the magnet fixing screws ㉑ in the appropriately positioned holes.

- Small holes.....M4 [A]
(Tightening torque: 1.2 to 1.5 N·m)
- Large holes.....M6 [B]
(Tightening torque: 1.8 to 2.2 N·m)

Note

- Mount the surface alignment magnets ㉔ so that the main unit is horizontal.

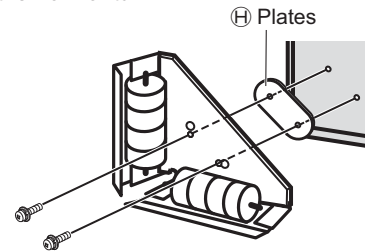

* For 47-inch main units, insert the plates ㉑ between the surface alignment magnets ㉔ and the main unit, as shown on the diagram at the right.

Note

- The surface alignment magnets ㉔ are strong. Keep watches, magnetic cards (credit cards), etc., away from them.

4. Checking the strength of the place of installation

- ① The installation mount weighs approximately 21 kg (46.3 lbs) [TY-VK55LV1] or 20 kg (44.1 lbs) [TY-VK47LV1]. See the main unit's operating instructions for the weight of the main unit to be mounted onto the installation mount.
- ② Referring to the external dimensions diagrams (pages 94 to 95), check the forms of the mount holes and the strength of the place of installation, and if strength is lacking, reinforce sufficiently.

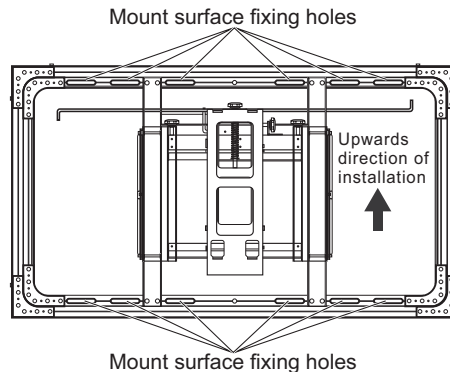

Note

- Mount the necessary number of bolts (not included) in positions allowing the installation mount to be fastened securely.

Be sure to fasten with bolts.

5. Mounting the installation mount on the mount surface

Determine the positions of the holes to be used for mounting the installation mount to the mount surface based on the external dimensions diagrams (pages 94 to 95), then mount the installation mount onto the mount surface.

- ① Check the installation mount's upward direction of installation then mount.
- ② Use a level gauge, etc., to correct for any slanting as you fasten the bolts to the mount surface.

Note

- When mounting multiple units, first mount the unit that will serve as the base position.
(See following page.)

6. Mounting multiple units

- ① Insert the pins into the holes in the adjacent installation mount.
- ② Fasten the adjacent frames together using the frame linking screws, nuts, flat washers and spring washers ㉑.
(Tightening torque: 3.5 to 4.5 N·m)
- ③ Now repeat ① and ② to interlink the other units.
*When mounting multiple units, see below for the order in which the units should be mounted.
- ④ If necessary, fasten to the mount surfaces of the respective installation mounts.

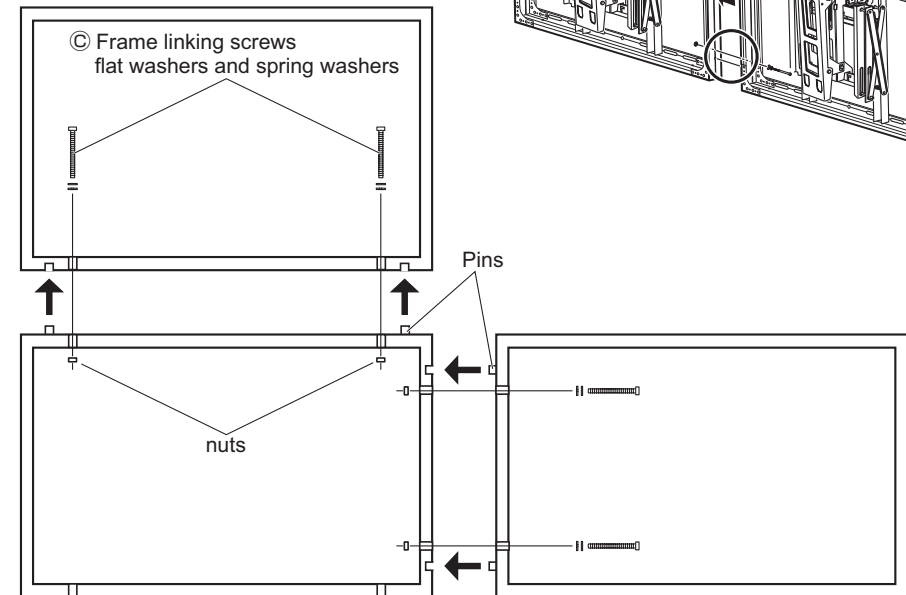
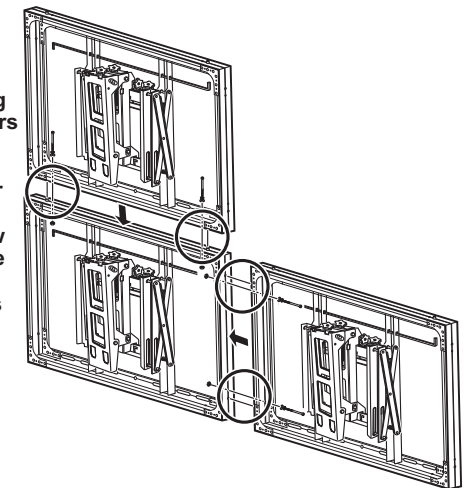

■ Example of order for mounting multiple units: When interlinking 6 units

- ① Mount the unit that will serve as the base position (1).
- ② Successively mount the units in a row to the right of the base position unit (2 and 3).
- ③ Mount the unit above the base position unit (4).
- ④ Successively mount the units in the row to the right of unit 4 (5 and 6).

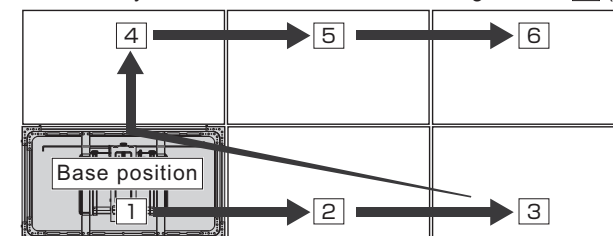

Fitting procedure

7. Mounting and securing to the main unit's installation mount

- 1 Push the lock lever in the direction of the arrow to unlock. Then pull out the unit mount plate.
- 2 Insert the hexagonal wrench (E) as shown on the diagram below and lock the unit mount plate so that it does not move.

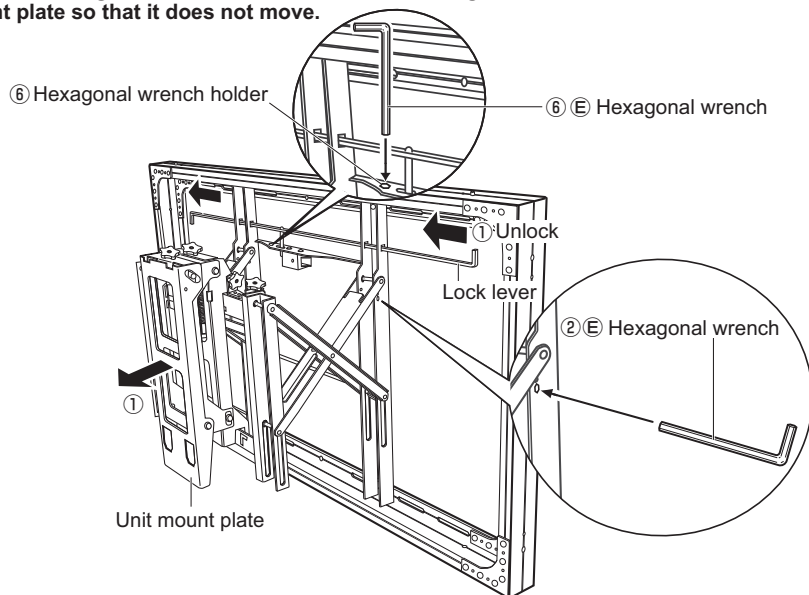

- 3 Attach the hooks of the upper mount bracket (F) to the upper notches in the top of the unit mount plate, insert the hooks of the lower mount bracket (F) into the lower holes in the bottom of the unit mount plate, then lower the main unit straight down.

Note

- Check that the all four hooks are securely attached.
- 4 Fasten the main unit and installation mount using the main unit fixing screws (D) (one screw on each side).
- 5 Wire the power cord and the cables of the connected devices.

Note

- Wire the power cord and cables in such a way that they do not get caught in the installation mount.

- 6 Pull out the hexagonal wrench (E) and put it into the hexagonal wrench holder so it does not get lost.
- 7 Push the main unit in.

Note

- When pushing the main unit in, if it touches an adjacent unit, align the units using the adjustment knobs (see following page) so that it no longer touches. If the unit is touching an adjacent unit, pushing it in may result in damage.

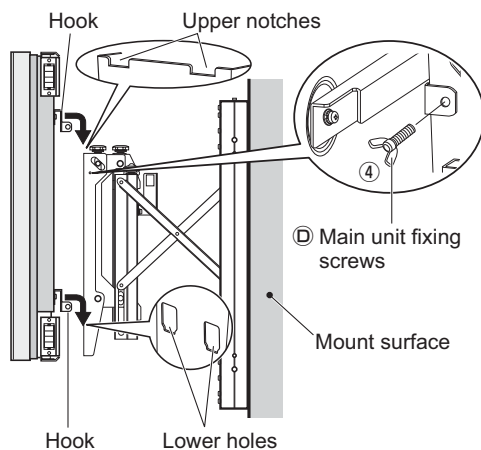

8. Aligning

If the gap between adjacent units is large or differs at the top and bottom or at the left and right sides, align the unit. With the unit pushed in, turn the adjustment knobs to adjust the unit's position. Perform this alignment in the order shown below.

- (1) Vertical parallel shift adjustment knob (a)
- (2) Horizontal parallel shift adjustment knob (b)
- (3) Tilt adjustment knob (c)
- (4) Left vertical adjustment knob (d) / Right vertical adjustment knob (e) (for adjusting the angle)

- The adjustment knobs can be turned even with the hexagonal wrench in place.

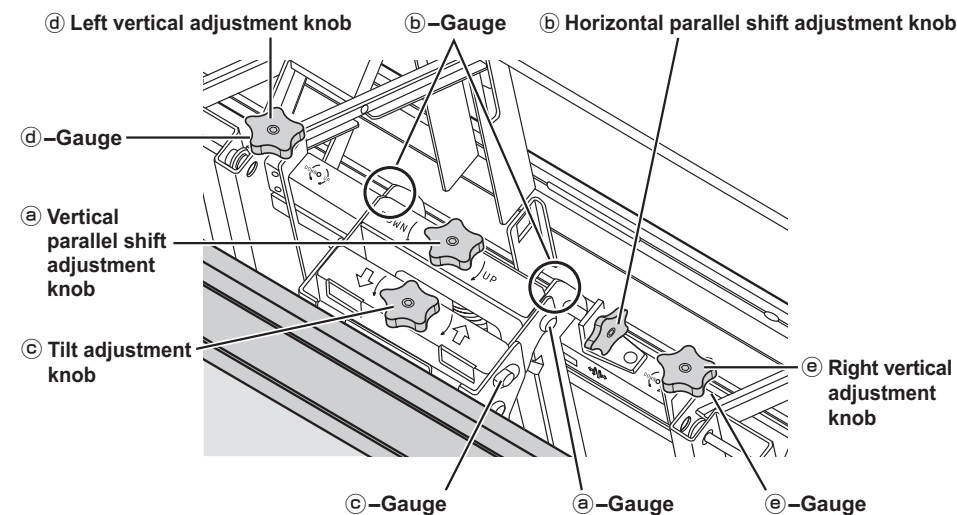

(Movement of the adjustment knobs and markings)

Check the direction of movement of the adjustment knobs as indicated by the markings and watch the gauge while adjusting.

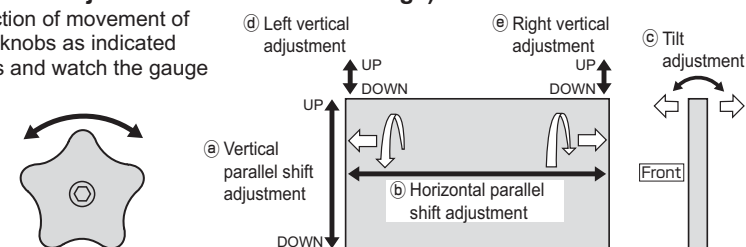

Adjusting the vertical parallel shift adjustment knob (a) (Markings)

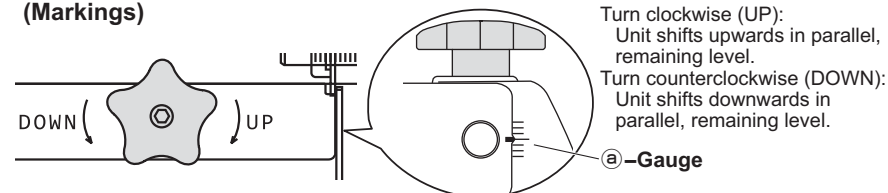

Fitting procedure

■ Adjusting the horizontal parallel shift adjustment knob (b)

(Markings) Turn towards the back (↗): Unit moves right in parallel, remaining level.
Turn towards the front (↖): Unit moves left in parallel, remaining level.

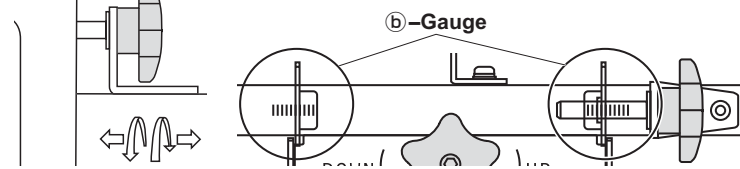

■ Adjusting the tilt adjustment knob (c)

(Markings) Turn clockwise (↻): Unit tilts towards the back.
Turn counterclockwise (↻): Unit tilts towards the front.

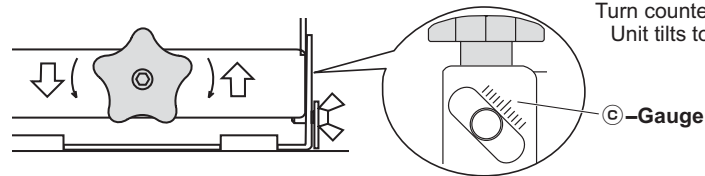

■ Adjusting the left vertical adjustment knob (d) and right vertical adjustment knob (e)

(Markings) Turn clockwise (UP): Unit moves upwards.
Turn counterclockwise (DOWN): Unit moves downwards.

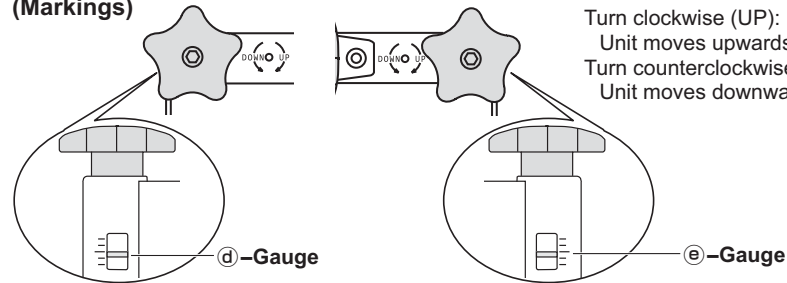

■ Alignment procedure

- Adjust the adjustment range gauges of the unit that will serve as the base position to their center positions. (They are set at the center position upon shipment.)
- Based on the base position, adjust the position using adjustment knobs (1) to (4), in that order.
- Check that the magnets of the surface alignment magnets (c) enter the holder of the adjacent surface alignment magnets (c) and that the main unit's screen is lined up.

* For the order in which the units should be installed when mounting multiple units, see page 29.

Note

- The magnets are strong and may stick when adjusting, interfering with the adjustment. If so, pull out the main unit and push it back in place repeatedly as you adjust.

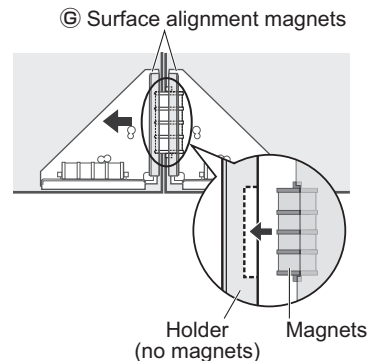

How to remove the display from the installation mount

- Push the lock lever to unlock. Then pull out the unit mount plate.
- Insert the hexagonal wrench (E) and lock the unit mount plate so that it does not move.
- Remove the main unit fixing screws (D) fastening the main unit and installation mount (one screw on each side).
- Holding the bottom of the main unit, lift it up and towards you to release the hooks of the upper and lower mount brackets (F). Then lift up and off.

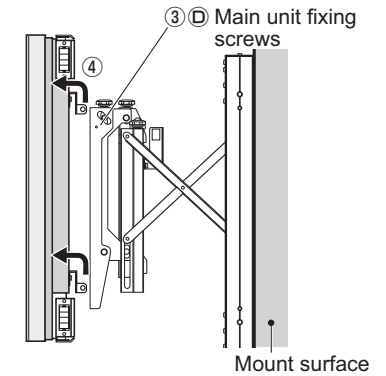

Unit: mm (inches)

		TY-VK55LV1	TY-VK47LV1
Adjustment range	Vertical shift	±7 (0.28) [level], ±4.5 (0.18) individually per side [total ±11.5 (0.45)]	
	Horizontal shift	±9.5 (0.37)	
	Tilt angle	±1.5°	
External dimensions		Width: 1215 (47.9) Height: 686 (27.0) Depth: 184 (7.3) to 384 (15.2)	Width: 1045 (41.2) Height: 590 (23.3) Depth: 184 (7.3) to 384 (15.2)
Weight		21 kg (46.3 lbs)	20 kg (44.1 lbs)

Inhalt

Sicherheitsmaßnahmen	35
Bauteile	36
Befestigung	37-42
Demontieren des Displays von der Montageaufhängung ...	43

Sicherheitsmaßnahmen

Warnung

- Vergewissern Sie sich, dass der Installationsort auch für den Langzeitgebrauch tragfähig genug ist.**
- Bei unzureichender Tragfähigkeit beim Langzeitgebrauch kann das Display herunterfallen und ggf. Verletzungen verursachen.
- Das Anbringen und Anschließen der Geräte sollten immer von einer für die Installation qualifizierten Person ausgeführt werden.**
- Falsches Zubehör kann zum Herunterfallen des Gerätes und zur Verletzung von Personen führen.
- Aus Sicherheitsgründen sollte die Festigkeit des vorgesehenen Anbringungsortes immer sichergestellt werden.**
- Wenn keine ausreichende Festigkeit gegeben ist, kann dies zum Herunterfallen des Gerätes und zu Verletzungen von Personen führen.
- Nicht an einem Ort anbringen, der das Gewicht des Gerätes nicht tragen kann.**
- Wenn der Anbringungsort keine ausreichende Festigkeit aufweist, kann das Gerät herunterfallen.
- Die Montageaufhängung nicht zerlegen oder modifizieren.**
- Andernfalls kann das Gerät herunterfallen und Verletzungen oder Schäden verursachen.
- Wenn sich Personen in der Nähe aufhalten, das Display nicht hin und her bewegen.**
- Ihre Finger oder Hände könnten zwischen Display und Wand oder Halterung eingeklemmt und verletzt werden.

Vorsicht

- Nicht für Fernsehgeräte und Displays verwenden, die nicht in diesem Katalog aufgeführt sind.**
- Andernfalls kann das Gerät herunterfallen und Verletzungen oder Schäden verursachen.
- Nicht an einem Ort anbringen, an dem Feuchtigkeit, Staub, Rauch, Dampf oder übermäßige Wärme vorhanden ist.**
- Dadurch kann das Display beschädigt und Feuer oder elektrischer Schlag verursacht werden.
- Das Anbringen oder Abnehmen des Displays muss immer von mindestens 2 Personen ausgeführt werden.**
- Das Display kann herunterfallen und Verletzungen verursachen.
- Nicht mit der Vorderseite nach oben, unten, seitlich oder verkehrt herum installieren.**
- Dadurch kann im Display ein Wärmestau entstehen, der ein Feuer verursachen kann.
- Stellen Sie sicher, dass die Lüftungsöffnungen nicht blockiert sind. Wenn Sie die Montageaufhängung benutzen, darf der Raum zwischen der Rückseite des Displays und der Aufhängung nicht blockiert sein.**
- Andernfalls kann ein Wärmestau entstehen, der ein Feuer verursachen kann.
- Lassen Sie mindestens 10 cm Platz über, unter und seitlich der äußersten Oberflächen der Haupteinheit, und lassen Sie hinten Platz zwischen der Montagefläche und der Fläche für die Halterung.**
- Andernfalls kann ein Brand entstehen.
- Installieren Sie das Display ausschließlich durch Befolgen der Arbeitsschritte wie in dieser Anleitung angegeben: Installieren Sie es nicht auf andere Weise.**
- Andernfalls kann das Gerät herunterfallen und Verletzungen oder Schäden verursachen.
- Achten Sie bei der Installation darauf, dass die Kreuzschlitzschrauben und das Netzkabel keine in der Wand vorhandenen Metallgegenstände berühren.**
- Bei Kontakt mit Metallgegenständen, die in der Wand vorhanden sind, besteht die Gefahr von elektrischem Schlag.
- Verwenden Sie zur Installation ausschließlich die Spezial-Befestigungsteile im Lieferumfang.**
- Andernfalls kann das Display herunterfallen und Verletzungen verursachen.
- Achten Sie darauf, dass Sie während der Anbringung nicht Ihre Finger einklemmen.**
- Dies kann zu Verletzungen führen.
- Entsorgen Sie dieses Produkt vorschriftsmäßig, wenn es nicht mehr verwendet werden soll.**
- Andernfalls kann das Gerät umkippen und beschädigt werden oder Verletzungen verursachen.

Vorsichtsmaßnahmen bei der Handhabung

- 1) Der Aufstellungsort des Displays sollte sorgfältig ausgesucht werden, weil das Gehäuse sich aufgrund von Lichtstrahlen oder Wärme verfärben oder verformen kann, wenn es direkter Sonneneinstrahlung ausgesetzt ist oder in der Nähe eines Heizgerätes aufgestellt wird.
- 2) Reinigen Sie die Montageaufhängung mit einem weichen, trockenen Tuch (z. B. aus Baumwolle oder Flanell). Bei starker Verschmutzung der Klammer wischen Sie die Schmutzflecke mit einer Lösung aus einem neutralen Reinigungsmittel und Wasser ab, und reiben Sie anschließend mit einem trockenen Tuch nach. Verwenden Sie auf keinen Fall Benzol, Farbverdünner oder Möbelwachs, da derartige Substanzen ein Abblättern der Lackierung verursachen können. (Informationen zum Reinigen des Displays finden Sie in der Bedienungsanleitung des Displays. Bei Verwendung eines chemisch behandelten Reinigungstuchs sind die Anweisungen der dem Tuch beiliegenden Gebrauchsanweisung zu beachten.)
- 3) Kein Klebeband oder Aufkleber am Produkt anbringen. Dadurch kann die Oberfläche der Montageaufhängung verunreinigt werden. Vermeiden Sie Langzeitkontakt mit Gummi, Vinylprodukten oder dergleichen. (Dies führt zu Verschleiß.)
- 4) Vorsichtig bei der Anbringung vorgehen, da durch Stöße Gehäuserisse am Display verursacht werden können.





Vorsicht:

Diese Halterung ist nur für Display-Modelle von Panasonic vorgesehen.
Die Verwendung mit anderen Geräten kann zu Instabilität führen und Verletzungen zur Folge haben.

DIE INSTALLATION IST PROFESSIONELL DURCHFÜHREN.
PANASONIC ÜBERNIMMT KEINE HAFTUNG FÜR SACHSCHÄDEN UND/ODER SCHWERE VERLETZUNGEN, EINSCHLIESSLICH TODESFALL, DIE AUF UNSACHGEMÄSSE INSTALLATION ODER FALSCHER HANDHABUNG ZURÜCKZUFÜHREN SIND.

Zubehörteile

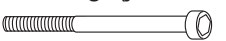
Vergewissern Sie sich, dass alle Teile in der angeführten Stückzahl vorhanden sind.

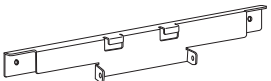
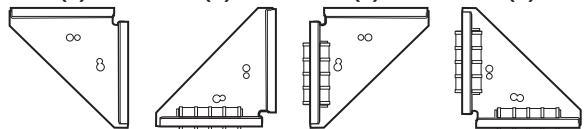
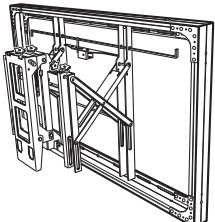
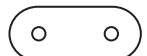
A Montagehalterungsschrauben (M6×16) (4) * 	B Magnetfixierschrauben TY-VK55LV1 (M4×16) (8) (M6×16) (8) * TY-VK47LV1 (M4×16) (8) 	C Rahmenverbindungsschrauben (M6×70), Muttern, Unterlegscheiben und Federringe (jeweils vier) 
D Fixierschrauben für die Haupteinheit (2) 	E Sechskantschlüssel (im Lieferumfang enthalten) (1) 5 mm 	F Montagehalterung (2) 
G Magneten zur Oberflächenausrichtung (a) (b) (c) (d) 		Montageaufhängung 
H Platten TY-VK47LV1 (4) 		

- * Die M6-Schrauben für den TY-VK55LV1M befinden sich im selben Paket.
- ◆ Bewahren Sie kleine Teile ordnungsgemäß und außerhalb der Reichweite von Kindern auf.
- ◆ Die Abbildungen in dieser Anleitung dienen lediglich zu Erläuterungszwecken.
- ◆ Die technischen Daten des Produkts können jederzeit ohne vorherige Ankündigung geändert werden.

Vorsichtsmaßnahmen für das Anbringen der Montageaufhängung

- ◆ Nur Personen die aufstellung vornehmen lassen, die darauf spezialisiert sind. Falsches Zubehör kann zum Herunterfallen des Gerätes und zur Verletzung von Personen führen.
- ◆ Diese Einheit ist eine Montagehalterung, mit dem die Haupteinheit vertikal installiert werden kann. Verwenden Sie sie nicht an Orten, die nicht vertikal sind.
- ◆ Um sicherzustellen, dass das Display richtig funktioniert, und um Probleme zu vermeiden, sollte das Gerät nicht an den folgenden Orten aufgestellt werden.
 - In der Nähe von Sprinkleranlagen oder Feuer-/Rauchdetektoren
 - An Orten, an denen Vibrationen oder Stöße auftreten können
 - In der Nähe von Hochspannungsleitungen oder Stromversorgungsanlagen
 - Neben Quellen von Magnetismus, Hitze, Wasserdampf und Ruß
 - An Orten, an denen warme Luft von Heizgeräten ausgeblasen wird
 - An einem Ort, an dem sich Kondenswasser von einer Klimaanlage oder einem anderen Gerät bilden kann
- ◆ Die Befestigung der Halterung sollte der Struktur und dem Material des Anbringensortes entsprechen.
- ◆ Verwenden Sie handelsübliche Schrauben, die dem Wandmaterial (Holz, Stahlrahmen, Beton usw.) angemessen sind, an dem Sie die Montageaufhängung anbringen.
- ◆ Die für das Display verwendete Steckdose sollte einfach zu erreichen sein.
- ◆ Sorgen Sie für eine ausreichende Belüftung, damit die Umgebungstemperatur 40 °C nicht übersteigt. Bei Nichtbeachtung kann es zu einem Wärmestau im Display kommen, wodurch Fehlfunktionen auftreten können.
- ◆ Breiten Sie eine weiche Decke oder ein Tuch auf dem Boden aus, damit das Display und der Boden während des Zusammenbaus und der Aufstellung nicht zerkratzt werden.
- ◆ Achten Sie beim Festschrauben der Teile darauf, dass die Schrauben weder ungenügend noch zu stark festgezogen werden.
- ◆ Achten Sie bei den Zusammenbau- und Montagearbeiten und beim Umherbewegen auf die Sicherheit in Ihrer Umgebung.
- ◆ Installieren Sie das Display auf keinen Fall unterhalb von starken Deckenleuchten (Punktstrahlern, Halogenlampen usw.), die viel Wärme abgeben. Andernfalls können sich Kunststoffteile des Gehäuses verziehen oder beschädigt werden.

Info an Monteure

- ◆ Falls die Installation der Montageaufhängung und des Displays von verschiedenen Monteuren vorgenommen werden, ist sicherzustellen, dass diese Anleitung vom Monteur der Montageaufhängung an den Monteur des Displays weitergegeben wird, nachdem die Installation der Montageaufhängung abgeschlossen ist.
- ◆ Nach Abschluss der Installation ist diese Anleitung dem Kunden auszuhandigen.

1. Entfernen der Transportsicherungsklammern

- 1 Entfernen Sie die zwei Schrauben, die an jeder der sechs Transportsicherungsklammern angebracht sind, und entfernen Sie anschließend die Transportsicherungsklammern.
- 2 Entfernen Sie die seitlichen Transportsicherungsschrauben (eine auf jeder Seite).
- 3 Entfernen Sie die Schutzpappe.
 - * Die Montageplatte der Einheit kann aufklappen, wenn die Einheit ohne Entfernung der Schutzpappe angehoben wird.

Stellen Sie sicher, dass Sie die Transportsicherungsklammern, Schrauben und Schutzpappe wieder anbringen, wenn Sie die Einheit zukünftig transportieren. Bewahren Sie die Transportsicherungsklammern, Schrauben und Schutzpappe an einem sicheren Ort auf.

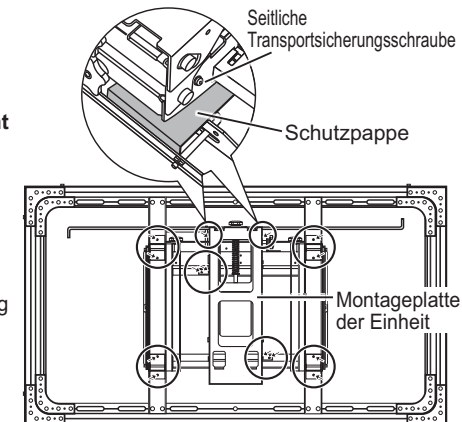

2. Montage der Montagehalterung auf der Haupteinheit

- 1 Verwenden Sie die Montagehalterungsschrauben A, um die Montagehalterung F an der Haupteinheit zu befestigen. (Anzugsmoment: 1,8 bis 2,2 Nm)
 - * Die Abbildung der Haupteinheit kann je nach Modell abweichen. Das Diagramm rechts ist ein Beispiel eines kompatiblen Modells.

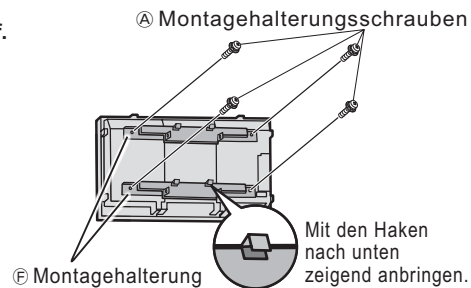

3. Montage der Magneten zur Oberflächenausrichtung an der Haupteinheit

- 1 Befestigen Sie die Magneten zur Oberflächenausrichtung G mit den Magnetfixierschrauben B an der Haupteinheit.
 - * Die Form der Magneten zur Oberflächenausrichtung G ist unterschiedlich, je nach Ort, an dem die Haupteinheit installiert werden soll. Überprüfen Sie sorgfältig den Installationsort und die Form der Magneten zur Oberflächenausrichtung G [(a) bis (d)], bevor Sie mit der Montage beginnen.

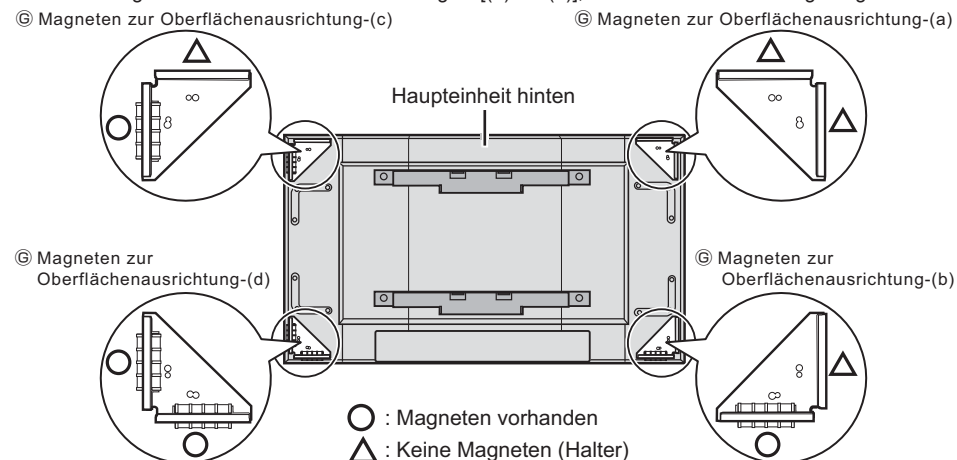

Befestigung

* Die Positionen der Schraublöcher für die Magneten zur Oberflächenausrichtung ③ unterscheiden sich je nach Typ der Haupteinheit, die montiert werden soll.

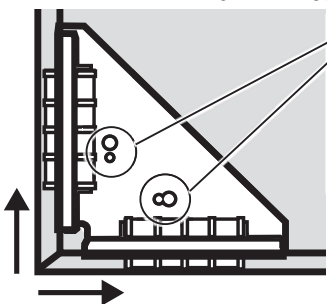

Montieren Sie die Magnetfixierschrauben ② in den entsprechend positionierten Löchern.

- Kleine Löcher M4 [A]
(Anzugsmoment: 1,2 bis 1,5 Nm)
- Große Löcher M6 [B]
(Anzugsmoment: 1,8 bis 2,2 Nm)

Hinweis

- Montieren Sie die Magneten zur Oberflächenausrichtung ③ so, dass die Haupteinheit horizontal ist.

④ Platten

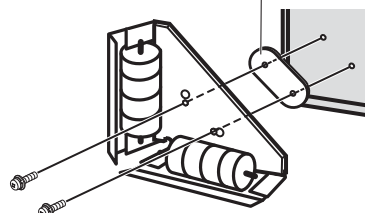

* Für Haupteinheiten mit 47 Zoll setzen Sie die Platten ④ zwischen die Magneten zur Oberflächenausrichtung ③ und die Haupteinheit, wie im Diagramm rechts gezeigt.

Hinweis

- Die Magneten zur Oberflächenausrichtung ③ sind stark. Halten Sie Uhren, Magnetkarten (Kreditkarten) usw. von ihnen fern.

4. Überprüfung der Tragfähigkeit des Installationsorts

- ① Die Installationshalterung wiegt ungefähr 21 kg (TY-VK55LV1) oder 20 kg (TY-VK47LV1). Informationen über das Gewicht der auf der Installationshalterung zu montierenden Haupteinheit finden Sie in der Bedienungsanleitung der Haupteinheit.
- ② Überprüfen Sie unter Bezugnahme auf die Diagramme der Außenabmessungen (Seiten 94 bis 95) die Formen der Montagelöcher und die Tragfähigkeit des Installationsorts, und falls die Tragfähigkeit zu niedrig ist, verstärken Sie sie ausreichend.

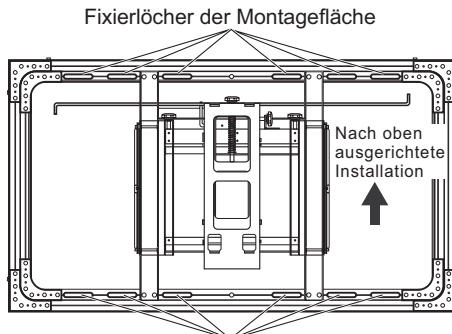

Fixierlöcher der Montagefläche

Hinweis

- Montieren Sie die benötigte Menge an Schrauben (nicht im Lieferumfang) in Positionen, die die sichere Montage der Installationshalterung erlauben.

Mit Schrauben zu fixieren.

5. Montage der Installationshalterung auf der Montagefläche

Bestimmen Sie die Positionen der Löcher, die für die Montage der Installationshalterung auf der Installationsfläche benutzt werden, anhand der Diagramme der Außenabmessungen (Seiten 94 bis 95), und montieren Sie dann die Installationshalterung auf der Montagefläche.

- ① Überprüfen Sie, ob die Installationshalterung nach oben gerichtet ist und nehmen Sie anschließend die Montage vor.
- ② Benutzen Sie eine Wasserwaage o. Ä., um etwaige Neigungen auszugleichen, während Sie die Schrauben an der Montagefläche montieren.

Hinweis

- Wenn Sie mehrere Einheiten montieren, montieren Sie zuerst die Einheit, die als Basisposition dienen wird. (Siehe nächste Seite.)

6. Montieren mehrerer Einheiten

- ① Setzen Sie die Stifte in die Löcher der angrenzenden Installationshalterung ein.
- ② Fixieren Sie die angrenzenden Rahmen mit den Rahmenverbindungsschrauben, Muttern, Unterlegscheiben und Federringen aneinander ③. (Anzugsmoment: 3,5 bis 4,5 Nm)
- ③ Wiederholen Sie jetzt ① und ②, um die anderen Einheiten zu verbinden.
*Wenn mehrere Einheiten montiert werden, siehe unten für die Reihenfolge, in der die Einheiten montiert werden sollten.
- ④ Falls erforderlich, fixieren Sie an den Montageflächen der jeweiligen Installationshalterungen.

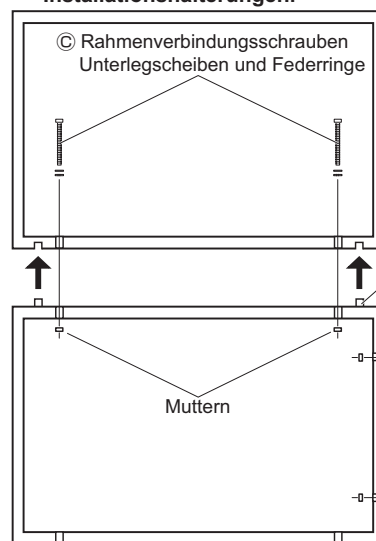
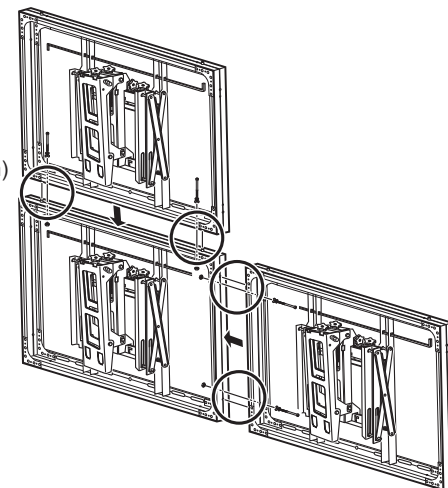

■ Beispiel für die Reihenfolge der Montage mehrerer Einheiten: Wenn 6 Einheiten verbunden werden

- ① Montieren Sie die Einheit, die als Basisposition dienen wird (1).
- ② Montieren Sie nacheinander die Einheiten in einer nach rechts gerichteten Reihe, ausgehend von der Basispositionseinheit (2 und 3).
- ③ Montieren Sie die Einheit über der Basispositionseinheit (4).
- ④ Montieren Sie nacheinander die Einheiten in einer nach rechts gerichteten Reihe, ausgehend von Einheit 4 (5 und 6).

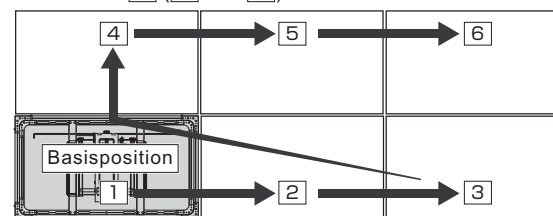

7. Montage und Sicherung an der Installationshalterung der Haupteinheit

- 1 Zum Lösen schieben Sie den Arretierhebel in Richtung des Pfeils. Ziehen Sie dann die Montageplatte der Einheit heraus.
- 2 Setzen Sie den Sechskantschlüssel E wie unten im Diagramm gezeigt an und verriegeln Sie die Montageplatte der Einheit, sodass sie sich nicht bewegt.

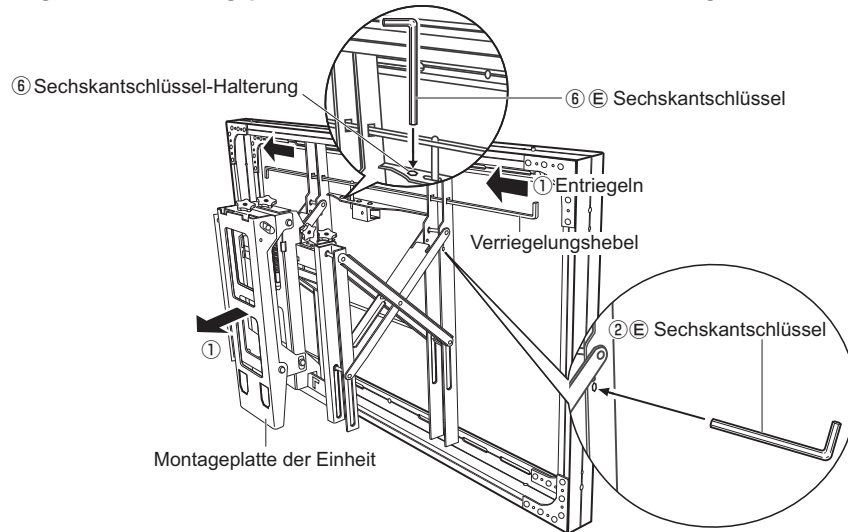

- 3 Befestigen Sie die Haken der oberen Montageklammer F in den oberen Laschen an der Oberseite der Montageplatte der Einheit, hängen Sie die Haken der unteren Montageklammer F in die unteren Löcher an der Unterseite der Montageplatte ein, dann senken Sie die Haupteinheit gerade herab.

Hinweis

- Überprüfen Sie, ob alle vier Haken sicher angebracht sind.
- 4 Fixieren Sie die Haupteinheit und die Installationshalterung mit den Fixierschrauben für die Haupteinheit (eine Schraube auf jeder Seite).
- 5 Verlegen Sie das Netzkabel und die Kabel der angeschlossenen Geräte.

Hinweis

- Verlegen Sie das Netzkabel und die Kabel so, dass sie sich nicht in der Installationshalterung verfangen.
- 6 Ziehen Sie den Sechskantschlüssel E heraus und setzen Sie ihn in die Halterung für den Sechskantschlüssel, sodass er nicht verloren geht.
- 7 Schieben Sie die Haupteinheit hinein.

Hinweis

- Wenn die Haupteinheit beim Hereinschieben eine angrenzende Einheit berührt, richten Sie die Einheiten mit den Knöpfen zur Anpassung (siehe nächste Seite) aus, sodass sie sich nicht mehr berühren. Wenn die Einheit eine angrenzende Einheit berührt, kann das Hereinschieben einen Schaden hervorrufen.

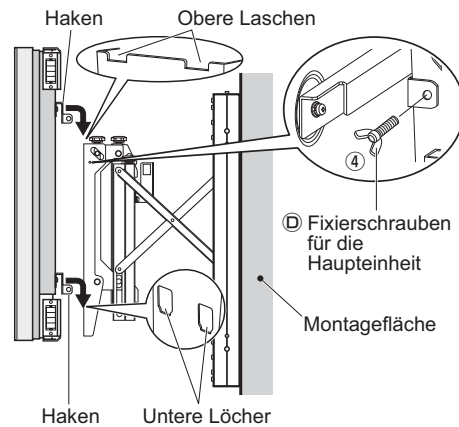

8. Ausrichten

Falls der Spalt zwischen angrenzenden Einheiten groß ist oder sich zwischen oben und unten oder links und rechts unterscheidet, richten Sie die Einheit aus. Drehen Sie bei eingesetzter Einheit die Knöpfe zur Anpassung, um die Position der Einheit auszurichten. Führen Sie die Ausrichtung in der unten gezeigten Reihenfolge durch.

- (1) Knopf zur Anpassung der vertikal-parallelen Verschiebung (a)
- (2) Knopf zur Anpassung der horizontal-parallelen Verschiebung (b)
- (3) Knopf zur Anpassung der Neigung (c)
- (4) Knopf zur Anpassung der linken Vertikale (d) / Knopf zur Anpassung der rechten Vertikale (e) (zum Ausrichten des Winkels)

• Die Knöpfe zur Anpassung können auch bei eingesetztem Sechskantschlüssel gedreht werden.

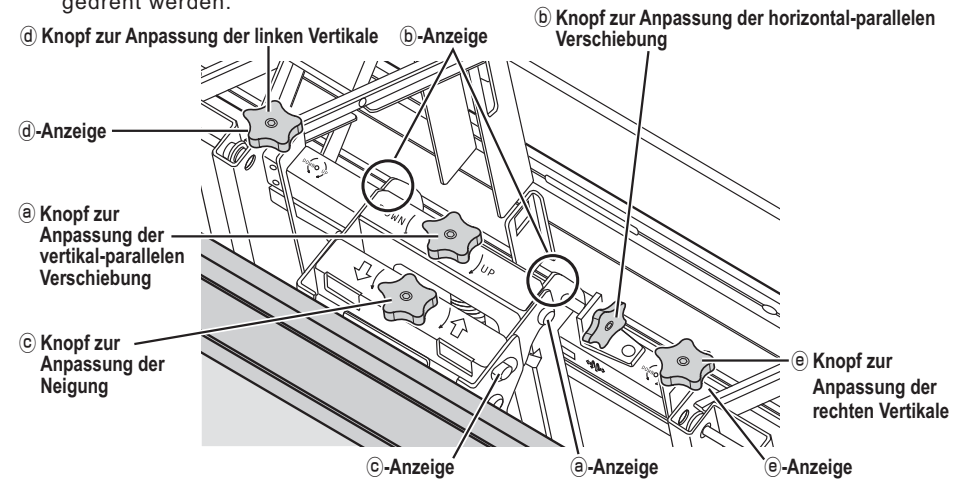

(Bewegung der Knöpfe zur Anpassung und der Markierungen)

Überprüfen Sie die Bewegungsrichtung der Knöpfe zur Anpassung wie durch die Markierungen angezeigt, und beobachten Sie während der Anpassung die Anzeige.

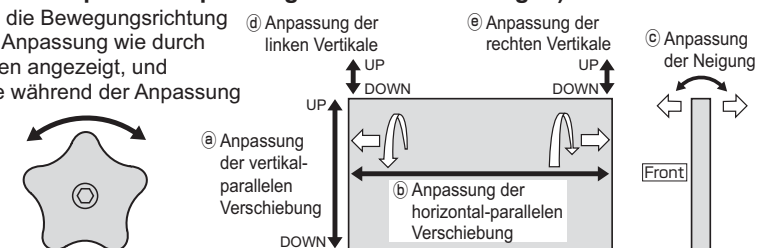

■ Anpassen des Knopfes für die Anpassung der vertikal-parallelen Verschiebung (a) (Markierungen)

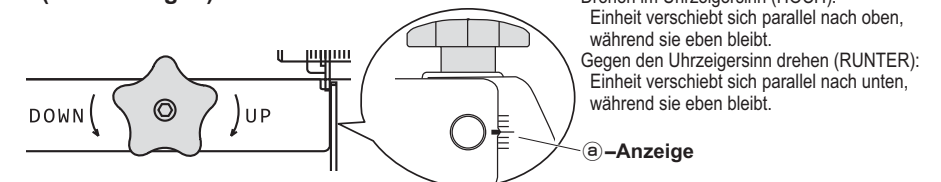

Befestigung

Anpassen des Knopfes für die Anpassung der horizontal-parallelen Verschiebung (B) (Markierungen)

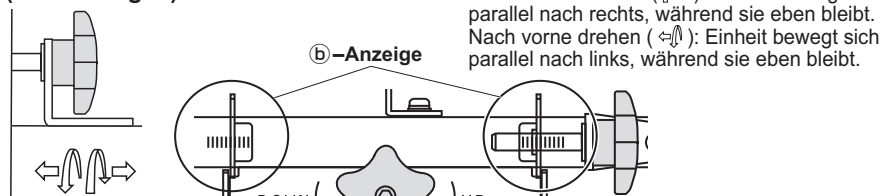

Nach hinten drehen (↶): Einheit bewegt sich parallel nach rechts, während sie eben bleibt.
Nach vorne drehen (↷): Einheit bewegt sich parallel nach links, während sie eben bleibt.

Anpassen des Knopfes zur Anpassung der Neigung (C) (Markierungen)

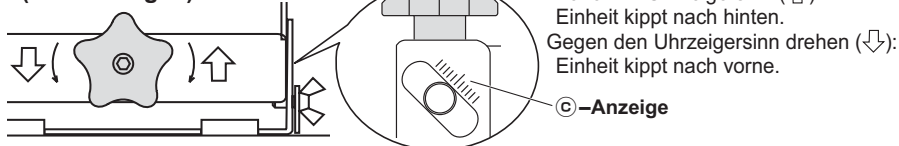

Drehen im Uhrzeigersinn (↻): Einheit kippt nach hinten.
Gegen den Uhrzeigersinn drehen (↺): Einheit kippt nach vorne.

Anpassen der Knöpfe zur Anpassung der linken Vertikale (D) und zur Anpassung der rechten Vertikale (E) (Markierungen)

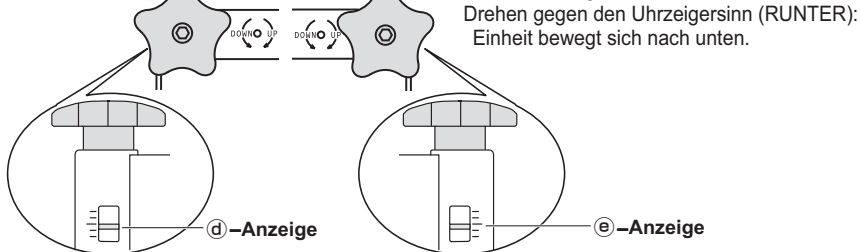

Drehen im Uhrzeigersinn (HOCH): Einheit bewegt sich nach oben.
Drehen gegen den Uhrzeigersinn (RUNTER): Einheit bewegt sich nach unten.

Ausrichtungsprozedur

- 1 Stellen Sie die Anzeigen für den Bereich der Anpassung der Einheit, die als Basisposition dienen wird, auf ihre Mittelpositionen ein. (Bei der Auslieferung sind sie auf die Mittelposition eingestellt.)
- 2 Passen Sie ausgehend von der Basisposition die Position unter Verwendung der Knöpfe zur Anpassung (1) bis (4) in dieser Reihenfolge an.
- 3 Überprüfen Sie, ob die Magnete zur Oberflächenausrichtung (G) in die Halterungen der angrenzenden Magnete zur Oberflächenausrichtung (G) eintreten, und ob der Bildschirm der Haupteinheit ausgerichtet ist.

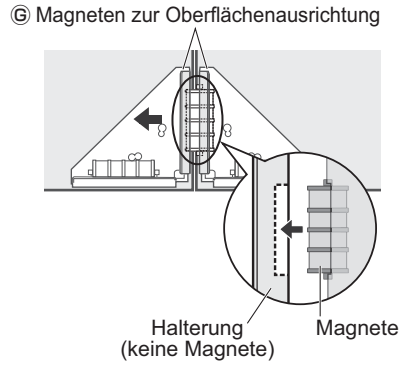

* In welcher Reihenfolge die Einheiten installiert werden sollten, wenn mehrere Einheiten montiert werden, sehen Sie auf Seite 39.

Hinweis

Die Magnete sind stark und könnten während des Anpassens zusammenhaften, und so die Anpassung stören. Sollte das der Fall sein, ziehen Sie die Haupteinheit heraus und schieben Sie sie wiederholt wieder ein, während Sie anpassen.

Demontieren des Displays von der Montageaufhängung

- 1 Schieben Sie den Verriegelungshebel zum Entriegeln. Ziehen Sie dann die Montageplatte der Einheit heraus.
- 2 Setzen Sie den Sechskantschlüssel (E) an und verriegeln Sie die Montageplatte der Einheit, sodass sie sich nicht bewegt.
- 3 Entfernen Sie die Fixierschrauben der Haupteinheit (D) und fixieren Sie die Haupteinheit und die Installationshalterung (eine Schraube auf jeder Seite).
- 4 Während Sie die Haupteinheit halten, heben Sie sie hoch und zu sich hin, um die Haken der unteren und oberen Montageklammern (F) zu lösen. Heben Sie sie dann hoch und ab.

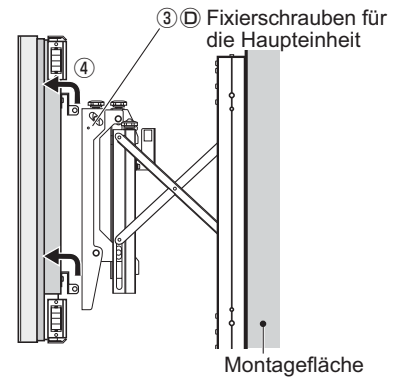

		TY-VK55LV1	TY-VK47LV1
Anpassungs-Bereich	Vertikale Verschiebung	± 7 mm (eben), ± 4,5 mm einzeln pro Seite (insgesamt ± 11,5 mm)	
	Horizontale Verschiebung	±9,5 mm	
	Neigungswinkel	±1,5°	
Außenabmessungen		Breite: 1215 mm Höhe: 686 mm Tiefe: 184 bis 384 mm	Breite: 1045 mm Höhe: 590 mm Tiefe: 184 bis 384 mm
Gewicht		21 kg	20 kg

Contenuto

Precauzioni di sicurezza	45
Parti	46
Procedura di montaggio	47-52
Come rimuovere lo schermo dalla supporto per montaggio ...	53

Precauzioni di sicurezza

Avvertenza

Accertarsi che il luogo di installazione sia sufficientemente robusto da sopportare l'utilizzo a lungo termine.

• Se si indebolisse nel corso dell'utilizzo a lungo termine, lo schermo potrebbe cadere, causando possibili infortuni.

Le operazioni di espansione dei dispositivi di montaggio e collegamento non devono mai essere effettuate da persone diverse da tecnici adeguatamente qualificati.

• Un montaggio non corretto può comportare la caduta dell'apparecchio, con conseguenti possibili lesioni personali.

Nel calcolo della forza del luogo prescelto per il montaggio tener sempre conto di un fattore di sicurezza aggiuntivo.

• In caso di forza insufficiente l'apparecchio potrebbe cadere, con conseguenti possibili lesioni personali.

Non procedere al montaggio in un luogo che non sia in grado di sostenere il peso dell'apparecchio.

• Se il luogo di montaggio non è sufficientemente robusto, l'apparecchio potrebbe cadere.

Non smontare o modificare il supporto per montaggio.

• L'unità potrebbe altrimenti cadere danneggiandosi, e potrebbe causare incidenti alle persone.

In presenza di persone nelle vicinanze, non spostare lo schermo in avanti e indietro.

• Le dita o le mani potrebbero infatti rimanere impigliate tra lo schermo e la parete o la staffa, con conseguenti possibili lesioni personali.

Attenzione

Non utilizzare televisori e schermi diversi da quelli indicati nel catalogo.

• L'unità potrebbe altrimenti cadere danneggiandosi, e potrebbe causare incidenti alle persone.

Non montare l'apparecchio in luoghi esposti a umidità, polvere, fumo, vapore o eccessivo calore.

• Tali condizioni possono influire negativamente sullo schermo o causare incendi o folgorazioni.

Le operazioni di montaggio o rimozione dello schermo devono essere eseguite da almeno 2 persone.

• Lo schermo potrebbe cadere e causare infortuni.

Non installare rivolto verso l'alto, verso il basso, lateralmente o sottosopra.

• Potrebbe verificarsi un eccessivo accumulo di calore all'interno dello schermo, con conseguente pericolo di incendio.

Non ostruire le aperture per la ventilazione. Durante l'uso del supporto per montaggio, non ostruire lo spazio tra la superficie posteriore dello schermo e la superficie del supporto.

• Diversamente, potrebbe verificarsi un accumulo di calore interno con conseguente pericolo di incendi.

Fornire uno spazio di almeno 10 cm sopra, sotto e ai lati delle superfici esterne dell'unità principale, e nella parte posteriore fornire uno spazio tra la superficie di montaggio e la superficie di montaggio della staffa.

• Diversamente potrebbe verificarsi un incendio.

Installare il televisore attenendosi esclusivamente a queste istruzioni. Non installarlo in altri modi.

• L'unità potrebbe altrimenti cadere danneggiandosi, e potrebbe causare incidenti alle persone.

Installare le viti di montaggio e il cavo di alimentazione in modo che non entrino in contatto con i componenti interni della parete.

• L'unità potrebbe altrimenti cadere danneggiandosi, e potrebbe causare incidenti alle persone.

Per l'installazione, usare le parti costituenti di uso speciale.

• In caso contrario, lo schermo potrebbe cadere dalla parete, causando possibili infortuni.

Fare attenzione affinché le mani non rimangano impigliate durante l'operazione di montaggio.

• In caso contrario, potrebbero verificarsi lesioni.

Smaltire il prodotto quando non si intende usarlo ulteriormente.

• In caso contrario, l'unità può cadere e danneggiarsi, procurando eventuali danni a cose e persone.

Trattamento e manipolazione

- 1) Scegliere con attenzione il luogo in cui si intende montare lo schermo, perché una diretta esposizione alla luce del sole o al calore prodotto da un termosifone potrebbe causarne lo scolorimento o la deformazione.
- 2) Pulire il supporto per montaggio con un panno morbido e asciutto (cotone o flanella). Se il supporto è molto sporco, togliere lo sporco con un detergente neutro diluito con acqua, quindi asciugare con un panno asciutto. Non utilizzare benzolo, solventi o cera per mobili poiché potrebbero rovinare la vernice di rivestimento. (Per informazioni sulla pulizia dello schermo, consultare il manuale di istruzioni dello schermo. Se si utilizza un panno trattato chimicamente, attenersi alle relative istruzioni).
- 3) Non applicare nastri adesivi né etichette al prodotto. Tali prodotti possono macchiare la superficie del supporto per montaggio. Evitare il contatto per lunghi periodi di tempo con gomma, prodotti di vinile o simili. (Ciò causa deterioramento.)
- 4) Prestare attenzione durante il montaggio in quanto gli urti possono causare "incrinature del pannello" dello schermo.







Attenzione:

Questa staffa è progettata soltanto per i modelli di schermi Panasonic.
L'uso con altri apparecchi potrebbe provocare instabilità e possibili infortuni.

È NECESSARIA L'INSTALLAZIONE PROFESSIONALE.
PANASONIC NON È RESPONSABILE PER QUALSIASI DANNO DI PROPRIETÀ E/O GRAVE INFORTUNIO, COMPRESA LA MORTE, CAUSATI DALL'INSTALLAZIONE SBAGLIATA O DAL MANEGGIAMENTO SCORRETTO.

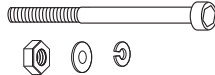
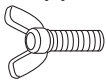
Accessori

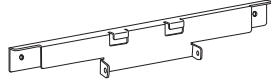
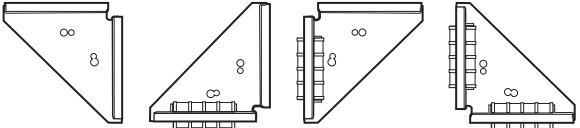
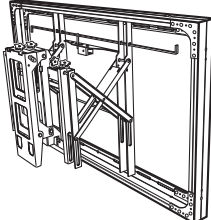
Controllare che tutte le parti siano presenti nelle loro quantità designate.

A Viti staffa di montaggio (M6×16) (4)* 	B Viti di fissaggio magnete TY-VK55LV1 (M4×16) (8) (M6×16) (8)* TY-VK47LV1 (M4×16) (8) 	C Viti collegamento telaio (M6×70), dadi, rondelle piane e rondelle elastiche (quattro di ciascuno) 
D Viti di fissaggio unità principale (2) 	E Chiave esagonale (attrezzo in dotazione) (1) 	F Staffa di montaggio (2) 
G Magneti di allineamento superficie 		Supporto per montaggio 
H Piastre TY-VK47LV1 (4) 		

- * Le viti M6 di TY-VK55LV1 sono incluse nella stessa confezione.
- ◆ Conservare i pezzi piccoli in modo appropriato e fuori dalla portata dei bambini.
- ◆ Le immagini mostrate in questo manuale sono soltanto a scopo illustrativo.
- ◆ Le specifiche del prodotto possono essere modificate in qualsiasi momento senza preavviso.

Precauzioni per il Supporto per montaggio

- ◆ Non far eseguire il lavoro di installazione a persone che non siano qualificate all'installazione. Un montaggio non corretto può comportare la caduta dell'apparecchio, con conseguenti possibili lesioni personali.
- ◆ Questa unità è un supporto di installazione per installare l'unità principale verticalmente. Non utilizzare in posizioni che non sono verticali.
- ◆ Per garantire un corretto funzionamento dello schermo e prevenire possibili complicazioni, evitare di montare l'apparecchio nei luoghi seguenti.
 - Nelle vicinanze di polverizzatori di acqua antincendio, o di rivelatori di fumo
 - In luoghi sottoposti a vibrazioni o urti
 - Nelle vicinanze di cavi ad alta tensione o di dispositivi che forniscono energia elettrica
 - Vicino a sorgenti magnetiche, che producono calore, vapore acqueo o fuliggine
 - In luoghi esposti a getti d'aria provenienti da apparecchi di riscaldamento
 - Dove potrebbero formarsi gocce di condensa generate da un climatizzatore o altra unità
- ◆ Procedere al montaggio usando le opportune tecniche adatte alla struttura e al materiale della parete sulla quale si effettua il montaggio.
- ◆ Utilizzare viti disponibili in commercio adatte al materiale della parete (legno, struttura in acciaio, cemento, ecc.) sulla quale si intende montare il supporto per montaggio.
- ◆ Per il collegamento della spina di alimentazione dello schermo, utilizzare una presa di corrente che sia facilmente raggiungibile.
- ◆ Fornire una ventilazione adeguata in modo che la temperatura ambiente non superi i 40 °C. In caso contrario, all'interno dello schermo potrebbe verificarsi un accumulo di calore, con conseguenti problemi di funzionamento.
- ◆ Stendere una coperta o un panno morbido sul pavimento, in modo che lo schermo e il pavimento non vengano danneggiati o graffiati durante le operazioni di montaggio e installazione.
- ◆ Avvitando le parti, accertarsi che le viti non siano eccessivamente strette o allentate.
- ◆ Garantire la sicurezza nelle vicinanze durante le operazioni di montaggio e installazione o durante gli spostamenti eseguiti durante tali operazioni.
- ◆ Non installare lo schermo sotto lampade al soffitto (faretti, lampadine alogene, ecc.). In caso contrario, l'eccessivo calore potrebbe deformare o danneggiare la struttura esterna.

Al tecnico addetto al montaggio

- ◆ Se il montaggio del supporto per montaggio e l'operazione di montaggio dello schermo vengono eseguite da tecnici differenti, accertarsi che il tecnico addetto al montaggio del supporto per montaggio consegni questo manuale al tecnico addetto al montaggio dello schermo al termine della rispettiva operazione.
- ◆ Consegnare questo manuale al cliente al termine dell'operazione di montaggio.

Procedura di montaggio

1. Rimozione delle staffe di blocco per spedizione

- 1 Rimuovere le due viti che fissano ciascuna delle sei staffe di blocco per spedizione, quindi rimuovere le staffe di blocco per spedizione.
- 2 Rimuovere le viti di blocco di spedizione laterali (una per ciascun lato).
- 3 Rimuovere il cartone di protezione.

* La piastra di montaggio dell'unità potrebbe fuoriuscire se l'unità viene sollevata senza la rimozione del cartone di protezione.

Assicurarsi di fissare nuovamente le staffe di blocco per spedizione, le viti e il cartone di protezione al momento di una spedizione in futuro. Conservare le staffe di blocco per spedizione, le viti e il cartone di protezione in un luogo sicuro.

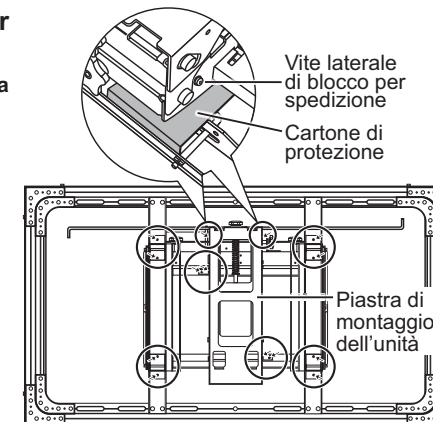

2. Montaggio della staffa di montaggio sull'unità principale

- 1 Utilizzare le viti staffa di montaggio A per fissare la staffa di montaggio F all'unità principale.

(Coppia di serraggio: da 1,8 a 2,2 N m)

* L'illustrazione dell'unità principale potrebbe variare a seconda del modello. Nella figura a destra c'è un esempio di un modello compatibile.

F Staffa di montaggio

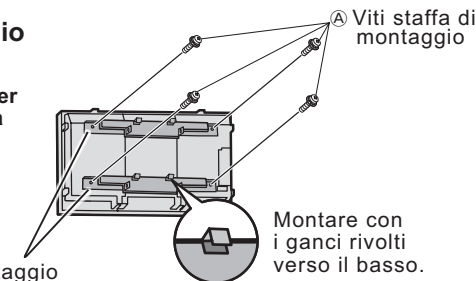

3. Montare i magneti di allineamento superficie sull'unità principale

- 1 Fissare i magneti di allineamento superficie G all'unità principale utilizzando le viti di fissaggio magnete B.

* Le forme dei magneti di allineamento superficie G differiscono in base alla posizione in cui l'unità principale deve essere installata. Controllare attentamente il luogo di installazione e le forme dei magneti di allineamento superficie G [da (a) a (d)] prima del montaggio.

G Magneti di allineamento superficie-(c)

G Magneti di allineamento superficie-(a)

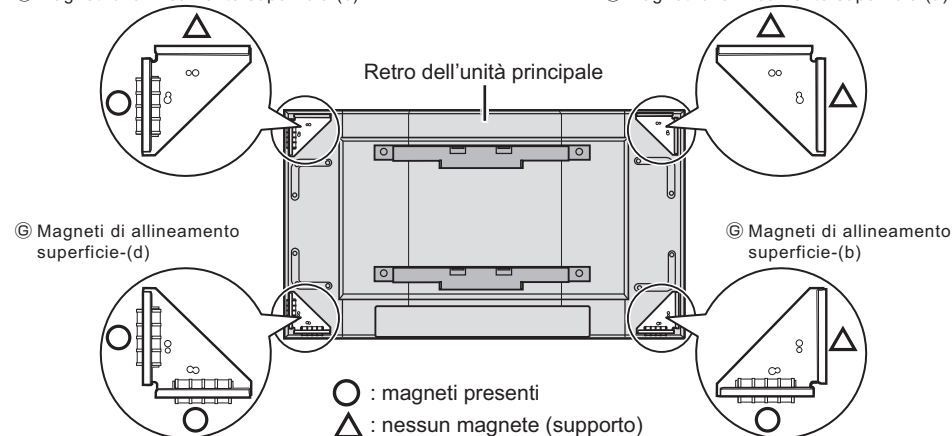

○ : magneti presenti

△ : nessun magnete (supporto)

Procedura di montaggio

* Le posizioni dei fori per le viti sui magneti di allineamento superficie © variano in base al tipo di unità principale da montare.

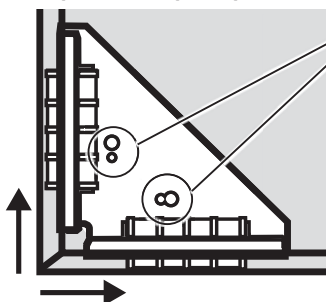

Montare le viti di fissaggio magneti © nei fori appropriatamente posizionati.

- Piccoli fori M4 [A]
(Coppia di serraggio: da 1,2 a 1,5 N m)
- Grandi fori M6 [B]
(Coppia di serraggio: da 1,8 a 2,2 N m)

Nota

- Montare i magneti di allineamento superficie © in modo che l'unità principale sia orizzontale.

* Per unità principali da 47 pollici, inserire le piastre (H) tra i magneti di allineamento superficie © e l'unità principale, come illustrato nella figura a destra.

Nota

- I magneti di allineamento superficie © sono forti. Tenere orologi, schede magnetiche (carte di credito), ecc. lontani da essi.

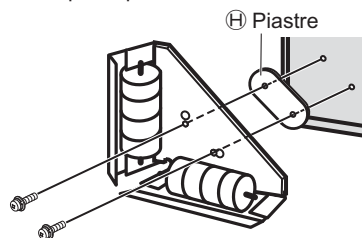

4. Controllare la forza del luogo di installazione

- 1 Il supporto di installazione pesa circa 21 kg (TY-VK55LV1) o 20 kg (TY-VK47LV1). Vedere le istruzioni per l'uso dell'unità principale per il peso dell'unità principale da montare sul supporto di installazione.
- 2 Facendo riferimento ai diagrammi delle dimensioni esterne (pagine da 94 a 95), controllare le forme dei fori di montaggio e la forza della posizione d'installazione e, se questa è poco resistente, rinforzarla a sufficienza.

Nota

- Montare il numero necessario di bulloni (non inclusi) in una posizione che consenta al supporto di installazione di essere fissato saldamente.

Assicurarsi di fissare con bulloni.

5. Montaggio del supporto di installazione sulla superficie di montaggio

Determinare le posizioni dei fori da utilizzare per montare il supporto di installazione sulla superficie di montaggio in base ai diagrammi delle dimensioni esterne (pagine da 94 a 95), quindi montare il supporto di installazione sulla superficie di montaggio.

- 1 Controllare la direzione verso l'alto del supporto di installazione, quindi montare.
- 2 Utilizzare un indicatore di livello, ecc., per correggere qualsiasi inclinazione presente mentre si fissano i bulloni sulla superficie di montaggio.

Nota

- Quando si montano più unità, per prima cosa montare l'unità che servirà come posizione di base. (Vedere la pagina seguente.)

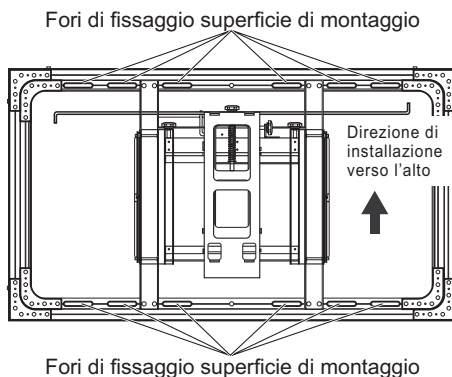

6. Montaggio di più unità

- 1 Inserire i perni nei fori nel supporto di installazione adiacente.
- 2 Fissare insieme i telai adiacenti con le viti di collegamento telaio, i dadi, le rondelle piane e le rondelle elastiche ©.
- 3 Ora ripetere 1 e 2 per effettuare l'interconnessione delle altre unità.
*Quando si montano più unità, vedere di seguito per l'ordine in cui le unità devono essere montate.
- 4 Se necessario, fissare alle superfici di montaggio dei rispettivi supporti di installazione.

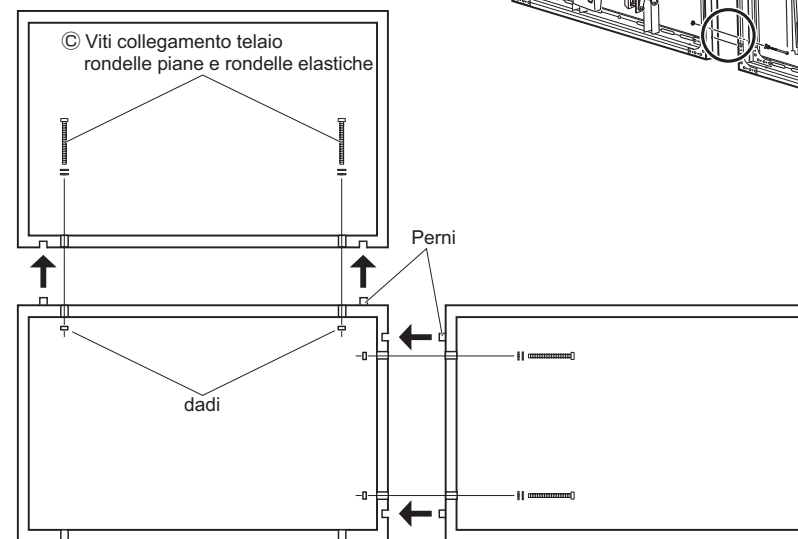
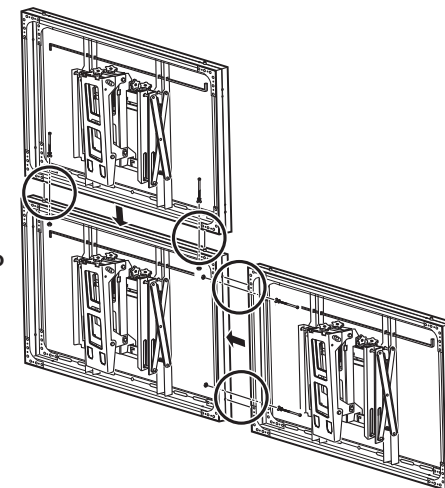

■ Esempio di ordine di montaggio di più unità: quando si connettono insieme 6 unità

- 1 Montare l'unità che servirà come posizione di base (1).
- 2 In seguito montare le unità in una fila alla destra della unità della posizione di base (2 e 3).
- 3 Montare l'unità sopra l'unità della posizione di base (4).
- 4 In seguito montare le unità nella fila a destra delle unità 4 (5 e 6).

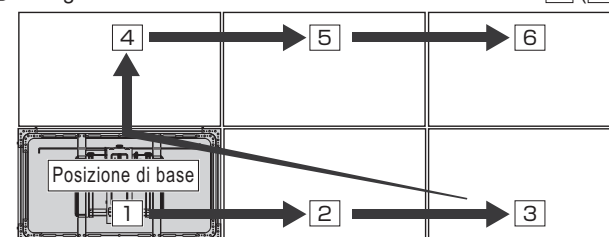

Procedura di montaggio

7. Montaggio e fissaggio al supporto di installazione dell'unità principale

- 1 Premere la leva di bloccaggio nella direzione della freccia per sbloccare. Quindi estrarre la piastra di montaggio dell'unità.
- 2 Inserire la chiave esagonale **E** come mostrato nella figura di seguito e bloccare la piastra di montaggio dell'unità in modo che non si muova.

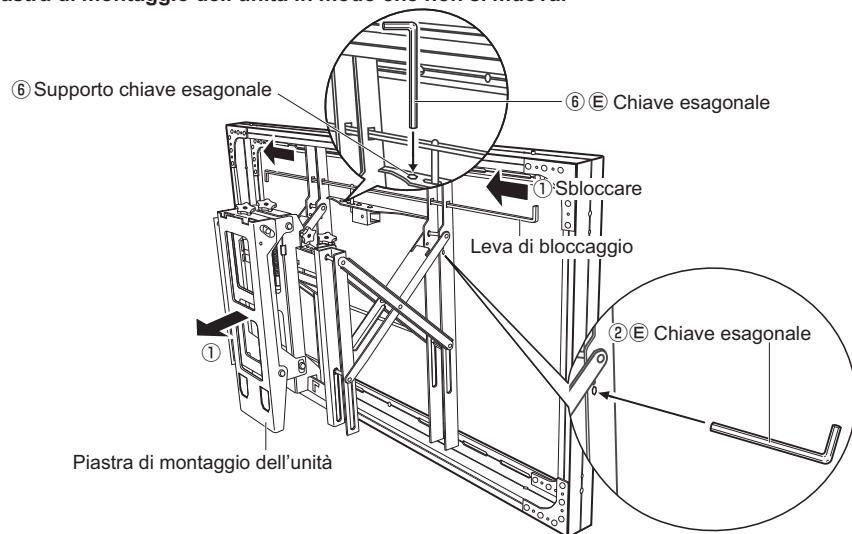

- 3 Attaccare i ganci della staffa di montaggio superiore **F** alle tacche superiori nella parte superiore della piastra di montaggio dell'unità, inserire i ganci della staffa di montaggio inferiore **F** nei fori inferiori della piastra di montaggio dell'unità, quindi abbassare l'unità principale direttamente verso il basso.

Nota

- Controllare che tutti e quattro i ganci siano fissati saldamente.
- 4 Fissare l'unità principale e il supporto di installazione utilizzando le viti di fissaggio unità principale **D** (una vite su ciascun lato).
- 5 Collegare il cavo di alimentazione e i cavi dei dispositivi collegati.

Nota

- Collegare il cavo di alimentazione e i cavi in modo che non rimangano intrappolati nel supporto di installazione.
 - 6 Estrarre la chiave esagonale **E** e conservarla nel supporto chiave esagonale per non perderla.
 - 7 Push the main unit in.
- Nota**
- Quando si preme l'unità principale all'interno, se tocca un'unità adiacente, allineare le unità utilizzando i pomelli di regolazione (vedere la pagina seguente) in modo che non tocchi più. Se l'unità tocca un'unità adiacente, spingerla all'interno potrebbe provocare danni.

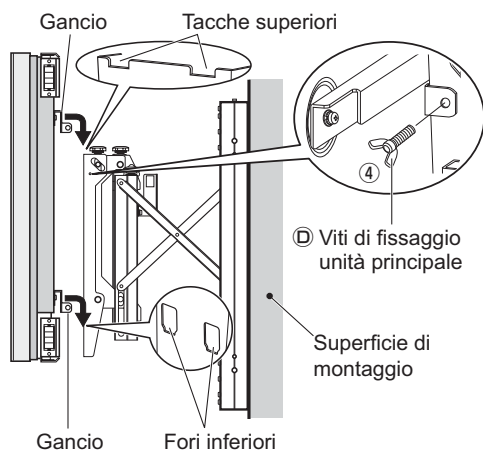

8. Allineare

Se la distanza tra unità adiacenti è grande o differisce in alto o in basso oppure sui lati sinistro e destro, allineare l'unità. Con l'unità spinta all'interno, ruotare i pomelli di regolazione per regolare la posizione dell'unità. Eseguire questo allineamento nell'ordine indicato di seguito.

- 1 Pomello di regolazione spostamento parallelo verticale **a**
- 2 Pomello di regolazione spostamento parallelo orizzontale **b**
- 3 Pomello di regolazione inclinazione **c**
- 4 Pomello di regolazione verticale sinistro **d** / pomello di regolazione verticale destro **e** (per regolare l'angolazione)

- I pomelli di regolazione possono essere ruotati anche con la chiave esagonale in posizione.

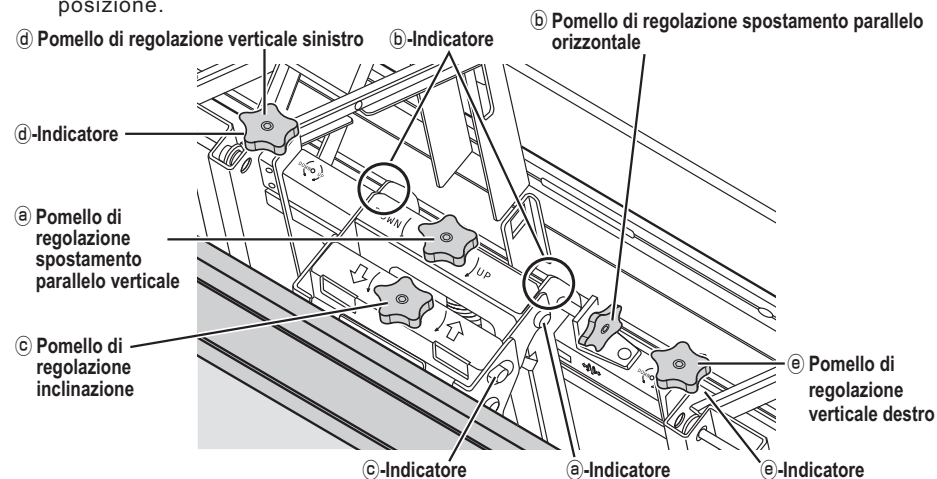

(Movimento dei pomelli di regolazione e marcature)

Controllare la direzione del movimento dei pomelli di regolazione come indicato dalle marcature e osservare l'indicatore durante la regolazione.

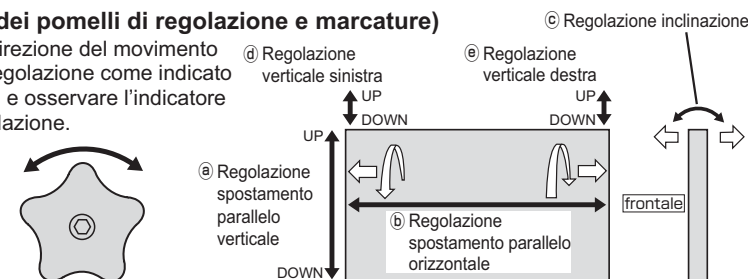

Regolazione del pomello di regolazione spostamento parallelo verticale **a** (Marcature)

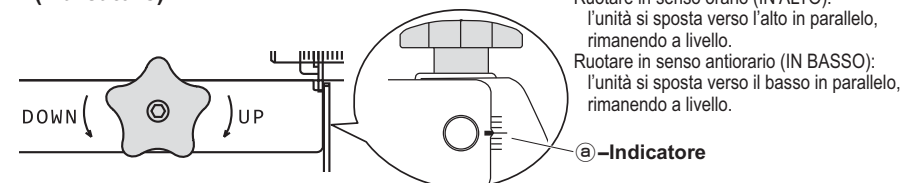

Ruotare in senso orario (IN ALTO):
l'unità si sposta verso l'alto in parallelo, rimanendo a livello.

Ruotare in senso antiorario (IN BASSO):
l'unità si sposta verso il basso in parallelo, rimanendo a livello.

Procedura di montaggio

Regolazione del pomello di regolazione spostamento parallelo orizzontale (b) (Marcature)

Ruotare verso il retro (\curvearrowright): l'unità si sposta verso destra in parallelo, rimanendo a livello.
 Ruotare verso la parte anteriore (\curvearrowleft): l'unità si sposta verso sinistra in parallelo, rimanendo a livello.

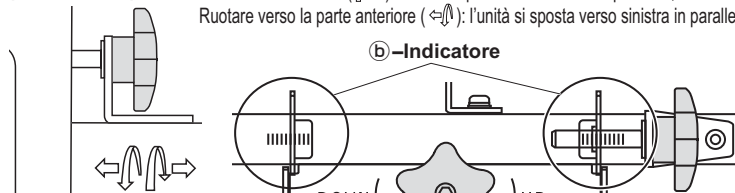

Regolazione del pomello di regolazione inclinazione (c) (Marcature)

Ruotare in senso orario (\curvearrowright): l'unità s'inclina verso la parte posteriore.
 Ruotare in senso antiorario (\curvearrowleft): l'unità s'inclina verso la parte anteriore.

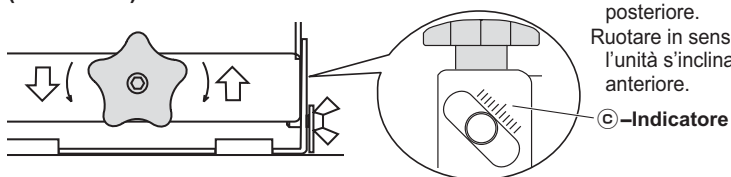

Regolazione del pomello di regolazione verticale sinistra (d) e regolazione del pomello di regolazione verticale destra (e) (Marcature)

Ruotare in senso orario (IN ALTO): l'unità si sposta verso l'alto.
 Ruotare in senso antiorario (IN BASSO): l'unità si sposta verso il basso.

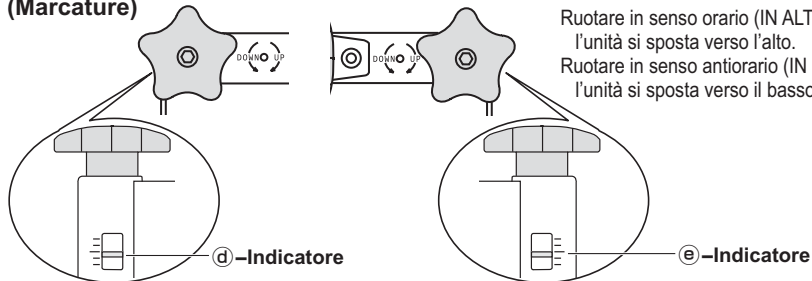

Procedura di allineamento

- 1 Regolare gli indicatori della gamma di regolazione dell'unità che servirà come posizione di base alle loro posizioni centrali. (Sono impostati nella posizione centrale alla spedizione.)
- 2 Facendo riferimento alla posizione di base, regolare la posizione utilizzando i pomelli di regolazione da (1) a (4), in quell'ordine.
- 3 Controllare che i magneti dei magneti di allineamento superficie (c) entrino nel supporto dei magneti di allineamento superficie (c) e che la schermata dell'unità principale sia allineata.

* Per l'ordine in cui le unità devono essere installate quando si montano più unità, vedere pagina 49.

Nota

- I magneti sono forti e potrebbero attaccarsi durante la regolazione, interferendo con la regolazione. In tal caso, estrarre l'unità principale e spingerla nuovamente in posizione ripetutamente mentre si regola.

(c) Magneti di allineamento superficie

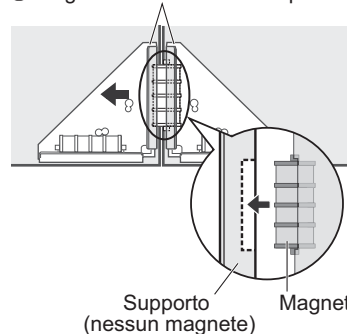

Come rimuovere lo schermo dalla supporto per montaggio

- 1 Premere la leva di bloccaggio per sbloccare. Quindi estrarre la piastra di montaggio dell'unità.
- 2 Inserire la chiave esagonale (E) e bloccare la piastra di montaggio dell'unità in modo che non si muova.
- 3 Rimuovere le viti di fissaggio unità principale (D) che fissano l'unità principale e il supporto di installazione (una vite su ciascun lato).
- 4 Tenendo ferma la parte inferiore dell'unità principale, sollevarla in alto e verso di sé per rilasciare i ganci delle staffe di montaggio superiore e inferiore (F). Quindi sollevare verso l'alto ed estrarre.

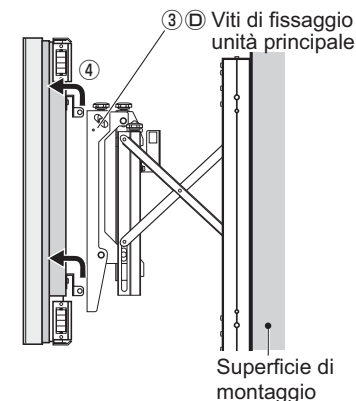

		TY-VK55LV1	TY-VK47LV1
Gamma di regolazione	Spostamento verticale	± 7 mm (a livello), $\pm 4,5$ mm individualmente per lato (totale $\pm 11,5$ mm)	
	Spostamento orizzontale	$\pm 9,5$ mm	
	Angolo di inclinazione	$\pm 1,5^\circ$	
Dimensioni esterne	Larghezza: 1215 mm Altezza: 686 mm Profondità: da 184 a 384 mm	Larghezza: 1045 mm Altezza: 590 mm Profondità: da 184 a 384 mm	
Peso	21 kg	20 kg	

Contenu

Précautions de sécurité	55
Pièces.....	56
Mode de pose	57-62
Dépose de l'écran de Support de montage	63

Précautions de sécurité

AVERTISSEMENT

Assurez-vous que l'emplacement d'installation est assez résistant pour supporter une utilisation à long terme.

- Si cet emplacement n'est pas assez résistant pour une utilisation à long terme, l'écran pourrait tomber en entraînant des blessures.
- **Les opérations de montage et de raccordement ne doivent être réalisées que par un installateur compétent.**
- Un montage incorrect peut provoquer la chute de l'appareil et partant une blessure.

Prenez une marge de sécurité lorsque vous évaluez la solidité de l'emplacement où l'appareil doit être monté.

- Si la solidité est insuffisante, l'appareil peut tomber et provoquer une blessure.

Ne choisissez pas un emplacement d'installation qui ne soit pas à même de supporter la charge.

- Si l'emplacement d'installation n'est pas assez solide, l'appareil peut tomber.

Ne démontez pas ni ne modifiez le support de montage.

- Sinon, l'écran pourrait se décrocher du mur, ce qui pourrait causer des blessures.

Si des personnes se trouvent à proximité, ne déplacez pas l'écran d'avant en arrière.

- Les doigts ou les mains de ces personnes pourraient se coincer entre l'écran et le mur ou l'applique en entraînant des blessures.

PRECAUTION

N'utilisez pas d'autres téléviseurs et écrans que ceux mentionnés dans le catalogue.

- Sinon, l'écran pourrait se décrocher du mur, ce qui pourrait causer des blessures.

Ne choisissez pas un emplacement d'installation qui soit soumis à l'humidité, à la poussière, à la fumée, à la vapeur, à la chaleur.

- Cela pourrait avoir un effet néfaste sur l'écran et être à l'origine d'une décharge électrique ou d'un incendie.

Les opérations de montage ou de dépose de l'écran doivent être effectuées par 2 personnes au moins.

- L'écran pourrait tomber en entraînant des blessures.

N'installez pas en orientant vers le haut, vers le bas, sur le côté ou à l'envers.

- Dans ces positions, la chaleur pourrait s'accumuler à l'intérieur de l'écran et provoquer un incendie.

Ne bloquez pas les orifices de ventilation. Lorsque vous utilisez le support de montage, ne bloquez pas l'espace entre le dos de l'écran et la surface du support.

- Sinon, la chaleur pourrait s'accumuler à l'intérieur et provoquer un incendie.

Laissez un espace d'au moins 10 cm au-dessus, en dessous et sur les côtés des surfaces les plus extérieures de l'unité principale, et laissez un espace à l'arrière entre la surface de montage et la surface de montage du support.

- Sinon cela pourrait provoquer un incendie.

Pour l'installation, procédez en suivant uniquement les étapes indiquées dans ces instructions : ne procédez d'aucune autre manière.

- Sinon, l'écran pourrait se décrocher du mur, ce qui pourrait causer des blessures.

Posez les vis de montage et le cordon d'alimentation de telle façon qu'ils n'entrent pas en contact avec les parties internes du mur.

- Une électrocution pourrait résulter du contact avec des objets métalliques dans le mur.

Pour l'installation, utilisez les composants spécialisés.

- En cas contraire, l'écran pourrait tomber et se détériorer en blessant des personnes.

Veillez à ne pas coincer vos doigts pendant les opérations d'installation.

- Cela pourrait entraîner des blessures.

Mettez le produit au rebut lorsque vous ne l'utiliserez plus.

- Sinon, l'appareil pourrait tomber et être abîmé, ce qui pourrait entraîner des blessures.

Précautions d'installation

- 1) Choisissez l'emplacement d'installation de l'écran de façon à ce qu'il ne soit pas exposé à la lumière directe du soleil ni à la chaleur d'un appareil de chauffage, cela pourrait le décolorer ou le déformer.
- 2) Nettoyez le support de montage en l'essuyant avec un chiffon doux et sec (en coton ou en flanelle.) Si l'applique est très sale, éliminez la saleté avec un détergent neutre dilué dans l'eau, puis essuyez-la avec un chiffon sec. N'utilisez pas de benzène, de diluant ou de cire pour meuble sous peine d'écailler le revêtement. (Pour en savoir plus sur le nettoyage de l'écran, voir le mode d'emploi de l'écran. Si vous utilisez un chiffon traité chimiquement, suivez les instructions qui l'accompagnent.)
- 3) Ne posez aucun ruban adhésif ni aucun autocollant sur l'applique. L'un comme l'autre peuvent tacher la surface du support de montage. Évitez le contact prolongé avec des produits EN caoutchouc, EN vinyle ou similaire. (Cela pourrait abîmer l'applique.)
- 4) Prenez garde pendant le montage car les heurts pourraient fissurer l'écran.





Précaution:

Cette applique est conçue exclusivement pour les modèles d'écran Panasonic.
Utilisée avec un autre appareil, elle peut se révéler tout à fait inappropriée et être la cause indirecte de blessures.

L'INSTALLATION PAR UN PROFESSIONNEL EST INDISPENSABLE.
PANASONIC DECLINE TOUT DOMMAGE MATERIEL ET/OU BLESSURE GRAVE, Y COMPRIS LA MORT RESULTANT D'UNE INSTALLATION OU D'UNE MANIPULATION INCORRECTE.

Accessoires

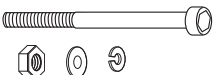
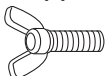
Vérifiez que toutes les pièces sont incluses et correspondent à la quantité indiquée.

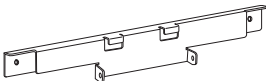
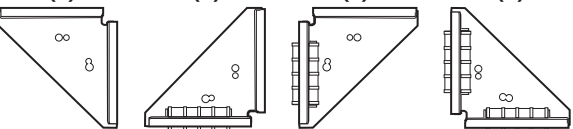
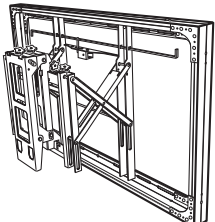
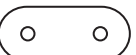
A Vis du support de montage (M6x16) (4) * 	B Vis de fixation d'aimant TY-VK55LV1 (M4x16) (8) (M6x16) (8) * TY-VK47LV1 (M4x16) (8) 	C Vis de raccord de cadre (M6 x 70), écrous, rondelles plates et rondelles à ressort (quatre chacun) 
D Vis de fixation de l'unité principale (2) 	E Clé hexagonale (outil fourni) (1) 5 mm 	F Support de montage (2) 
G Aimants d'alignement de surface (a) (b) (c) (d) 		Support de montage 
H Plaques TY-VK47LV1 (4) 		

- * Les vis M6 du TY-VK55LV1 sont incluses dans le même emballage.
- ♦ Rangez les petites pièces de manière appropriée et hors de portée des enfants.
- ♦ Les images du présent manuel ne sont présentées qu'à titre d'illustration.
- ♦ Les spécifications de produit peuvent varier à tout moment sans préavis.

Précautions relatives Support de montage

- ♦ Ne laisser personne d'autre que des spécialistes procéder à l'installation. Un montage incorrect peut provoquer la chute de l'appareil et partant une blessure.
- ♦ Cette unité est un socle d'installation pour installer l'unité principale verticalement. Ne l'utilisez pas dans des endroits qui ne sont pas à la verticale.
- ♦ Pour que l'écran fonctionne convenablement et pour éviter toute anomalie, ne choisissez pas l'un des emplacements énumérés ci-dessous.
 - Près de gicleurs d'incendie ou de détecteurs de fumée ou d'incendie
 - Exposé aux vibrations et pouvant être heurté
 - Près de câbles haute tension ou de sources dynamiques d'alimentation électrique
 - À proximité de sources de magnétisme, de chaleur, de vapeur d'eau ou de suie
 - Exposé au souffle d'air d'un appareil de chauffage
 - Exposé aux gouttes de condensation d'un climatiseur ou autre appareil
- ♦ Montez en appliquant une technique adéquate compte tenu de la structure et des matériaux de l'emplacement de montage.
- ♦ Utilisez des vis disponibles dans le commerce, adaptées à la nature du matériau (bois, structure en acier, béton etc.) constituant le mur sur lequel doit être monté le support de montage.
- ♦ Pour alimenter l'écran, choisissez une prise secteur qui soit aisément accessible.
- ♦ Veillez à ce que l'air puisse circuler librement de façon à ce que la température ambiante ne dépasse pas 40°C, sinon la chaleur pourrait s'accumuler à l'intérieur de l'écran en entraînant des dysfonctionnements.
- ♦ Étendez une couverture ou un tissu moelleux sur le sol de sorte que l'écran et le plancher ne soient pas marqués ou égratignés pendant les opérations de montage et d'installation.
- ♦ Lors du vissage des pièces, veillez à serrer suffisamment les vis sans trop les serrer.
- ♦ Soyez attentif à la sécurité autour de vous lorsque vous procédez au montage et à l'installation et lorsque vous vous déplacez pendant ces opérations.
- ♦ N'installez pas l'écran sous des lampes de plafond (projecteurs, lampes halogènes, etc.). La chaleur intense pourrait déformer et endommager le boîtier.

Pour l'installateur

- ♦ Si différents installateurs prennent en charge le montage du support de montage et l'installation de l'écran, veuillez vous assurer que ce manuel passe de l'un à l'autre une fois que le montage du support de montage est terminé.
- ♦ Veuillez donner ce manuel au client une fois que les opérations d'installation sont terminées.

Mode de pose

1. Retrait des supports de verrouillage pour l'expédition

- Retirez les deux vis qui fixent chacun des six supports d'expédition de verrouillage, puis retirez les supports d'expédition de verrouillage.
- Retirez les vis du support d'expédition de verrouillage (une de chaque côté).
- Retirez le carton de protection.

* La plaque de montage de l'appareil peut sortir si l'appareil est soulevé sans retirer le carton de protection.

Assurez-vous de refixer les supports d'expédition de verrouillage, les vis et le carton de protection lors de l'acheminement futur. Rangez les supports d'expédition de verrouillage, le carton de protection en lieu sûr.

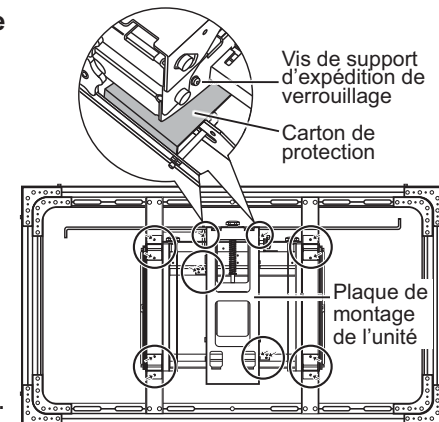

2. Montage du support de montage sur l'unité principale

- Utilisez les vis du support de montage A pour fixer le support de montage F sur l'unité principale.

(Couple de serrage : 1,8 à 2,2 N-m)

* L'illustration de l'unité principale peut varier en fonction du modèle. Le schéma de droite est un exemple de modèle compatible.

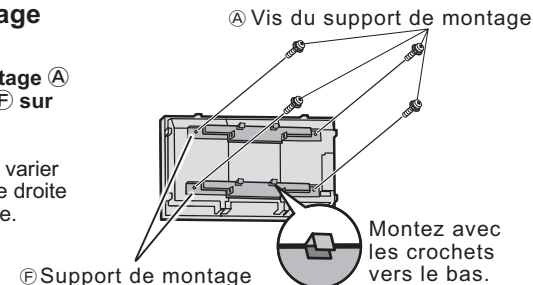

3. Montage des aimants d'alignement de surface sur l'unité principale

- Fixez les aimants d'alignement de surface G à l'unité principale avec les vis de fixation d'aimant B.

* Les formes des aimants d'alignement de surface G diffèrent en fonction de l'endroit où l'unité principale doit être installée. Vérifiez soigneusement l'emplacement de l'installation et les formes des aimants d'alignement de surface G [(a) à (d)] avant de monter.

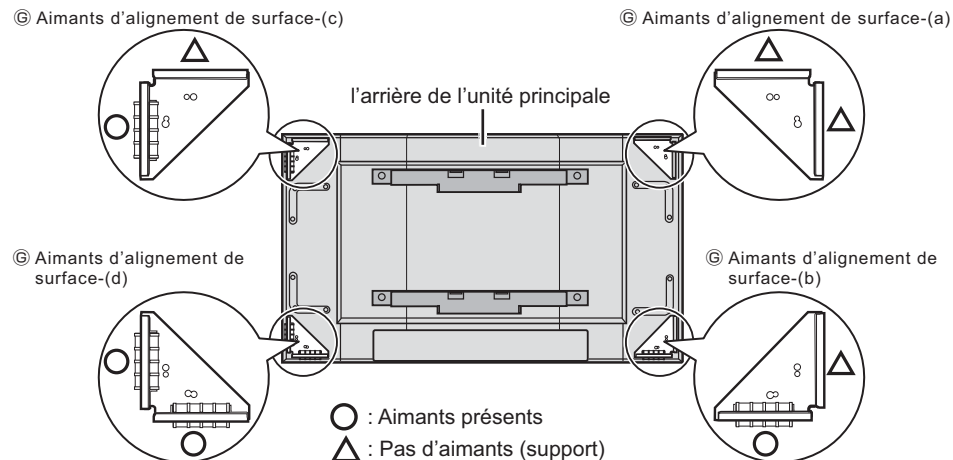

Mode de pose

* Les positions des trous de vis dans les aimants d'alignement de surface © varient en fonction du type de l'unité principale qui doit être installée.

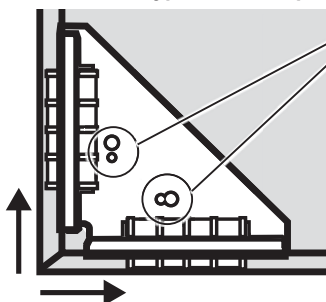

Fixez les vis de fixation d'aimant (B) dans les trous positionnés de manière appropriée.

• Petits trous M4 [A]

(Couple de serrage : 1,2 à 1,5 N-m)

• Grands trous M6 [B]

(Couple de serrage : 1,8 à 2,2 N-m)

Remarque

• Installez les aimants d'alignement de surface © de sorte que l'unité principale soit en position horizontale.

Ⓜ Plaques

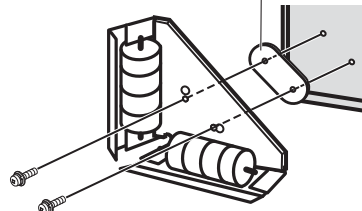

* Pour les unités principales de 47 pouces, insérez les plaques (Ⓜ) entre les aimants d'alignement de surface © et l'unité principale, comme indiqué sur le schéma de droite.

Remarque

• Les aimants d'alignement de surface © sont solides. Conservez les montres, les cartes magnétiques (cartes de crédit), etc., loin des aimants.

4. Vérification de la résistance de l'emplacement de l'installation

① Le socle d'installation pèse environ 21 kg (TY-VK55LV1) ou 20 kg (TY-VK47LV1). Voir le mode d'emploi de l'unité principale pour le poids de l'unité principale qui d'être montée sur le socle d'installation.

② En vous reportant aux schémas des dimensions externes (pages 94 à 95), vérifiez les formes des orifices de fixation et la résistance de l'emplacement d'installation. Si elle n'est pas suffisante, renforcez-la comme il convient.

Orifices de fixation de la surface de montage

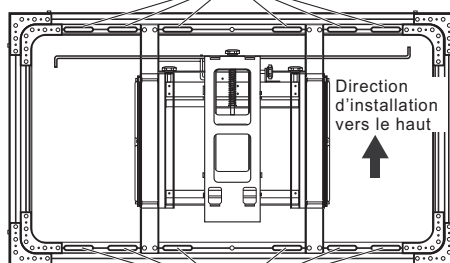

Orifices de fixation de la surface de montage

Remarque

• Installez la quantité nécessaire de boulons (non inclus) à des positions permettant de fixer de manière sécurisée le socle d'installation.

Assurez-vous de serrer avec les boulons.

5. Montage du socle d'installation sur la surface de montage

Déterminez les positions des orifices à utiliser pour monter le socle d'installation sur la surface de montage selon les schémas des dimensions externes (pages 94 à 95), puis montez le socle d'installation sur la surface de montage.

① Vérifiez la direction vers le haut de l'installation du socle d'installation puis installez.

② Utilisez une jauge de niveau, etc. pour corriger toute inclinaison lorsque vous fixez les boulons à la surface de montage.

Remarque

• Lors du montage de plusieurs unités, montez d'abord l'unité qui sert de position de base. (Voir la page suivante.)

6. Montage de plusieurs unités

① Insérez les goupilles dans les orifices du socle d'installation adjacent.

② Fixez les cadres adjacents ensemble en utilisant les vis de raccord de cadre, les écrous, les rondelles plates et les rondelles à ressorts ©. (Couple de serrage : 3,5 à 4,5 N-m)

③ Répétez à présent ① et ② pour connecter à d'autres unités.

*Lors du montage de plusieurs unités, voir ci-dessous pour l'ordre dans lequel les unités doivent être montées.

④ Si nécessaire, fixez aux surfaces de montage des socles d'installation correspondants.

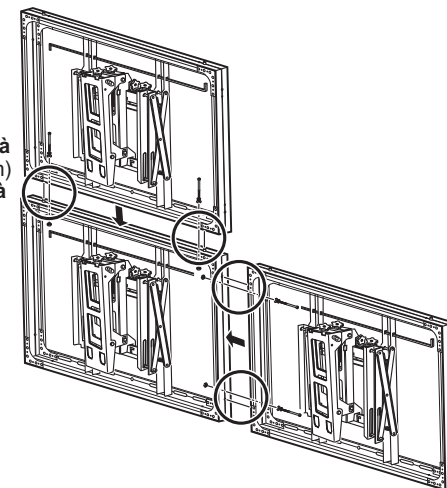

© Vis de raccord de cadre
rondelles plates et rondelles à ressort

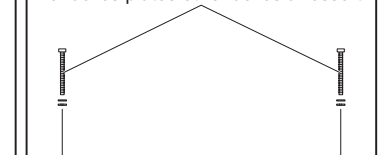

Broches

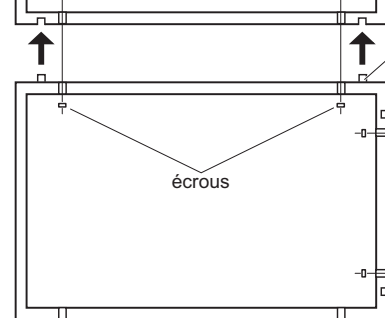

écrous

■ Exemple d'ordre pour le montage de plusieurs unités : Lorsque vous connectez 6 unités

① Installez l'unité qui sert de position de base (1).

② Montez successivement les unités en ligne à droite de l'unité en position de base (2 et 3).

③ Installez l'unité au-dessus de l'unité en position de base (4).

④ Montez successivement les unités en ligne à droite de l'unité (4) (5 et 6).

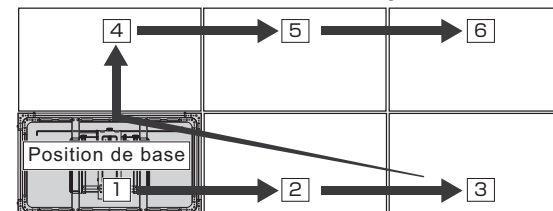

Mode de pose

7. montage et fixation au socle d'installation de l'unité principale

- 1 Placez le levier de verrouillage dans le sens de la flèche pour déverrouiller. Puis retirez la plaque de montage de l'unité.
- 2 Insérez la clé hexagonale ⑥ comme indiqué sur la figure ci-dessous et verrouillez la plaque de montage de l'unité afin qu'elle ne bouge pas.

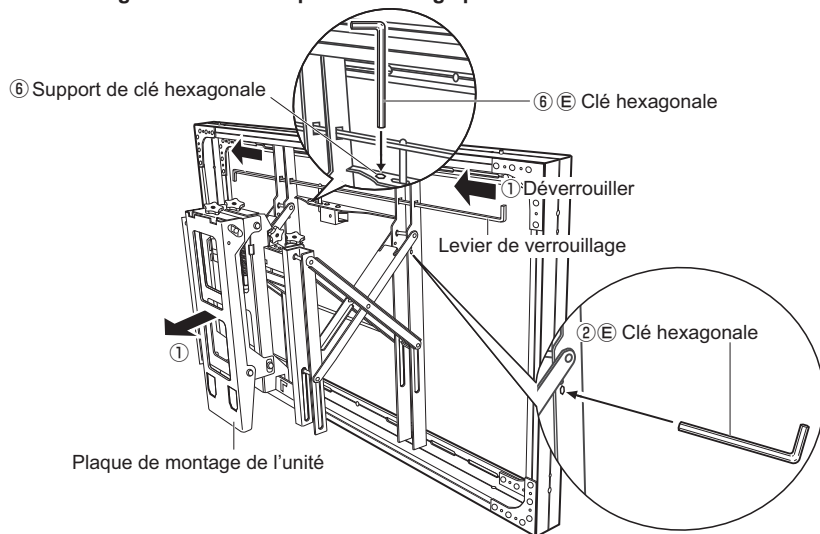

- 3 Fixez les crochets du support supérieur de montage ④ aux encoches supérieures en haut de la plaque de montage de l'unité, insérez les crochets du support inférieur de montage ④ dans les orifices inférieurs en bas de la plaque de montage de l'unité, puis abaissez l'unité principale dans un mouvement rectiligne.

Remarque

- Vérifiez que les quatre crochets sont correctement fixés.
- 4 Fixez l'unité principale et le socle d'installation à l'aide des vis de fixation de l'unité principale ④ (une vis de chaque côté).
- 5 Connectez le cordon d'alimentation et les câbles des appareils connectés.

Remarque

- Connectez le cordon d'alimentation et les câbles de manière à ce qu'ils ne soient pas coincés dans le socle d'installation.

- 6 Retirez la clé hexagonale ⑥ et placez-la dans le support de clé hexagonale de manière à ne pas la perdre.
- 7 Appuyez sur l'unité principale.

Remarque

- Lorsque vous appuyez sur l'unité principale pour la mettre en place, si elle entre en contact avec une unité adjacente, alignez les unités en utilisant les boutons de réglage (voir la page suivante) afin qu'il n'y ait plus de contact. Si l'unité est en contact avec une unité adjacente, l'enfoncer risque de causer des dommages.

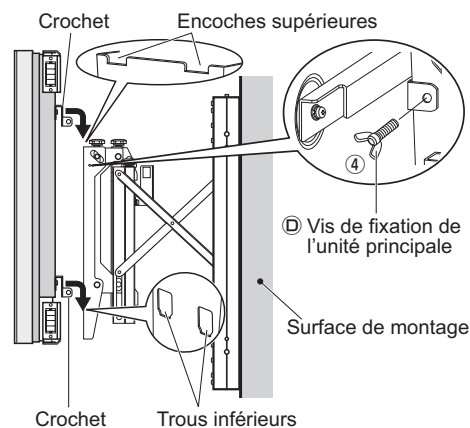

8. Alignement

Si le jeu entre les unités adjacentes est important ou diffère en haut et en bas ou sur les côtés gauche et droit, alignez l'unité. Lorsque l'unité est enfoncée, tournez les boutons de réglage pour régler la position de l'unité. Effectuez cet alignement dans l'ordre indiqué ci-dessous.

- 1) Bouton de réglage de décalage parallèle vertical ①
- 2) Bouton de réglage de décalage parallèle horizontal ②
- 3) Bouton de réglage de l'inclinaison ③
- 4) Bouton de réglage vertical gauche ④ / Bouton de réglage vertical droit ⑤ (pour le réglage de l'angle)

- Les boutons de réglage peuvent être tournés même avec la clé hexagonale en place.

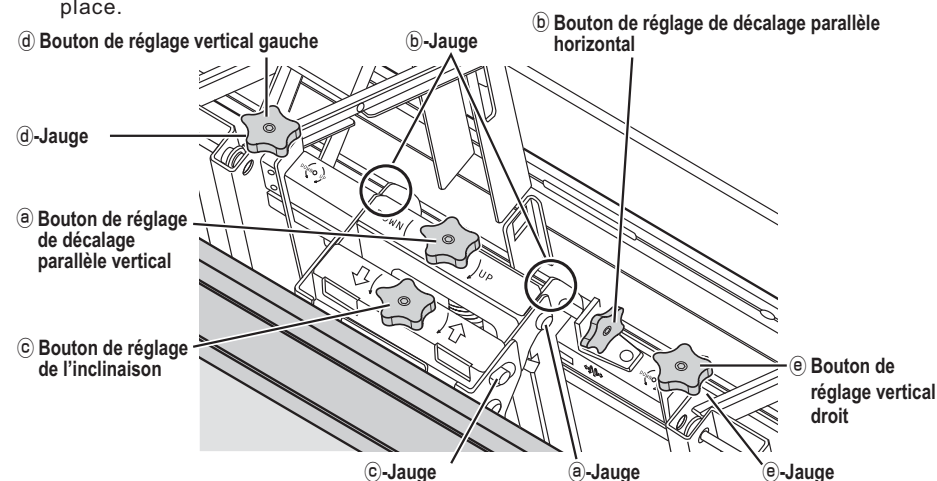

(Mouvement des boutons de réglage et repères)

Vérifiez la direction du mouvement des boutons de réglage comme indiqué par les repères et observez la jauge pendant le réglage.

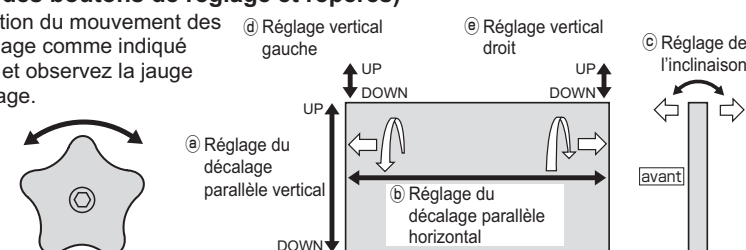

■ Réglage du bouton de réglage de décalage parallèle vertical ① (Repères)

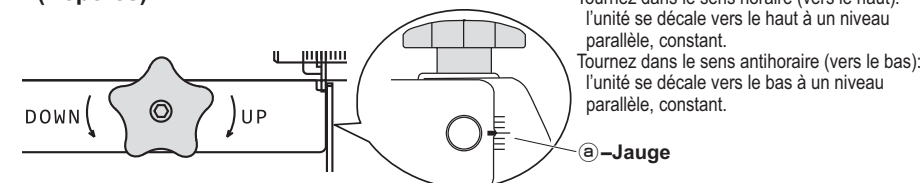

Mode de pose

■ Réglage du bouton de réglage de décalage parallèle horizontal (b)

(Repères)

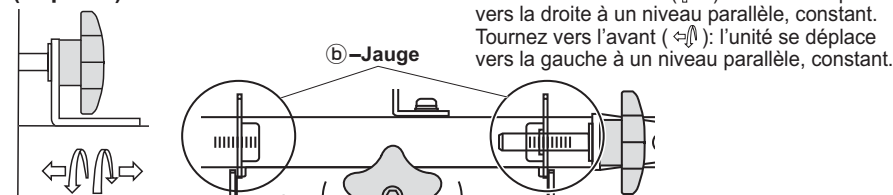

Tournez vers l'arrière (↖): l'unité se déplace vers la droite à un niveau parallèle, constant.
Tournez vers l'avant (↗): l'unité se déplace vers la gauche à un niveau parallèle, constant.

■ Réglage du bouton de réglage de l'inclinaison (c)

(Repères)

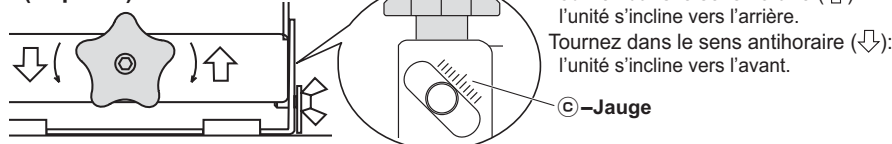

Tournez dans le sens horaire (↻): l'unité s'incline vers l'arrière.
Tournez dans le sens antihoraire (↺): l'unité s'incline vers l'avant.

■ Réglage du bouton de réglage vertical gauche (d) et du bouton de réglage vertical droit (e)

(Repères)

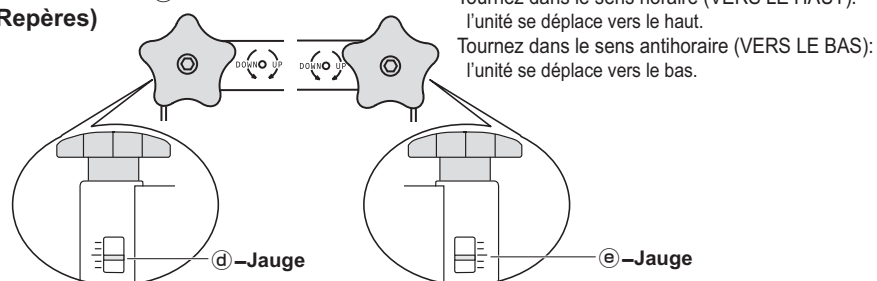

Tournez dans le sens horaire (VERS LE HAUT): l'unité se déplace vers le haut.
Tournez dans le sens antihoraire (VERS LE BAS): l'unité se déplace vers le bas.

■ Procédure d'alignement

- 1 Réglez les jauges de plage de réglage de l'unité qui sert de position de base à leur position centrale. (Elles sont configurées sur la position centrale au moment de l'expédition.)
- 2 En fonction de la position de base, réglez la position avec les boutons de réglage (1) à (4), dans cet ordre.
- 3 Vérifiez que les aimants des aimants d'alignement de surface (c) entrent dans le support des aimants d'alignement de surface adjacents (c) et que l'écran de l'unité principale est aligné.

* Pour l'ordre dans lequel les unités doivent être installées lors du montage de plusieurs unités, voir page 59.

Remarque

- Les aimants sont puissants et peuvent adhérer lors du réglage, interférant ainsi avec le réglage. Dans ce cas, retirez l'unité principale et enfoncez-la à nouveau en place à plusieurs reprises lorsque vous réglez.

(c) Aimants d'alignement de surface

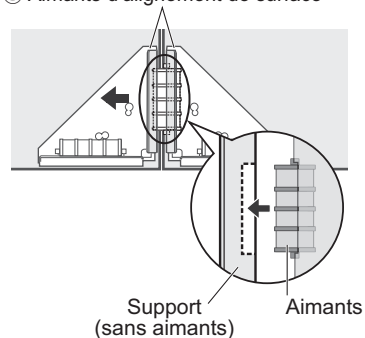

Dépose de l'écran de Support de montage

- 1 Poussez le levier de verrouillage pour déverrouiller. Puis retirez la plaque de montage de l'unité.
- 2 Insérez la clé hexagonale (E) et verrouillez la plaque de montage de l'unité afin qu'elle ne bouge pas.
- 3 Retirez les vis de fixation de l'unité principale (D) fixant l'unité principale et le socle d'installation (une vis de chaque côté).
- 4 Tout en maintenant le bas de l'unité principale, soulevez-la vers vous pour libérer les crochets des supports de montage supérieurs et inférieurs (F). Puis soulevez et retirez.

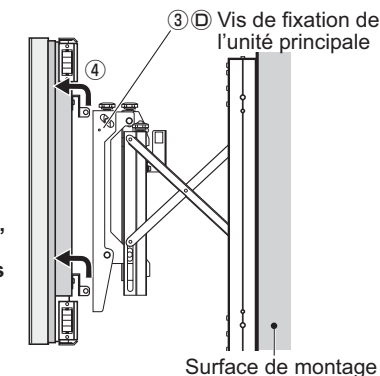

		TY-VK55LV1	TY-VK47LV1
Plage de réglage	Décalage vertical	±7 mm (niveau), ±4,5 mm individuellement par côté (total ±11,5 mm)	
	Décalage horizontal	±9,5 mm	
	Angle d'inclinaison	±1,5°	
Dimensions externes		Largeur: 1215 mm Hauteur: 686 mm Profondeur : 184 à 384 mm	Largeur: 1045 mm Hauteur: 590 mm Profondeur : 184 à 384 mm
Poids		21 kg	20 kg

Contenido

Precauciones para su seguridad	65
Componentes	66
Procedimiento de instalación	67-72
Como quitar la pantalla del soporte para montaje ...	73

Precauciones para su seguridad

Advertencia

Asegúrese de que el lugar de instalación sea lo suficientemente resistente como para poder ser utilizado durante mucho tiempo.

- Si la resistencia dejara de ser suficiente a lo largo de la utilización durante mucho tiempo, la pantalla podría caerse y causar lesiones.

El trabajo de instalación y la expansión del equipo de conexión nunca deberán ser realizados por una persona que no sea un especialista en instalaciones cualificado.

- Una instalación mal hecha puede ser la causa de que el equipo se caiga y cause lesiones.

Tenga en cuenta la seguridad cuando considere la resistencia del lugar de instalación propuesto.

- Si la resistencia no es suficiente, el equipo podrá caerse y causar lesiones.

No haga la instalación en un lugar que no pueda aguantar el peso.

- Si el lugar de instalación no es lo suficientemente fuerte, el equipo podrá caerse.

No desarme ni modifique el soporte para montaje.

- De lo contrario, la unidad podría caerse y dañarse, y podrían producirse lesiones a personas.

Cuando haya personas en los alrededores, no mueva la pantalla hacia delante y hacia atrás.

- Se podrían pillar los dedos o las manos entre la pantalla y la pared o el soporte, provocando lesiones.

Precaución

No utilice otros televisores o pantallas distintos de los indicados en el catálogo.

- De lo contrario, la unidad podría caerse y dañarse, y podrían producirse lesiones a personas.

No haga la instalación en ningún lugar expuesto a la humedad, polvo, humo, vapor o calor.

- Esto podría causar un efecto adverso en la pantalla y causar un incendio o una descarga eléctrica.

El trabajo de instalar o desinstalar la pantalla deberá ser realizado por 2 personas como mínimo.

- La pantalla podría caerse y causar lesiones.

No instale orientado hacia arriba, hacia abajo, hacia un lado ni dado la vuelta.

- Esto podría causar acumulaciones de calor en el interior de la unidad de la pantalla, lo que podría dar origen a un incendio.

No tape los orificios de ventilación. Al utilizar el soporte para montaje, no tape el espacio entre la superficie posterior de la pantalla y la superficie de montaje.

- En caso contrario, podría acumularse calor y provocar un incendio.

Deje un espacio de al menos 10 cm por encima, por debajo y a los lados de las superficies más externas de la unidad principal, y en la parte trasera deje espacio entre la superficie de montaje y la superficie de montaje del soporte.

- Si no lo hace podría producirse un incendio.

Instale la pantalla siguiendo únicamente los pasos especificados en estas instrucciones: No la instale de ninguna otra forma.

- De lo contrario, la unidad podría caerse y dañarse, y podrían producirse lesiones a personas.

Instale los tornillos de montaje y el cable de alimentación de forma que no hagan contacto con las partes interiores de la pared.

- Tocar cualquier objeto metálico del interior de la pared puede causar descargas eléctricas.

Para hacer la instalación, utilice las piezas componentes para propósitos especiales.

- De lo contrario, la pantalla podría descolgarse de la pared, provocando posibles lesiones.

Tenga cuidado para no pillarse los dedos durante los trabajos de instalación.

- Podría sufrir lesiones.

Disponga del producto cuando no lo vaya a utilizar más.

- En caso de no ser así, la unidad puede caerse y dañarse, y ocasionar daños personales.

Acerca del manejo

- 1) Tenga cuidado al seleccionar la ubicación de la pantalla, ya que podría decolorarse o deformarse a causa de la luz o el calor si se encuentra en un lugar donde quede expuesta a luz solar directa o cerca de la calefacción.
- 2) Limpie el soporte para montaje pasándole un paño suave y seco (como los de algodón o franela.) Si el soporte está muy sucio, elimine la suciedad utilizando un detergente neutro diluido en agua, y pásese luego un paño seco. No utilice benceno, diluyente ni cera para muebles porque estos productos pueden provocar que se pele el revestimiento. (Para conocer información sobre cómo limpiar la unidad de la pantalla, consulte el manual de instrucciones de dicha unidad de la pantalla. Si utiliza un paño tratado químicamente, siga las instrucciones suministradas con el paño.)
- 3) No pegue cinta adhesiva ni pegatinas en el producto. Ambas podrían ensuciar la superficie del soporte para montaje. No permita tampoco el contacto prolongado con productos de goma, vinilo o similares. (Al hacerlo se producirán deterioros.)
- 4) Tenga cuidado durante la instalación ya que los golpes podrían provocar 'grietas en el panel' de la unidad de pantalla.

Precaución:

Este soporte sirve únicamente para los modelos de pantalla de Panasonic.
Si se utiliza con otros aparatos, la instalación no será estable y algunas personas podrían sufrir heridas.







LA INSTALACIÓN NECESITA SER REALIZADA POR PROFESIONALES.
PANASONIC NO SE HACE RESPONSABLE DE NINGÚN DAÑO CAUSADO EN PROPIEDADES NI TAMPOCO DE LESIONES GRAVES, INCLUYENDO LA MUERTE, DEBIDOS A LA MALA INSTALACIÓN O AL MANEJO INCORRECTO.

Componentes

(La ilustración creada se basa en el modelo TY-VK55LV1)

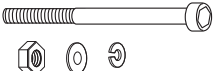
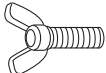
Piezas suministradas

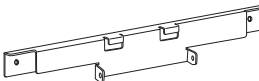
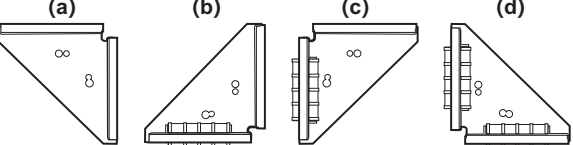
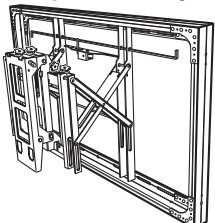
Compruebe que todas las piezas se encuentren presentes en sus cantidades designadas.

A Tornillos del soporte de montaje (M6×16) (4)* 	B Tornillos de fijación de imanes TY-VK55LV1 (M4×16) (8) TY-VK47LV1 (M4×16) (8) 	C Tornillos de unión del marco (M6×70), tuercas, arandelas planas y arandelas de muelle (cuatro cada uno) 
D Tornillos de fijación de la unidad principal (2) 	E Llave hexagonal (herramienta incluida) (1) 	F Soporte de montaje (2) 
G Imanes de alineación de superficie 		Soporte para montaje 
H Placas TY-VK47LV1 (4) 		

- * Los tornillos M6 del TY-VK55LV1 están incluidos en el mismo paquete.
- ◆ Guarde las piezas pequeñas adecuadamente y fuera del alcance de los niños.
- ◆ Las imágenes mostradas en este manual sólo tienen fines ilustrativos.
- ◆ Las especificaciones del producto podrían modificarse en cualquier momento sin previo aviso.

Precauciones para la instalación del soporte para montaje

- ◆ No permita que personal que no sea especialista en instalación lleve a cabo el trabajo de instalación. Una instalación mal hecha puede ser la causa de que el equipo se caiga y cause lesiones.
- ◆ Esta unidad es un soporte de instalación para instalar la unidad principal verticalmente. No lo utilice en lugares que no sean verticales.
- ◆ Para asegurar el correcto funcionamiento de la pantalla y evitar problemas, no la instale en ninguna de las ubicaciones siguientes.
 - Cerca de rociadores o detectores de fuego/humo
 - Donde corra el riesgo de quedar expuesto a vibraciones o golpes
 - Cerca de cables de alta tensión o fuentes de alimentación
 - Cerca de campos magnéticos, fuentes de calor, vapor de agua u hollín
 - Lugares expuestos a la salida del aire de equipos de calefacción
 - Donde se puedan formar gotas de condensación de un acondicionador de aire o de otro aparato
- ◆ Haga la instalación utilizando técnicas adecuadas a la estructura y materiales del lugar de instalación.
- ◆ Utilice tornillos comercialmente disponibles diseñados para el material de la pared (madera, bastidor de acero, hormigón, etc.) donde vaya a instalar el soporte para montaje.
- ◆ Conecte la pantalla a una toma de corriente a la que pueda accederse fácilmente.
- ◆ Garantice la existencia de una buena circulación de aire, de forma que la temperatura ambiente del equipo no supere los 40 °C. De lo contrario, el calor podría acumularse en el interior de la pantalla, provocando problemas de funcionamiento.
- ◆ Extienda una manta o paño suaves sobre el suelo para que la pantalla y el suelo no queden marcados o rayados durante los trabajos de montaje e instalación.
- ◆ Cuando atornille piezas, asegúrese de que los tornillos no estén flojos ni excesivamente apretados.
- ◆ Tenga el suficiente cuidado para garantizar la seguridad a su alrededor cuando realice los trabajos de montaje e instalación o cuando de desplace durante el transcurso de dichos trabajos.
- ◆ No instale la pantalla debajo de lámparas del techo (luces direccionales, lámparas halógenas, etc.). De lo contrario, la caja puede doblarse o dañarse debido al calor intenso.

Para el instalador

- ◆ Si los trabajos de instalación del soporte para montaje y el de instalación de la pantalla los realizan instaladores distintos, asegúrese de que el instalador del soporte para montaje pasa este manual al instalador de la pantalla, una vez finalizada la instalación del soporte para montaje.
- ◆ Por favor, entregue este manual al cliente una vez finalizados los trabajos de instalación.

Procedimiento de instalación

1. Extracción de los soportes de bloqueo para el envío

- 1 Extraiga los dos tornillos que fijan cada uno de los seis soportes de bloqueo para el envío y, a continuación, retire los soportes de bloqueo para el envío.
- 2 Retire los tornillos de bloqueo para el envío laterales (uno en cada lado).
- 3 Retire el cartón protector.

* La placa de instalación de la unidad podría saltar si eleva la unidad sin extraer el cartón protector.

Asegúrese de volver a colocar los soportes de bloqueo para el envío, los tornillos y el cartón protector al realizar envíos futuros. Guarde los soportes de bloqueo para el envío, los tornillos y el cartón protector en un lugar seguro.

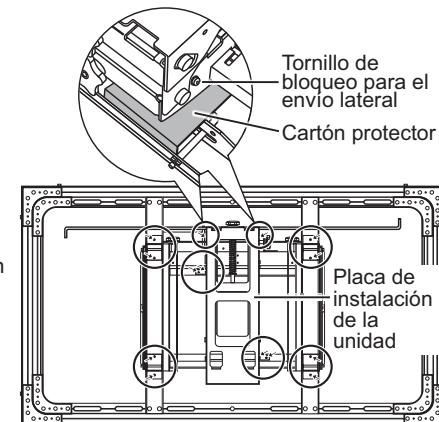

2. Montaje del soporte de montaje en la unidad principal

- 1 Utilice los tornillos del soporte de montaje **A** para fijar el soporte de montaje **F** a la unidad principal.

(par de apriete: 1,8 a 2,2 N-m)

* La ilustración de la unidad principal puede variar en función del modelo. El diagrama de la derecha es un ejemplo de un modelo compatible.

F Soporte de montaje

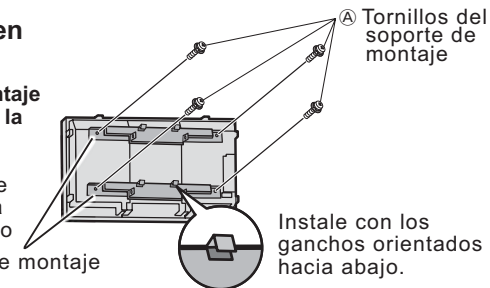

3. Montaje de los imanes de alineación de la superficie en la unidad principal

- 1 Fije los imanes de alineación de la superficie **G** a la unidad principal utilizando los tornillos de fijación de imanes **B**.

* Las formas de los imanes de alineación de la superficie **G** difieren según el lugar donde se va a instalar la unidad principal. Compruebe detenidamente el lugar de instalación y las formas de los imanes de alineación de la superficie **G** [(a) hasta (d)] antes de su instalación.

G Imanes de alineación de superficie-(c)

G Imanes de alineación de superficie-(a)

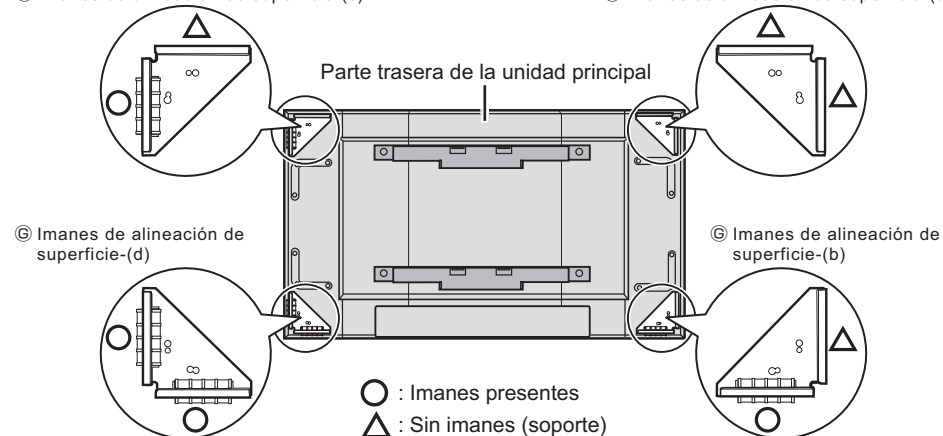

Procedimiento de instalación

* Las posiciones de los orificios de los tornillos en los imanes de alineación de la superficie © difieren según el tipo de unidad principal que se va a montar.

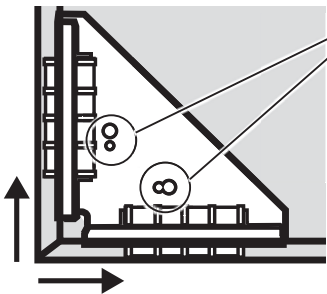

Instale los tornillos de fijación de imanes B en los orificios adecuadamente posicionados.

- Orificios pequeños M4 [A]
(par de apriete: 1,2 a 1,5 N-m)
- Orificios grandes M6 [B]
(par de apriete: 1,8 a 2,2 N-m)

Nota

- Instale los imanes de alineación de la superficie © de tal modo que la unidad principal se encuentre en posición horizontal.

H Placas

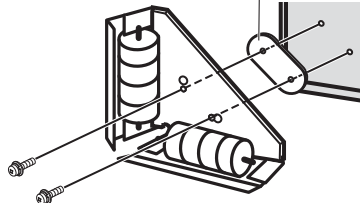

* Para unidades principales de 47 pulgadas, introduzca las placas H entre los imanes de alineación de la superficie © y la unidad principal tal y como se muestra en el diagrama de la derecha.

Nota

- Los imanes de alineación de superficie © son potentes. Mantenga los relojes, tarjetas magnéticas (tarjetas de crédito), etc., alejados.

4. Comprobación de la resistencia del lugar de instalación

- 1 El soporte de instalación pesa aproximadamente 21 kg (TY-VK55LV1) o 20 kg (TY-VK47LV1). Consulte las instrucciones de funcionamiento de la unidad principal que se va a montar en el soporte de instalación.
- 2 Consultando los diagramas de las dimensiones externas (páginas 94 a 95), compruebe las formas de los orificios de instalación y la resistencia del lugar de instalación y, si falta resistencia, refuerce suficientemente.

Orificios de fijación de la superficie del soporte

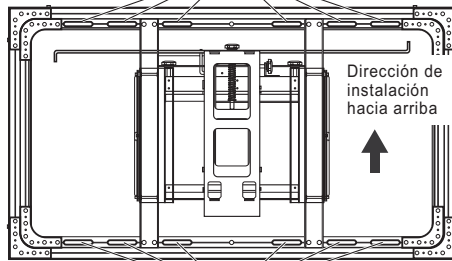

Dirección de instalación hacia arriba

Orificios de fijación de la superficie del soporte

Nota

- Instale el número necesario de pernos (no incluidos) en posiciones que permitan la fijación segura del soporte de instalación.

Asegúrese de fijar con pernos.

5. Instalación del soporte de instalación en la superficie del soporte

Determine las posiciones de los orificios que va a utilizar para instalar el soporte de instalación en la superficie del soporte basándose en los diagramas de las dimensiones externas (páginas 94 a 95), y luego instale el soporte de instalación en la superficie del soporte.

- 1 Verifique la dirección hacia arriba de la instalación del soporte de instalación y, a continuación, monte.
- 2 Utilice un indicador de nivel, etc., para corregir cualquier inclinación a medida que fije los pernos en la superficie del soporte.

Nota

- Al instalar múltiples unidades, instale primero la unidad que servirá como la posición base. (consulte la página siguiente).

6. Instalación de múltiples unidades

- 1 Introduzca los pasadores en los orificios en el soporte de instalación adyacente.
- 2 Fije los marcos adyacentes juntos usando los tornillos de unión, tuercas, arandelas planas y arandelas de muelle ©.
- 3 Ahora repita 1 y 2 para unir las otras unidades entre sí.
*Al instalar múltiples unidades, consulte más abajo el orden en el que se deben instalar las unidades.
- 4 Si es necesario, fije a las superficies del soporte de los respectivos soportes de instalación.

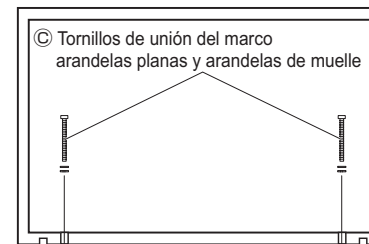
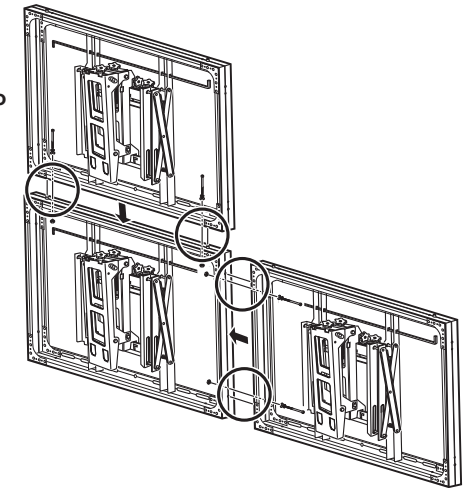

© Tornillos de unión del marco arandelas planas y arandelas de muelle

Pasadores

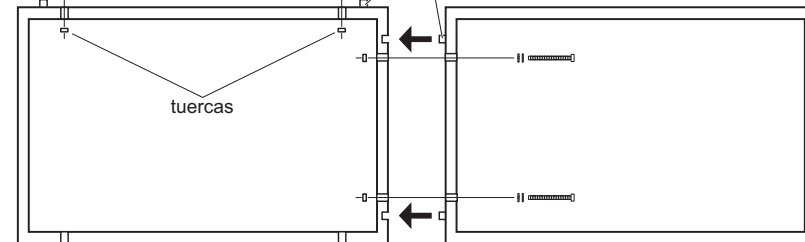

tuercas

■ Ejemplo de orden para montar múltiples unidades: Cuando una 6 unidades entre sí

- 1 Instale la unidad que servirá como la posición base (1).
- 2 Instale sucesivamente las unidades en fila a la derecha de la unidad de posición base (2 y 3).
- 3 Instale la unidad por encima de la unidad de posición base (4).
- 4 Instale sucesivamente las unidades en fila a la derecha de unidad 4 (5 y 6).

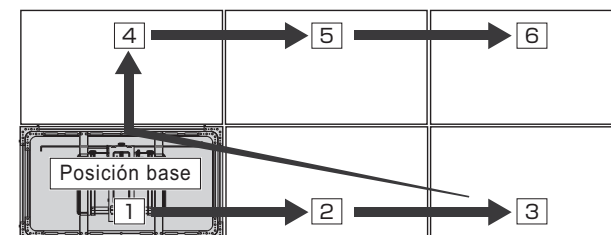

Procedimiento de instalación

7. Instalación y aseguramiento del soporte de instalación de la unidad principal

- 1 Empuje la palanca de bloqueo en la dirección de la flecha para desbloquear. A continuación, extraiga la placa de instalación de la unidad.
- 2 Introduzca la llave hexagonal ⑥ como se muestra en el diagrama de abajo y bloquee la placa de instalación de la unidad de manera que no se mueva.

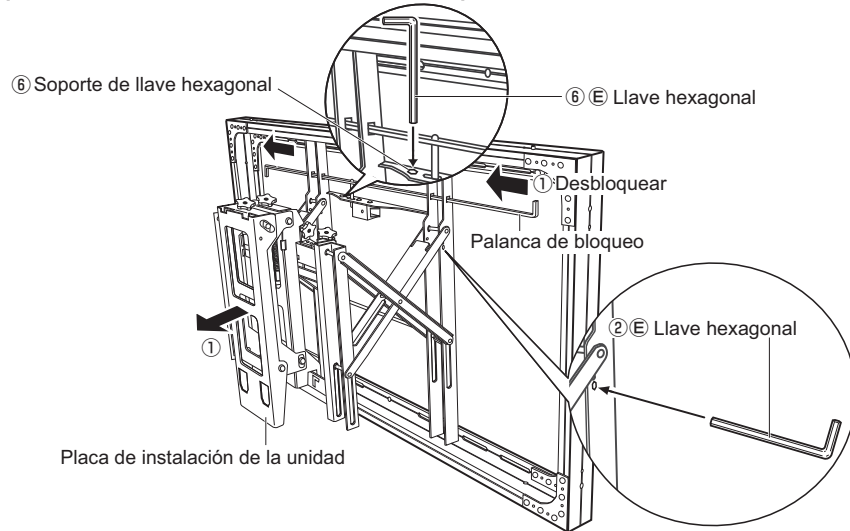

- 3 Enganche los ganchos de la sujeción del soporte superior ⑦ a las muescas en la parte superior de la placa de la unidad, introduzca los ganchos de la sujeción del soporte inferior ⑦ en los orificios inferiores en la parte inferior de la placa de instalación y, a continuación, baje la unidad principal hacia abajo en forma recta.

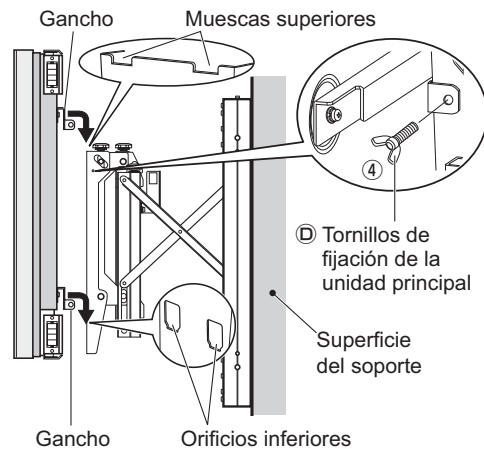

- Nota**
- Compruebe que los cuatro ganchos estén bien sujetos.
 - 4 Fije la unidad principal y el soporte de instalación utilizando los tornillos de fijación de la unidad principal ④ (un tornillo de cada lado).
 - 5 Conecte el cable de alimentación y los cables de los dispositivos conectados.

- Nota**
- Conecte el cable de alimentación y los cables de tal modo que no queden atrapados en el soporte de instalación.
 - 6 Extraiga la llave hexagonal ⑥ y colóquela en el soporte de la llave hexagonal para que no se pierda.
 - 7 Empuje la unidad principal hacia dentro.

- Nota**
- Cuando empuje la unidad principal hacia dentro, si toca una unidad adyacente, alinee las unidades usando los mandos de ajuste (consulte la página siguiente) de tal modo que ya no toquen. Si la unidad está tocando una unidad adyacente, empujarla podría ocasionar daños.

8. Alineación

Si el hueco entre unidades adyacentes es grande o difiere en la parte superior e inferior o en los lados izquierdo y derecho, alinee la unidad. Con la unidad empujada hacia adentro, gire los mandos de ajuste para ajustar la posición de la unidad. Lleve a cabo esta alineación en el orden indicado a continuación.

- (1) Mando de ajuste de desplazamiento paralelo vertical ①
 - (2) Mando de ajuste de desplazamiento paralelo horizontal ②
 - (3) Mando de ajuste de inclinación ③
 - (4) Mando de ajuste vertical izquierdo ④ / Mando de ajuste vertical derecho ⑤ (para ajustar el ángulo)
- Los mandos de ajuste se pueden girar incluso con la llave hexagonal en su lugar.

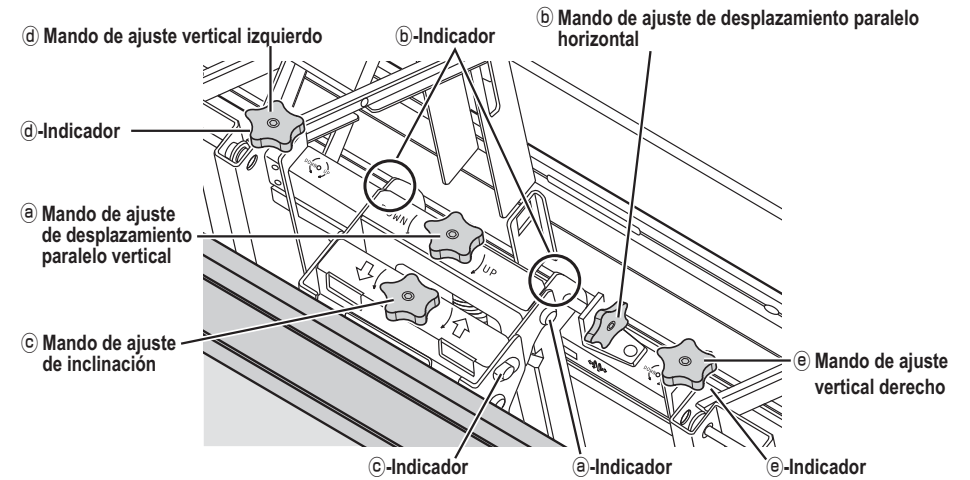

(Movimiento de los mandos y marcas de ajuste)

Compruebe la dirección del movimiento de los mandos de ajuste como indican las marcas y observe el indicador mientras ajusta.

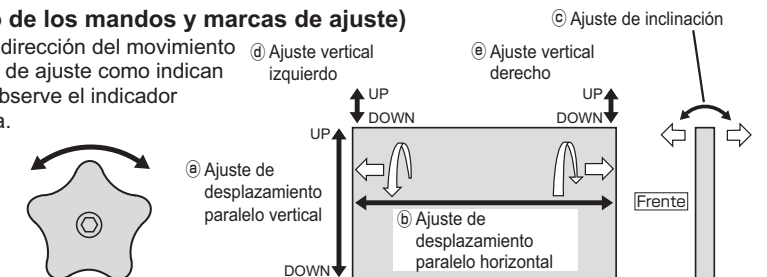

■ Ajuste del mando de ajuste de desplazamiento paralelo vertical ① (marcas)

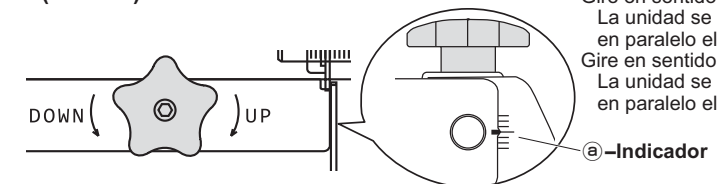

Gire en sentido horario (ARRIBA): La unidad se desliza hacia arriba en paralelo el nivel restante.
Gire en sentido antihorario (ABAJO): La unidad se desliza hacia abajo en paralelo el nivel restante.

Procedimiento de instalación

■ Ajuste del mando de ajuste de desplazamiento paralelo horizontal (b)

(marcas) Gire hacia la parte posterior (↻): La unidad se mueve hacia la derecha en paralelo al nivel restante.
Gire hacia la parte delantera (↻): La unidad se desplaza hacia la izquierda en paralelo al nivel restante.

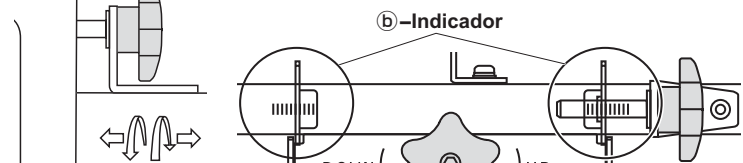

■ Ajuste del mando de ajuste de inclinación (c)

(marcas) Gire en sentido horario (↻): La unidad se inclina hacia la parte trasera.
Gire en sentido antihorario (↻): La unidad se inclina hacia la parte delantera.



■ Ajuste del mando de ajuste vertical izquierdo (d) y del mando de ajuste vertical derecho (e)

(marcase) Gire en sentido horario (ARRIBA): La unidad se mueve hacia arriba.
Gire en sentido antihorario (ABAJO): La unidad se mueve hacia abajo.

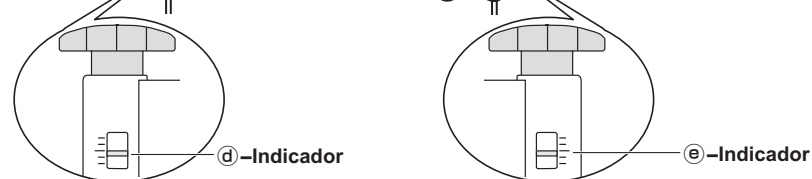

■ Procedimiento de alineación

- 1 Ajuste los indicadores de rango de ajuste de la unidad que servirán como posición base para sus posiciones centrales. (están en la posición central en el momento del envío).
- 2 Basándose en la posición base, ajuste la posición utilizando los mandos de ajuste (1) a (4), en ese orden.
- 3 Verifique que los imanes de los imanes de alineación de la superficie (c) entren en el soporte de los imanes de alineación de la superficie adyacentes (c) y que la pantalla de la unidad principal esté alineada.

* Para ver el orden en que deben instalarse las unidades cuando monte múltiples unidades, consulte la página 69.

Nota

- Los imanes son fuertes y podrían quedar pegados al ajustar, interfiriendo con el ajuste. Si es así, extraiga la unidad principal y empújela otra vez a su lugar repetidamente a medida que ajusta.

(c) Imanes de alineación de superficie

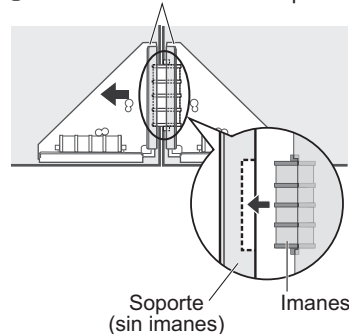

Como quitar la pantalla del soporte para montaje

- 1 Empuje la palanca de bloqueo para desbloquear. A continuación, extraiga la placa de instalación de la unidad.
- 2 Introduzca la llave hexagonal (E) y bloquee la placa de instalación de la unidad de manera que no se mueva.
- 3 Extraiga los tornillos de fijación de la unidad principal (D) que sujetan la unidad principal y el soporte de instalación (un tornillo de cada lado).
- 4 Sosteniendo la parte inferior de la unidad principal, levántela hacia usted para soltar los ganchos de los soportes de montaje superior e inferior (F). A continuación, levante hacia arriba y hacia afuera.

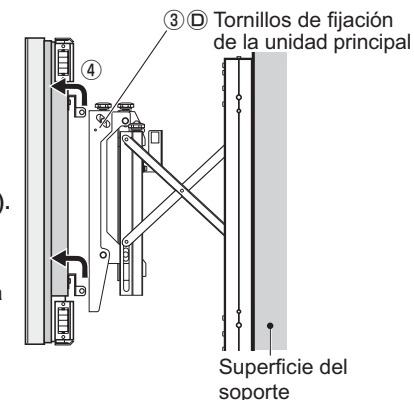

		TY-VK55LV1	TY-VK47LV1
Rango de ajuste	Desplazamiento vertical	±7 mm (nivel), ±4,5 mm individualmente por lado (total ±11,5 mm)	
	Desplazamiento horizontal	±9,5 mm	
	Ángulo de inclinación	±1,5°	
Dimensiones externas		Ancho: 1215 mm Alto: 686 mm Profundidad: 184 a 384 mm	Ancho: 1045 mm Alto: 590 mm Profundidad: 184 a 384 mm
Peso		21 kg	20 kg

Содержание

Меры предосторожности	75
Компоненты	76
Процедура монтажа	77-82
Снятие дисплея с Крепление	83

Меры предосторожности

ПРЕДУПРЕЖДЕНИЕ

Убедитесь в том, что место установки достаточно прочное, чтобы выдержать продолжительное использование.

• Если в результате продолжительного использования прочность станет недостаточной, дисплей может упасть, что может привести к травмам.
Не допускайте выполнения работ по установке изделия и по удлинению соединительных кабелей лицами, не являющимися квалифицированными специалистами по установке.

• Неправильная установка может привести к опрокидыванию оборудования, что может привести к травме.
При учете прочности предлагаемой позиции установки принимайте во внимание коэффициенты надежности.

• Недостаточная прочность приведет к опрокидыванию оборудования, что может привести к травме.

Не выполняйте установку в местах, которые не способны выдерживать нагрузку.

• Если прочность в месте установки станет недостаточной, оборудование может упасть.

Не разбирайте или модифицируйте настенный кронштейн.

• Это может вызвать поломку или падение дисплея, а также привести к травмам.

Если вблизи дисплея находятся люди, не перемещайте его вперед или назад.

• Иначе это может привести к травмам вследствие защемления пальцев или рук между дисплеем и стеной или кронштейном.

ПРЕДОСТЕРЕЖЕНИЕ

Не используйте телевизоры или дисплеи, отличающиеся от приведенных в каталоге.

• Это может вызвать поломку или падение дисплея, а также привести к травмам.

Не выполняйте установку в местах, подверженных воздействию влажности, пыли, дыма, пара или нагревания.

• Это может оказать отрицательное влияние на дисплей и привести к возгоранию или поражению электрическим током.

Работы по установке и снятию дисплея должны выполнять не менее 2 человек.

• Иначе это может привести к травмам вследствие падения дисплея.

Не устанавливайте в направлении вверх, вниз, боком или вверх дном.

• Это может привести к накоплению тепла внутри дисплея, что может привести к возгоранию.

Не преграждайте вентиляционные отверстия. При использовании настенного кронштейна не преграждайте пространство между задней поверхностью дисплея и поверхностью кронштейна.

• В противном случае тепло может накопиться внутри и вызвать пожар.

Обеспечьте свободное пространство не менее 10 см над поверхностью, ниже и по бокам внешней поверхности главного блока и сзади обеспечьте расстояние между монтажной поверхностью и поверхностью монтажного кронштейна.

• Несоблюдение этих рекомендаций может повлечь за собой возникновение пожара.

Устанавливайте дисплей только тем способом, который описан в данной инструкции. Не устанавливайте дисплей другими способами.

• Это может вызвать поломку или падение дисплея, а также привести к травмам.

Крепежные винты и шнур питания следует размещать таким образом, чтобы они не контактировали с внутренними частями стены.

• В результате контакта с какими-либо металлическими предметами внутри стены может произойти поражение электрическим током.

Для выполнения установки используйте специальные компоненты.

• В противном случае дисплей может упасть со стены, что может привести к травмам.

Во время выполнения работ по установке соблюдайте осторожность, поскольку существует опасность защемления пальцев.

• Несоблюдение этой рекомендации может привести к травмам.

Уберите изделие, если оно больше не будет использоваться.

• Иначе аппарат может упасть и повредиться, и это может привести к травме.

Правила обращения

- 1) При выборе места для дисплея необходимо соблюдать осторожность, поскольку корпус дисплея может обесцветиться или деформироваться вследствие воздействия света или тепла, если он расположен под прямым солнечным светом или около источника тепла.
- 2) Очищайте настенный кронштейн протиранием мягкой сухой тканью (хлопчатобумажной или фланелевой). Если кронштейн сильно загрязнен, удалите грязь, используя нейтральный детергент, растворенный в воде, а затем протрите его начисто сухой тканью. Не используйте бензин, растворитель или мебельный воск, так как это может привести к отслоению покрытия. (Информацию по очистке устройства дисплея смотрите в руководстве по эксплуатации устройства дисплея. При использовании химически обработанной ткани следуйте инструкциям, поставляемым с тканью.)
- 3) Не приклеивайте клейкую ленту или наклейки к изделию. Это может загрязнить поверхность настенного кронштейна. Не допускайте длительного контакта с изделиями из резины, винила или им подобными. (Это приведет к ухудшению состояния).
- 4) Во время установки соблюдайте осторожность, поскольку ударные нагрузки могут привести к возникновению трещин в корпусе дисплея.







Предостережение:

Этот кронштейн предназначен только для моделей дисплеев Panasonic.
Использование с другими устройствами может привести к неустойчивости, что возможно приведет к травме.

ТРЕБУЕТСЯ ПРОФЕССИОНАЛЬНАЯ УСТАНОВКА.
КОМПАНИЯ PANASONIC НЕ НЕСЕТ ОТВЕТСТВЕННОСТИ НИ ЗА КАКОЮ УЩЕРБ И/ИЛИ СЕРЬЕЗНЫЕ ТРАВМЫ, ВКЛЮЧАЯ СМЕРТЬ, ПРОИЗОШЕДШИЕ ВСЛЕДСТВИЕ НЕПРАВИЛЬНОЙ УСТАНОВКИ ИЛИ НЕПРАВИЛЬНОГО ОБРАЩЕНИЯ.

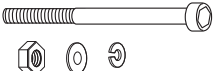
Принадлежности

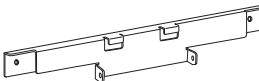
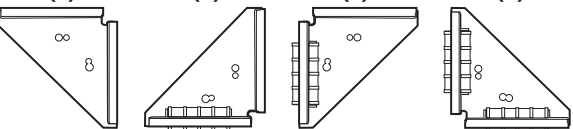
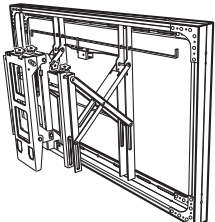
Убедитесь в том, что в наличии имеются все части в необходимых количествах.

A Винты монтажного кронштейна (M6×16) (4) * 	B Фиксирующие винты магнита TY-VK55LV1 (M4×16) (8) (M6×16) (8) * TY-VK47LV1 (M4×16) (8) 	C Связные болты крепления рамки (M6 x 70), гайки, плоские шайбы и пружинные шайбы (по четыре каждого) 
D Фиксирующие винты главного блока (2) 	E Шестигранный ключ (в комплекте) (1) 5 mm 	F Монтажный кронштейн (2) 
G Магниты для выравнивания поверхности (a) (b) (c) (d) 		Крепление 
H Пластины TY-VK47LV1 (4) 		

* Винты TY-VK55LV1 M6 включены в ту же упаковку.

- ♦ Храните мелкие детали надлежащим образом и в местах, недоступных для детей.
- ♦ Изображения, приведенные в этом руководстве, используются только для пояснительных целей.
- ♦ Спецификации изделия могут быть изменены в любое время без предварительного уведомления.

Меры предосторожности при монтаже Крепление

- ♦ Не позволяйте людям, кроме специалистов по установке, выполнять работу по установке. Неправильная установка может привести к опрокидыванию оборудования, что может привести к травме.
- ♦ Данное устройство является установочным креплением для установки главного устройства вертикально. Не используйте его в местах, не являющихся вертикальными.
- ♦ Чтобы обеспечить правильное функционирование дисплея и избежать проблем, не устанавливайте его в следующих местах.
 - Вблизи разбрызгивателей системы пожаротушения и/или детекторов возгорания/задымления
 - В местах, где есть опасность воздействия вибрации или ударов
 - Вблизи проводов высокого напряжения или динамических источников питания
 - Вблизи источников магнитных полей, тепла, водяного пара или копоти
 - В местах, подверженных воздействию потока воздуха из нагревательных приборов
 - В местах, где могут образовываться капли конденсата от воздушных кондиционеров или других устройств
- ♦ Выполняйте установку, используя технологию, подходящие для структуры и материалов места установки.
- ♦ Используйте доступные в продаже винты, которые подходят к материалу стены (дерево, стальной каркас, бетон и т.д.), на которую нужно прикрепить кронштейн.
- ♦ Подключайте штепсельную вилку шнура питания дисплея к сетевой розетке, находящейся вблизи дисплея.
- ♦ Обеспечьте надлежащую вентиляцию, чтобы температура окружающей среды не превышала 40 °C. В противном случае может произойти накопление тепла внутри дисплея, что может вызвать неисправность.
- ♦ Расстелите мягкое одеяло или ткань на полу таким образом, чтобы дисплей и пол не испачкались и не поцарапались во время выполнения работ по сборке и установке.
- ♦ Во время привинчивания деталей следите за тем, чтобы винты не были затянуты слишком сильно или недостаточно.
- ♦ Примите необходимые меры для обеспечения безопасности вокруг себя при сборке и установке, а также во время передвижения на месте выполнения работ.
- ♦ Не устанавливайте дисплей непосредственно под потолочными лампами (например, под источниками местного освещения или галогенными лампами). Иначе корпус дисплея может деформироваться или получить повреждения вследствие чрезмерного нагревания.

Информация для монтажной организации

- ♦ Если работы по установке настенного кронштейна и дисплея выполняются разными исполнителями, пожалуйста, обеспечьте передачу этого руководства от исполнителя установки настенного кронштейна к исполнителю установки дисплея после завершения работы по установке настенного кронштейна.
- ♦ Затем после завершения монтажных работ данную инструкцию следует передать клиенту.

1. Снятие блокировочных скоб для транспортировки

- 1 Выньте два винта, закрепляющих каждую из шести блокировочных скоб для транспортировки, затем выньте блокировочные скобы для транспортировки.
- 2 Выньте боковые блокировочные винты для транспортировки (по одному на каждой стороне).
- 3 Снимите защитный картон.

* Монтажная пластина блока может выскочить, если блок поднят без снятия защитного картона.

Обязательно снова установите блокировочные скобы для транспортировки, винты и защитный картон в безопасном месте.

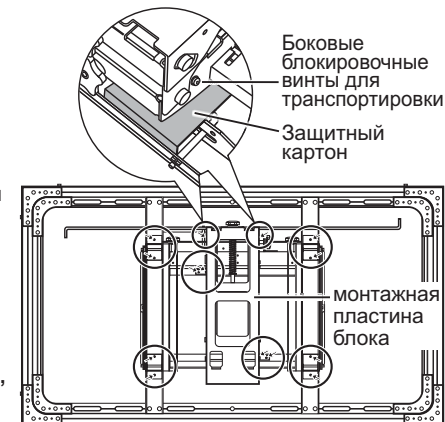

A Винты монтажного кронштейна

2. Установка кронштейна для монтажа на основном блоке

- 1 Используйте винты монтажного кронштейна A, чтобы закрепить монтажный кронштейн F к основному блоку.

(Момент затяжки: от 1,8 до 2,2 Нм)

* Рисунок главного блока может отличаться в зависимости от модели. Схема справа является одним примером совместимой модели.

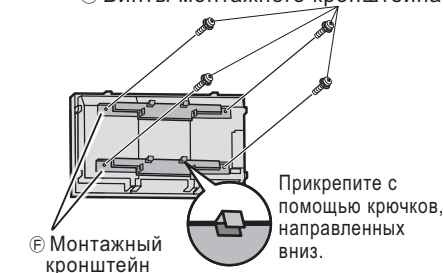

3. Установка магнитов выравнивания поверхности на главный блок

- 1 Прикрепите магниты выравнивания поверхности G к основному блоку с помощью крепежных винтов магнита B.

* Формы магнитов выравнивания поверхности G отличаются в зависимости от места, куда будет установлено главное устройство. Внимательно проверьте место установки и формы магнитов выравнивания поверхности G [от (a) до (d)] перед установкой.

G Магниты для выравнивания поверхности-(c)

G Магниты для выравнивания поверхности-(a)

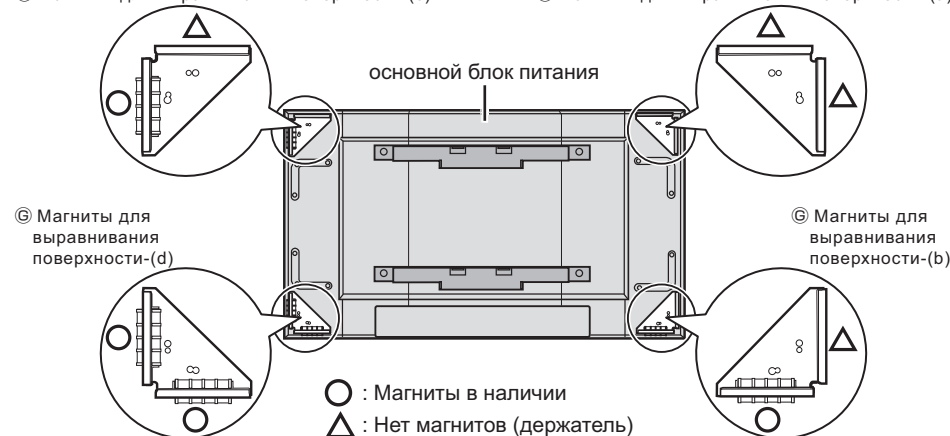

Процедура монтажа

* Положения винтовых отверстий в магнитах выравнивания поверхности ③ отличаются в зависимости от типа главного устройства для установки.

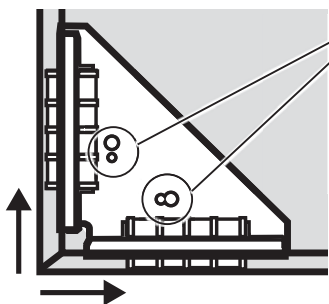

Установите крепежные винты магнита ⑤ в надлежащем образом установочные отверстия.

- Маленькие отверстия M4 [A] (Момент затяжки: от 1,2 до 1,5 Нм)
- Большие отверстия M6 [B] (Момент затяжки: от 1,8 до 2,2 Нм)

Примечание

- Установите магниты выравнивая поверхности ⑤ таким образом, чтобы основной блок был в горизонтальном положении.

④ Пластины

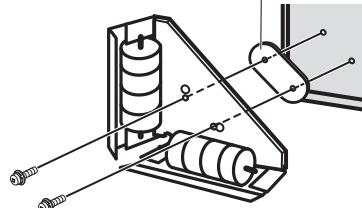

* Для 47-дюймовых главных блоков, вставьте пластины ④ между магнитами выравнивания поверхности ⑤ и основным блоком, как показано на схеме справа.

Примечание

- Магниты для выравнивания поверхности ⑤ сильные. Держите часы, магнитные карты (кредитные карты) и т.п. подальше от них.

4. Проверка прочности места установки

- ① Установочное крепление весит примерно 21 кг (TY-VK55LV1) или 20 кг (TY-VK47LV1). См. инструкции по эксплуатации главного устройства относительно веса главного устройства для установки в установочное крепление.
- ② Ссылаясь на схемы внутренних размеров (страницы с 94 по 95), проверьте формы монтажных отверстий и прочность места установки, и если прочность недостаточно, усильте соответственно.

Примечание

- Установите нужное количество болтов (не входят в комплект) в положения, позволяющие надежно закрепить установочное крепление.

Обязательно закрепите болтами.

Установите фиксирующие отверстия поверхности

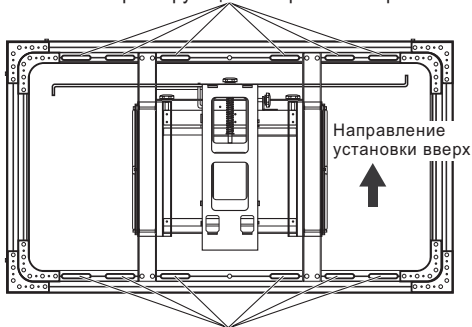

Установите фиксирующие отверстия поверхности

5. Установка установочного крепления на монтажной поверхности

Определите положения отверстий для использования для монтажа установочного крепления для установки поверхности на основании схем внутренних размеров (страницы с 94 по 95), затем установите установочное крепление на монтажную поверхность.

- ① Проверьте направление вверх установочного крепления, а затем установите.
- ② Используйте указку уровня и т.д., чтобы скорректировать любые наклоны при прикреплении болтов к монтажной поверхности.

Примечание

- При установке нескольких устройств, сначала установите блок, который будет служить в качестве основного положения. (См. следующую страницу.)

6. Установка нескольких устройств

- ① Вставьте установочные штифты в отверстия в соседнем установочном креплении.
 - ② Закрепите соседние рамки вместе, используя рамочные связные болты, гайки, плоские шайбы и пружинные шайбы ③. (Момент затяжки: от 3,5 до 4,5 Нм)
 - ③ Теперь повторите ① и ② для связывания других блоков.
- * При установке нескольких устройств, см. ниже порядок, в котором блоки должны быть установлены.
- ④ При необходимости, прикрепите к монтажной поверхности соответствующие установочные крепления.

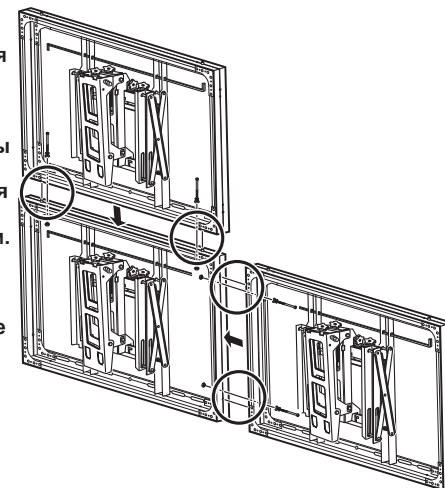

③ Связные болты крепления рамки плоские шайбы и пружинные шайбы

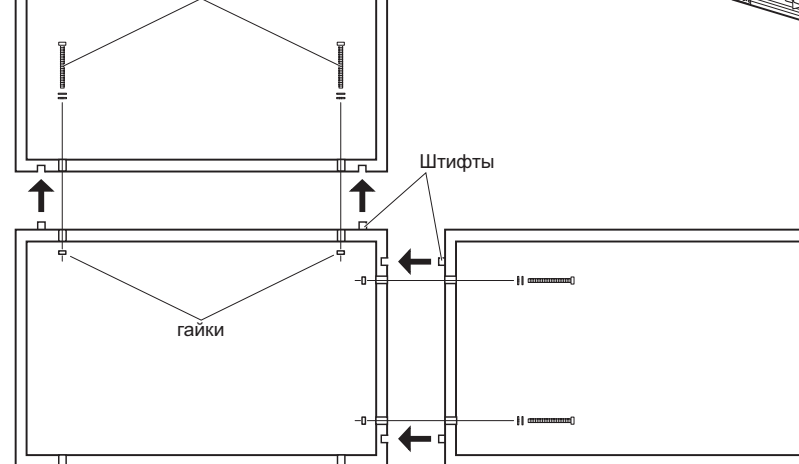

■ Пример порядка установки нескольких устройств: При связывании 6 устройств

- ① Установите устройство, которое будет служить в качестве основного положения (①).
- ② Установите последовательно блоки в ряд справа от основного положения устройства (② и ③).
- ③ Установите блок над блоком основного положения (④).
- ④ Установите последовательно блоки в ряд справа от устройства ④ (⑤ и ⑥).

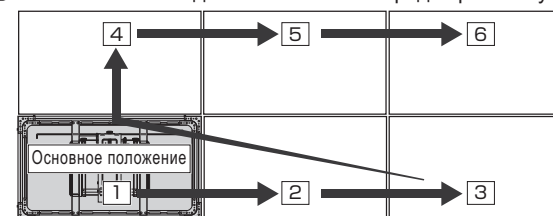

Процедура монтажа

7. Установка и фиксация в установочном креплении главного блока

- 1 Нажмите на рычаг блокировки в направлении стрелки, чтобы разблокировать. Затем вытащите монтажную пластину блока.
- 2 Вставьте шестигранный ключ **Ⓔ**, как показано на рисунке ниже, и зафиксируйте монтажную плату блока так, чтобы она не двигалась.

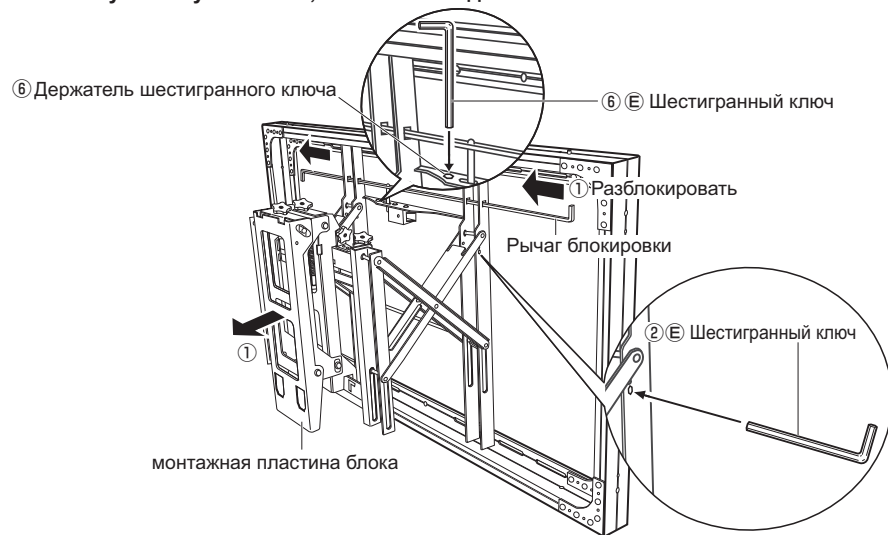

- 3 Прикрепите крючки верхнего монтажного кронштейна **Ⓕ** к верхним вырезам в верхней части монтажной платы блока, вставьте крючки нижнего монтажного кронштейна **Ⓕ** в нижние отверстия внизу монтажной пластины устройства, а затем опустите главное устройство прямо вниз.

Примечание

- Убедитесь, что все четыре крючка надежно закреплены.
- 4 Закрепите основной блок и установочное крепление с использованием крепежных винтов основного блока **Ⓖ** (один винт на каждой стороне).
- 5 Смотайте шнур питания и кабели подсоединенных устройств.

Примечание

- Смотайте шнур питания и кабели таким образом, чтобы они не были заземлены в установочном креплении.
- 6 Выньте шестигранный ключ **Ⓔ** и положите его в держатель шестигранных ключей, чтобы он не потерялся.
- 7 Надавите на главное устройство.

Примечание

- Вжимая главное устройство, если оно касается соседнего устройства, совместите устройства с использованием ручек регулировки (см. следующую страницу) так, чтобы оно больше не касалось ничего. Если устройство касается соседнего блока, надавливание может стать причиной повреждения.

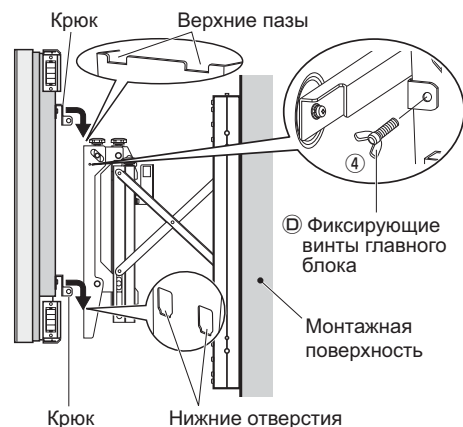

8. Совмещение

Если зазор между соседними блоками большой или отличается сверху и снизу или слева и справа, совместите устройство. Когда устройство вдавлено, поверните ручки регулировки для регулировки положения блока. Выполняйте данное совмещение в указанном ниже порядке.

- 1 Ручка регулировки вертикального параллельного сдвига **Ⓐ**
 - 2 Ручка регулировки горизонтального параллельного сдвига **Ⓑ**
 - 3 Ручка регулировки наклона **Ⓒ**
 - 4 Ручка вертикальной регулировки слева **Ⓓ** / Ручка вертикальной регулировки справа **Ⓔ** (для регулировки угла)
- Ручки регулировки могут быть повернуты, даже с установленным шестигранным ключом.

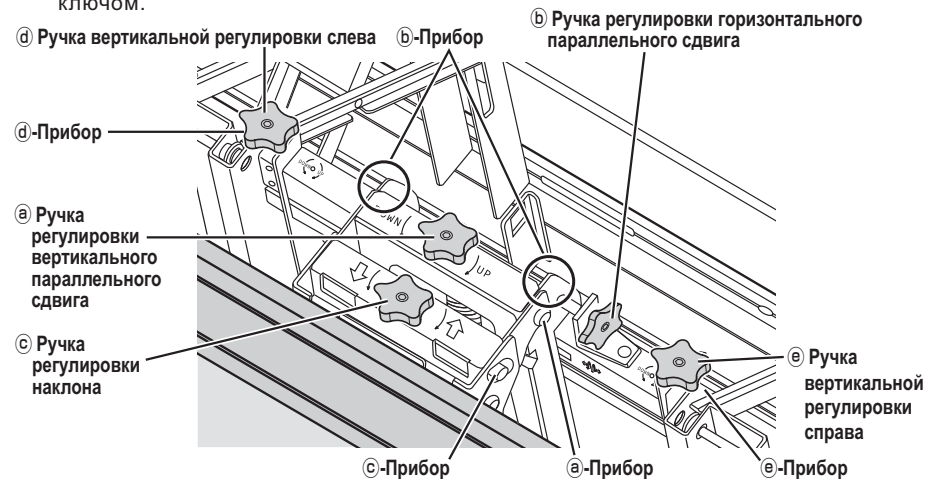

(Перемещение ручек регулировки и маркировка)

Проверьте направление перемещения ручек регулировки, как показано с помощью маркировки и наблюдайте за прибором при осуществлении регулировки.

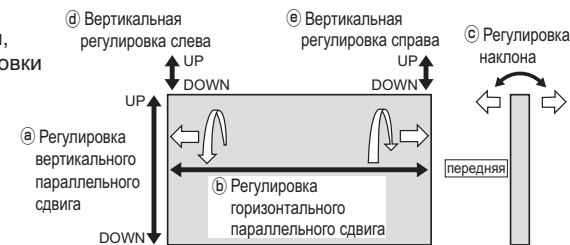

■ Регулировка ручки регулировки вертикального параллельного сдвига **Ⓐ** (Маркировка)

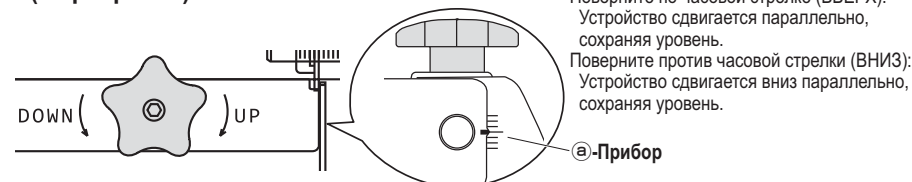

Процедура монтажа

■ Регулировка ручки регулировки горизонтального параллельного сдвига **Б** (Маркировка)

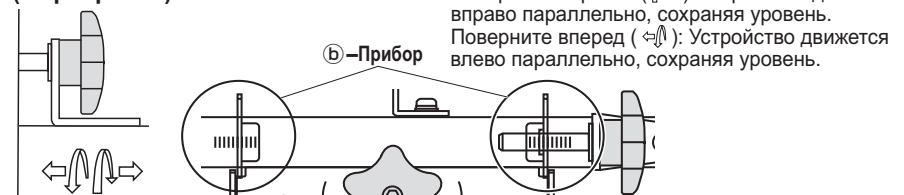

Поверните обратно (↗): Устройство движется вправо параллельно, сохраняя уровень.
Поверните вперед (↖): Устройство движется влево параллельно, сохраняя уровень.

■ Регулировка ручки регулировки наклона **С** (Маркировка)

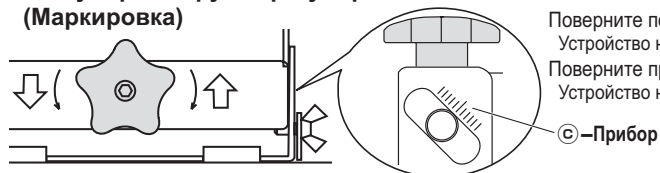

Поверните по часовой стрелке (↻): Устройство наклоняется назад.
Поверните против часовой стрелки (↺): Устройство наклоняется вперед.

■ Регулировка вертикальной ручки регулировки слева **Д** и вертикальной ручки регулировки справа **Е** (Маркировка)

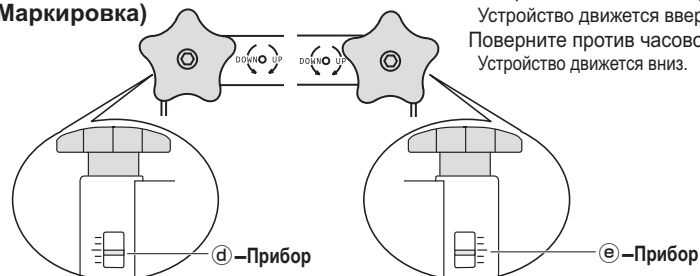

Поверните по часовой стрелке (↻): Устройство движется вверх.
Поверните против часовой стрелки (↺): Устройство движется вниз.

■ Процедура совмещения

- Отрегулируйте приборы диапазона регулировки устройства так, чтобы они служили как основное положение в своих центральных положениях. (Они установлены в центральном положении при отправке.)
- На основании основного положения, отрегулируйте положение с помощью ручек регулировки с (1) по (4) в таком порядке.
- Проверьте, чтобы магниты поверхностного совмещения **С** входили в держатель смежных магнитов поверхности совмещения **С** и, что экран главного устройства выровнен.

* Порядок, в котором устройство должно быть установлено при установке нескольких устройств, см. на стр. 79.

С Магниты для выравнивания поверхности

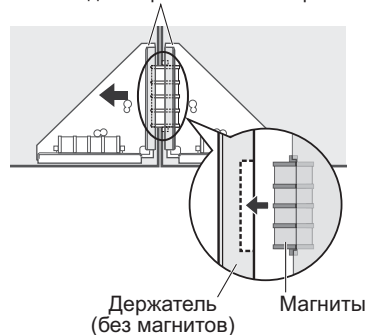

Держатель (без магнитов) Магниты

Снятие дисплея с Крепление

- Нажмите на рычаг блокировки, чтобы разблокировать. Затем вытащите монтажную пластину блока.
- Вставьте шестигранный ключ **Е** и зафиксируйте монтажную плату блока так, чтобы она не двигалась.
- Удалите крепежные винты главного блока **Д**, закрепляя главный блок и установочное крепление (один винт на каждой стороне).
- Придерживая низ главного блока, поднимите его на себя и отпустите крюки верхних и нижних монтажных кронштейнов **Е**. Затем поднимите и отсоедините.

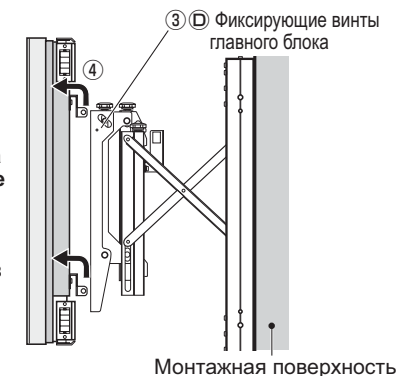

Монтажная поверхность

		TY-VK55LV1	TY-VK47LV1
Диапазон регулировки	Смещение по вертикали	± 7 мм (уровень), ± 4,5 мм индивидуально для каждой стороны (общее ± 11,5 мм)	
	Смещение по горизонтали	± 9,5 мм	
	Угол наклона	± 1,5°	
Внешние размеры	Ширина: 1215 мм Высота: 686 мм Глубина: от 184 до 384 мм	Ширина: 1045 мм Высота: 590 мм Глубина: от 184 до 384 мм	
Вес	21 кг	20 кг	

Примечание

- Магниты мощные и могут склеиться при регулировке, создавая помехи для настройки. В этом случае, извлеките главный блок и вставляйте его обратно на место, пока не отрегулируете.

Запобіжні заходи.....	85
Деталі	86
Монтаж	87-92
Демонтаж дисплея з Кріплення	93

ПОПЕРЕДЖЕННЯ

Переконайтеся, що місце, де монтуватиметься виріб, достатньо міцне для забезпечення тривалого використання кріплення.

• Якщо з часом міцність стане недостатньою, дисплей може впасти і завдати травми.

Усі роботи з монтажу та подовження з'єднувального обладнання повинен виконувати тільки кваліфікований спеціаліст із монтажу.

• Неналежно виконаний монтаж може спричинити падіння виробу і призвести до травмування.

Під час розрахунку міцності вибраного місця для монтажу враховуйте коефіцієнт безпеки.

• Якщо міцність монтажу буде недостатньою, виріб може впасти і завдати травми.

Не встановлюйте виріб у місцях, непридатних для витримування навантажень.

• Якщо місце для монтажу недостатньо міцне, виріб може впасти.

Не розбирайте і не модифікуйте кріплення.

• Це може призвести до пошкодження або падіння пристрою і отримання внаслідок цього травми.

Якщо поблизу дисплея перебувають люди, не переміщайте його вперед або назад.

• Інакше це може призвести до травм внаслідок защемлення пальців або рук між дисплеєм і стіною або кронштейном.

ЗАСТЕРЕЖЕННЯ

Використовуйте лише ті телевізори та дисплеї, які наведені у каталозі.

• Це може призвести до пошкодження або падіння пристрою і отримання внаслідок цього травми.

Не встановлюйте виріб у місцях із підвищеною вологістю, скупченням пилу, димом, водяною парою або високою температурою.

• Ці чинники можуть негативно впливати на роботу дисплея, а також можуть стати причиною займання чи ураження електричним струмом.

Усі роботи з монтажу та демонтажу дисплея мають виконуватися щонайменше 2 людьми.

• Інакше дисплей може впасти і завдати травми.

Не встановлюйте зверненням вгору, вниз, убік або перевертеним.

• Це може спричинити скупчення тепла всередині дисплея, що може призвести до займання.

Не блокуйте вентиляційні отвори. Використовуючи кріплення, не закривайте простір між задньою поверхнею дисплея й поверхнею кріплення.

• Інакше тепло може накопичитися усередині й спричинити пожежу.

Забезпечте не менше 10 см місця зверху, знизу і збоку крайніх поверхонь головного пристрою, а з заднього боку забезпечте місце між монтажною поверхнею та поверхнею монтажного кронштейна.

• Недотримання цих рекомендацій може спричинити пожежу.

Для монтажу дисплея виконуйте лише ті дії, які наведені в цих інструкціях: не встановлюйте виріб у жодній іншій спосіб.

• Це може призвести до пошкодження або падіння пристрою і отримання внаслідок цього травми.

Монтажні гвинти і кабель живлення слід розміщати таким чином, щоб вони не торкалися внутрішніх деталей стіни.

• Недотримання цієї вимоги може призвести до ураження електричним струмом від контакту з будь-якими металевими предметами всередині стіни.

Використовуйте для установки спеціальні складові частини.

• Інакше дисплей може впасти зі стіни і завдати травми.

Під час виконання робіт із монтажу будьте обережними, оскільки існує небезпека защемлення пальців.

• Недотримання цієї вимоги може призвести до травм.

Позбудьтеся продукту, якщо він більше не використовуватиметься.

• Недотримання цієї вимоги може призвести до падіння та пошкодження пристрою, а також травмування людини.

Рекомендації стосовно поводження

- 1) Уважно вибирайте місце для встановлення дисплея, оскільки він може втратити колір чи деформуватись внаслідок дії світла або тепла у разі розміщення поблизу нагрівальних приладів або під прямим сонячним промінням.
- 2) Чистьте кріплення сухою м'якою тканиною (наприклад, бавовняною або фланелевою). Якщо кронштейн сильно забруднений, змийте бруд водним розчином нейтрального миючого засобу, а потім витріть його сухою тканиною. Не використовуйте бензол, розчинник або віск для меблів, тому що їхнє застосування може призвести до відлущення покриття. (Для отримання інформації стосовно чищення дисплея зверніться до Інструкції з експлуатації дисплея. У разі використання хімічно обробленої тканини слід спочатку уважно прочитати інструкції до неї.)
- 3) Не прикріплюйте до виробу липку стрічку або наліпки. Це може призвести до забруднення поверхні кріплення. Запобігайте тривалому контакту виробу із гумовими та вініловими виробами, а також із виробами з подібних матеріалів. (Інакше це може призвести до пошкодження виробу.)
- 4) Під час проведення монтажу будьте обережними, оскільки ударні навантаження можуть привести до виникнення тріщин на дисплеї.

Застереження:

Цей кронштейн призначений тільки для моделей дисплеїв Panasonic.







Використання з іншими пристроями може призвести до ненадійної фіксації, що може спричинити ризик отримання травм.

МОНТАЖ ПОВИНЕН ВИКОНУВАТИСЬ СПЕЦІАЛІСТАМИ.

КОМПАНІЯ PANASONIC НЕ НЕСЕ ВІДПОВІДАЛЬНОСТІ ЗА БУДЬ-ЯКІ ПОШКОДЖЕННЯ ВЛАСНОСТІ ТА/АБО СЕРЬОЗНІ ТРАВМИ, ВКЛЮЧАЮЧИ СМЕРТЬ, ЩО Є НАСЛІДКОМ НЕВІДПОВІДНОГО МОНТАЖУ АБО НЕПРАВИЛЬНОГО ОБСЛУГОВУВАННЯ.

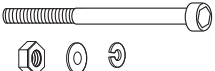
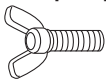
Приладдя

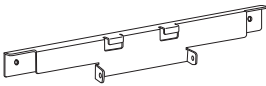
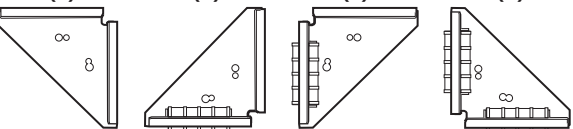
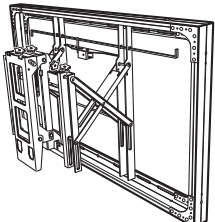
Перевірте наявність усіх деталей та що їх кількість відповідає зазначеній.

<p>A Гвинти монтажного кронштейна (M6×16) (4) *</p> 	<p>B Затяжні гвинти для магнітів TY-VK55LV1 (M4×16) (8) (M6×16) (8) * TY-VK47LV1 (M4×16) (8)</p> 	<p>C Гвинти сполучення корпусу (M6 x 70), гайки, плоскі шайби та пружинні шайби (по чотири кожного)</p> 
<p>D Фіксуючі гвинти головного пристрою (2)</p> 	<p>E Шестигранный ключ (входить до комплекту) (1)</p> 	<p>F Монтажный кронштейн (2)</p> 
<p>G Магніти зовнішнього вирівнювання</p> <p>(a) (b) (c) (d)</p> 		<p>Кріплення</p> 
<p>H Пластины TY-VK47LV1 (4)</p> 		

- * Гвинти M6 для моделі TY-VK55LV1 включено до того ж комплекту.
- ♦ Дрібні деталі зберігайте належним чином і в недоступному для дітей місці.
- ♦ Зображення у цьому посібнику подаються лише з ілюстративною метою.
- ♦ Специфікації виробу можуть бути змінені в будь-який час без попереднього повідомлення.

Застережні заходи під час монтажу кріплення

- ♦ Не дозволяйте людям, крім Фахівців з установки, виконувати роботу по установці. Неналежний виконаний монтаж може спричинити падіння виробу і призвести до травмування.
- ♦ Цей пристрій є монтажним кріпленням для установки головного пристрою у вертикальному положенні. Не використовуйте для встановлення на поверхнях, які не є вертикальними.
- ♦ Щоб забезпечити належне функціонування дисплея і запобігти виникненню несправностей, не слід його встановлювати у таких місцях.
 - Поблизу розприскувачів системи пожегогасіння або детекторів займання/задимлення
 - У місцях, де є ризик вибуху через вібрацію або поштовхи
 - Поблизу високовольтних дротів або динамічних джерел живлення
 - Поблизу джерел магнітного поля, тепла, пари або кіптяви
 - У місцях, що піддаються впливу повітря від опалювального обладнання
 - У місцях, де можуть утворюватися краплі конденсату від кондиціонерів повітря або іншого обладнання
- ♦ Під час монтажу використовуйте технології, які найбільше відповідають структурі та матеріалу поверхні, на якій встановлюватиметься виріб.
- ♦ Використовуйте наявні у продажу гвинти із, які відповідають матеріалу стіни, до якої монтується кріплення (дерево, сталеві конструкція, бетон тощо).
- ♦ Підключайте штепсельну вилку шнура живлення дисплея до мережевої розетки поблизу дисплея.
- ♦ Забезпечте належну вентиляцію, щоб температура навколишнього середовища не перевищувала 40 °C. Інакше може відбутися накопичення тепла усередині дисплея, що може призвести до несправності.
- ♦ Розстеліть м'яку ковдру або тканину на підлозі таким чином, щоб дисплей і підлога не забруднилися й не подряпалися під час виконання робіт зі збирання й монтажу.
- ♦ Під час пригвинчування деталей стежте за тим, щоб гвинти не були затягнуті занадто сильно або недостатньо.
- ♦ Вживайте необхідних заходів для забезпечення безпеки навколо себе під час збирання й монтажу, а також під час пересування на місці виконання робіт.
- ♦ Не встановлюйте дисплей безпосередньо під стельовими лампами (наприклад, під джерелами місцевого освітлення або галогенними лампами). Інакше корпус дисплея може деформуватися або зазнати uszkodжень внаслідок надмірного нагрівання.

Інформація для монтажної організації

- ♦ Якщо роботи з монтажу кріплення й роботи з монтажу дисплея виконуються різними підрядниками, то підрядник, що виконує монтаж кріплення, повинен після завершення робіт передати дану інструкцію підрядникові, що виконує монтаж дисплея.
- ♦ Потім після завершення монтажних робіт дану інструкцію необхідно передати клієнтові.

1. Зняття фіксуючих кронштейнів для транспортування

- 1 Зніміть два гвинта, що закріплюють кожний із шести фіксуючих кронштейнів, після чого зніміть ці кронштейни.
 - 2 Викрутіть бічні фіксуючі гвинти (по одному з кожного боку).
 - 3 Зніміть захисну картонну коробку.
 - * Пластина кріплення пристрою може випасти, якщо, не знімаючи захисну картонну коробку, підняти пристрій.
- Обов'язково знову приєднайте кронштейни для транспортування, гвинти та захисну картонну коробку при транспортуванні в майбутньому. Зберігайте кронштейни для транспортування, гвинти та захисну картонну коробку в надійному місці.

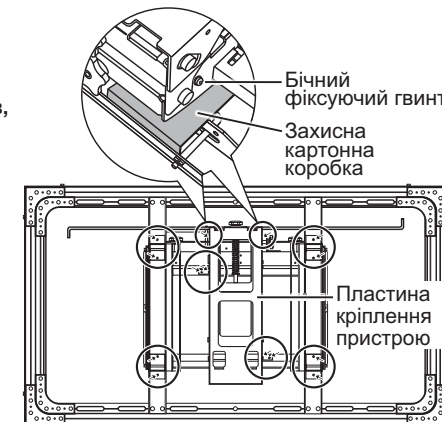

2. Установлення монтажного кронштейна на головний пристрій

- 1 Використовуйте гвинти монтажного кронштейна **A**, щоб прикріпити монтажний кронштейн **F** до головного пристрою. (Момент затягування: від 1,8 до 2,2 Нм)
 - * Зображення головного пристрою може відрізнитися в залежності від моделі. На схемі праворуч показано один із прикладів сумісної моделі.

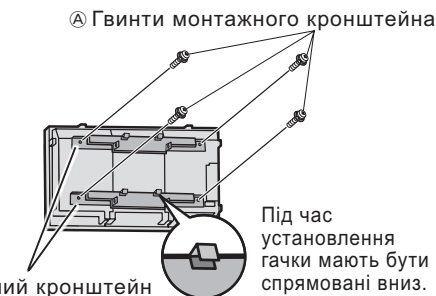

3. Установлення магнітів зовнішнього вирівнювання на головний пристрій

- 1 Прикріпіть магніти зовнішнього вирівнювання **G** до головного пристрою, використовуючи затяжні гвинти для магнітів **B**.
 - * Форма магнітів зовнішнього вирівнювання **G** може відрізнитися в залежності від місця встановлення головного пристрою. Ретельно перевірте місце встановлення та форми магнітів зовнішнього вирівнювання **G** [від (a) до (d)] перед монтажем.

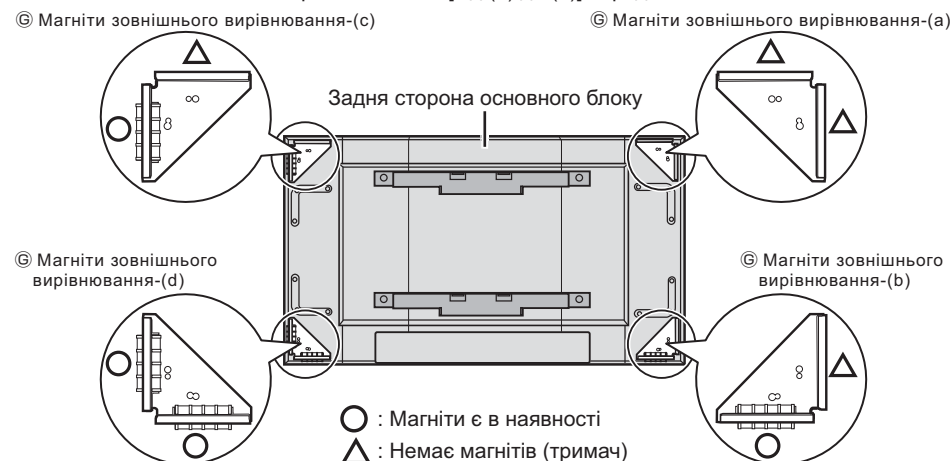

Монтаж

* Положення отворів для гвинтів для магнітів зовнішнього вирівнювання ③ відрізняються в залежності від типу головного пристрою, який необхідно встановити.

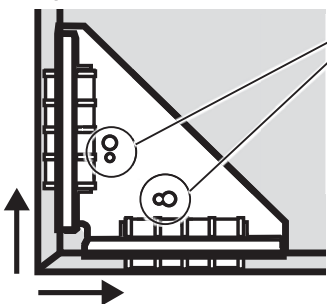

Установіть затяжні гвинти для магнітів ② у відповідні отвори.

- Малі отвори M4 [A]
(Момент затягування: від 1,2 до 1,5 Нм)
- Великі отвори... M6 [B]
(Момент затягування: від 1,8 до 2,2 Нм)

Примітка

- Встановлюйте магніти зовнішнього вирівнювання ③ таким чином, щоб головний пристрій був розташований горизонтально.

Н Пластини

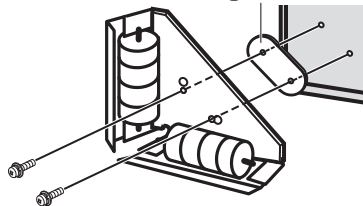

* Для 47-дюймових головних пристроїв вставте пластины Н між магнітами зовнішнього вирівнювання ③ і головним пристроєм, як показано на схемі праворуч.

Примітка

- Магніти зовнішнього вирівнювання ③ є потужними. Тримайте годинники, магнітні картки (кредитні картки) тощо подалі від них.

4. Перевірка місця установки на міцність

- 1 Монтажное кріплення важить приблизно 21 кг (модель ТУ-VK55LV1) або 20 кг (модель ТУ-VK47LV1). Дивіться інструкцію з експлуатації головного пристрою щодо ваги головного пристрою, який потрібно встановити на монтажне кріплення.
- 2 Звертаючись для довідки до схеми зовнішніх розмірів (сторінки від 94 до 95), перевірте форми кріпильних отворів та міцність місця установки, і якщо міцність є недостатньою, вживіть заходів для її збільшення.

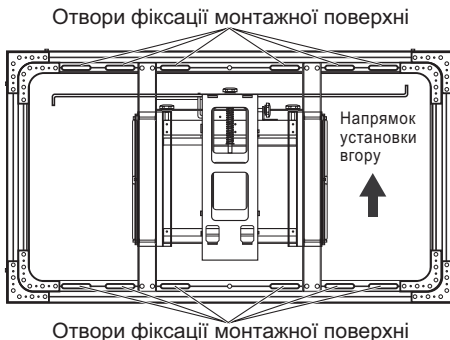

Примітка

- Установіть необхідну кількість болтів (не входять до комплекту) у положеннях, що дозволяють надійно закріпити монтажне кріплення.

Обов'язково прикріпіть болтами.

5. Встановлення монтажного кріплення на поверхню кріплення

Визначте положення отворів, які будуть використовуватися для встановлення монтажного кріплення на поверхню кріплення, на основі схеми зовнішніх розмірів (сторінки від 94 до 95), а потім встановіть монтажне кріплення на поверхню кріплення.

- 1 Перевірте, чи монтажне кріплення під час встановлення спрямовано вгору, потім виконайте монтаж.
- 2 Використовуйте датчик рівня тощо для виправлення будь-яких перекосів під час прикріплення болтів до поверхні кріплення.

Примітка

- Під час монтажу декількох пристроїв у першу чергу встановіть пристрій, який буде слугувати базовим положенням. (Дивіться наступну сторінку).

6. Монтаж декількох пристроїв

- 1 Вставте штифти в отвори в суміжному монтажному кріпленні.
 - 2 Закріпіть суміжні кронштейни разом, використовуючи гвинти сполучення кронштейнів, гайки, плоскі шайби та пружинні шайби ③.
 - 3 Тепер повторіть пункти ① і ②, щоб закріпити інші пристрої.
- * При монтажі декількох пристроїв дотримуйтеся порядку монтажу, описаного нижче.
- 4 За необхідності прикріпіть до поверхонь кріплення відповідні монтажні кріплення.

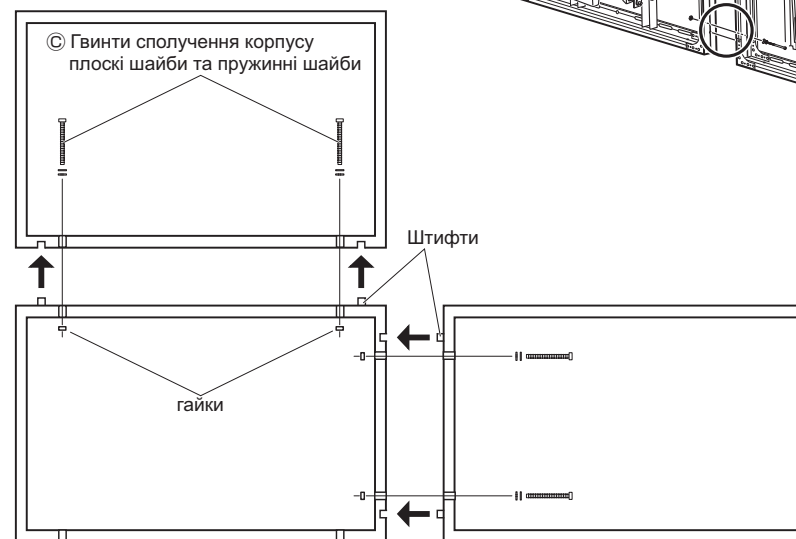
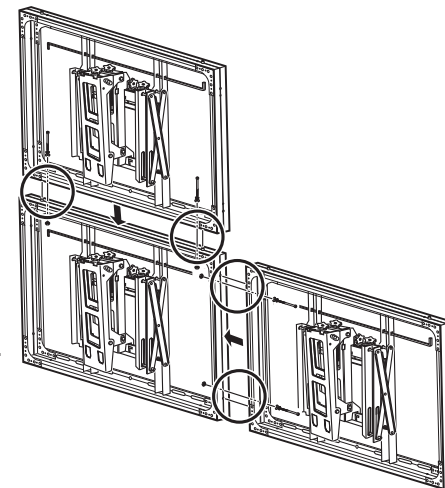

■ Приклад порядку монтажу декількох пристроїв: з'єднання 6 пристроїв

- 1 Установіть пристрій, який слугуватиме базовим положенням (1).
- 2 Послідовно встановіть пристрої в ряд праворуч від пристрою базового положення (2 і 3).
- 3 Установіть пристрої над пристроєм базового положення (4).
- 4 Послідовно встановіть пристрої в ряд праворуч від пристрою (4 (5 і 6)).

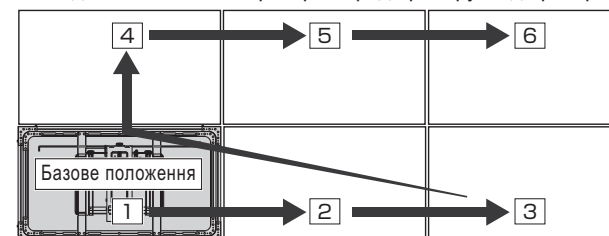

7. Встановлення та прикріплення головного пристрою до монтажного кріплення

- Натисніть на важіль блокування в напрямку за стрілкою для розблокування. Потім витягніть пластину кріплення пристрою.
- Вставте шестигранний ключ (E), як показано на схемі нижче, і заблокуйте пластину кріплення пристрою так, щоб вона не рухалася.

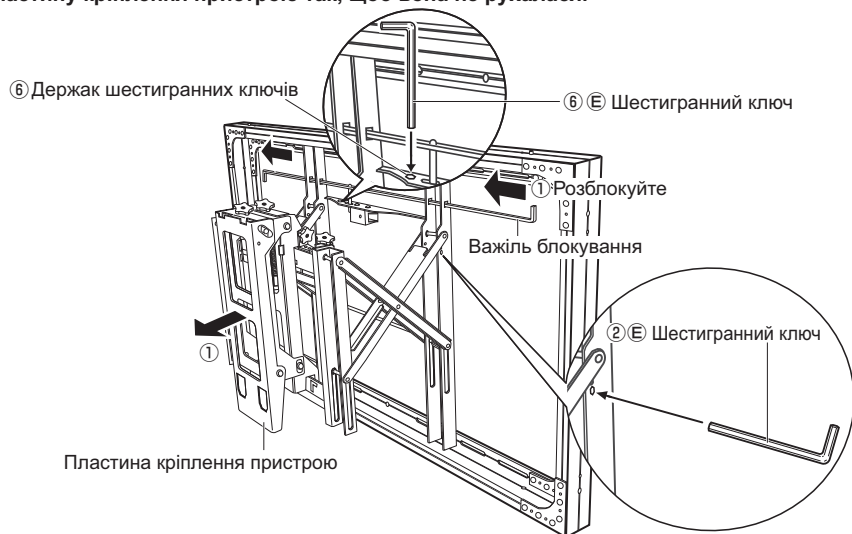

- Прикріпіть гачки верхнього монтажного кронштейна (F) до верхніх вирізів у верхній частині пластины кріплення пристрою, вставте гачки нижнього монтажного кронштейна (F) в нижні отвори в нижній частині пластины кріплення пристрою, потім опустіть головний пристрій вертикально вниз.

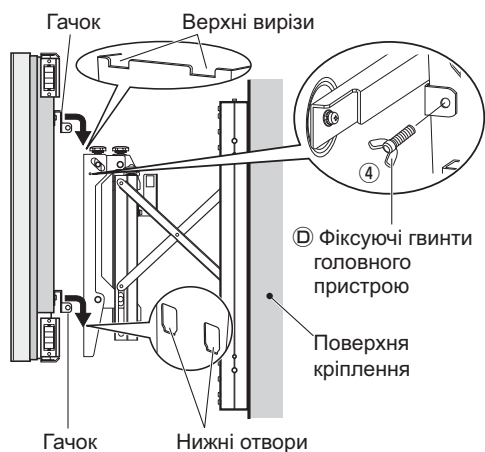

Примітка

- Переконайтеся, що всі чотири гачки надійно закріплено.
- З'єднайте головний пристрій і монтажне кріплення за допомогою фіксуючих гвинтів головного пристрою (D) (один гвинт з кожного боку).
- З'єднайте шнур живлення та кабелі під'єднаних пристроїв.

Примітка

- З'єднайте шнур живлення та кабелі таким чином, щоб вони не потрапили у монтажне кріплення.
- Витягніть шестигранний ключ (E) і вставте його в держак шестигранних ключів, щоб він не загубився.
- Вставте головний пристрій.

Примітка

- Якщо головний пристрій під час встановлення торкається суміжного пристрою, вирівняйте пристрій за допомогою регуляторів (дивіться наступну сторінку), щоб вони більше не торкалися один одного. Якщо пристрій торкається суміжного пристрою, втиснення його може призвести до пошкодження.

8. Вирівнювання

Якщо зазор між сусідніми пристроями великий або різний зверху і знизу або ліворуч чи праворуч, вирівняйте пристрій. Коли пристрій вставлено, поверніть регулятор, щоб відрегулювати його положення. Виконайте це вирівнювання в порядку, показаному нижче.

- Регулятор паралельного переміщення по вертикалі (a)
 - Регулятор паралельного переміщення по горизонталі (b)
 - Регулятор нахилу (c)
 - Лівий вертикальний регулятор (d) / правий вертикальний регулятор (e) (для регулювання кута)
- Регулятори можна повертати навіть зі вставленим шестигранним ключем.

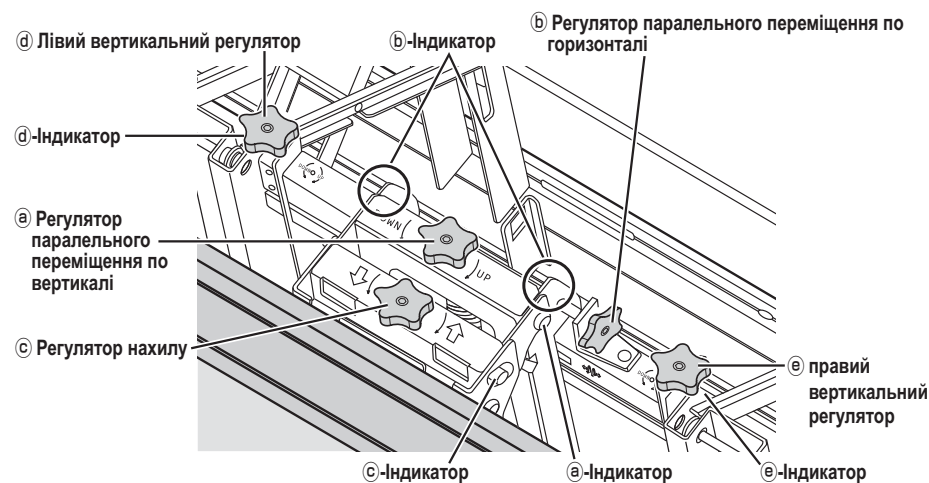

(Рух регуляторів та маркування)

Перевірте напрямок руху регуляторів, як вказано маркуваннями, та слідкуйте за індикатором під час регулювання.

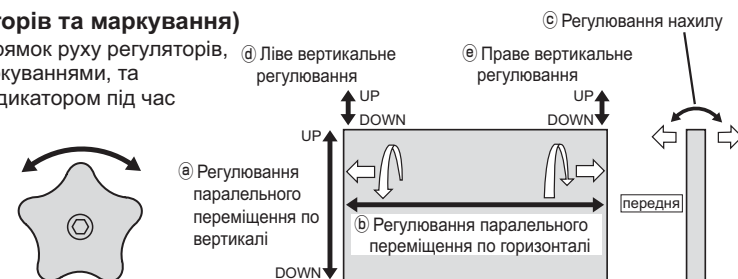

Регулювання за допомогою регулятора паралельного переміщення по вертикалі (a) (Маркування)

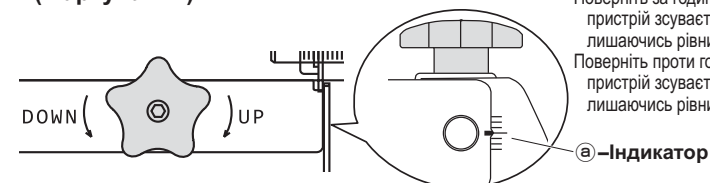

Поверніть за годинниковою стрілкою (ВГОРУ): пристрій зсувається вгору паралельно, лишаючись рівним.
Поверніть проти годинникової стрілки (ВНИЗ): пристрій зсувається вниз паралельно, лишаючись рівним.

Монтаж

Регулювання за допомогою регулятора паралельного переміщення по горизонталі (Маркування)



Регулювання за допомогою регулятора нахилу (Маркування)

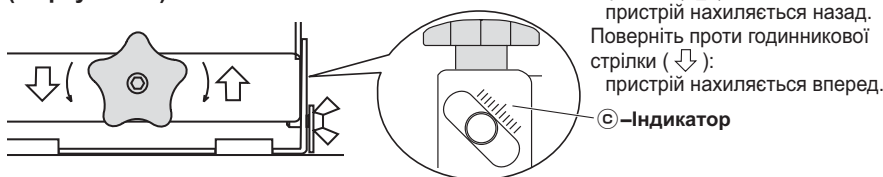

Регулювання за допомогою лівого вертикального регулятора (d) і правого вертикального регулятора (e) (Маркування)

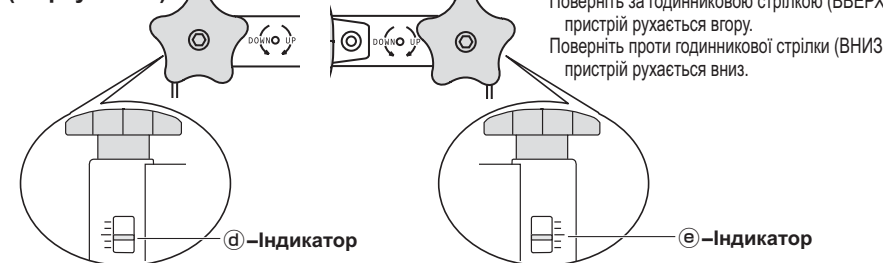

Процедура вирівнювання

- 1 Налаштуйте регулятори діапазону регулювання пристрою, який буде слугувати базовим положенням, на середні положення. (Вони встановлені в центральне положення на момент постачання).
- 2 Виходячи з базового положення, відрегулюйте положення, використовуючи регулятори від (1) до (4), у такому порядку.
- 3 Перевірте, чи магніти зовнішнього вирівнювання (c) входять у тримач суміжних магнітів зовнішнього вирівнювання (c) і чи екран головного пристрою вирівняно.

* Дивіться сторінку 89 щодо порядку монтажу декількох пристроїв.

Примітка

- Магніти є сильними і можуть міцно триматися, заважаючи регулюванню. У такому разі витягайте головний пристрій та вставляйте його назад повторно під час регулювання.

(c) Магніти зовнішнього вирівнювання

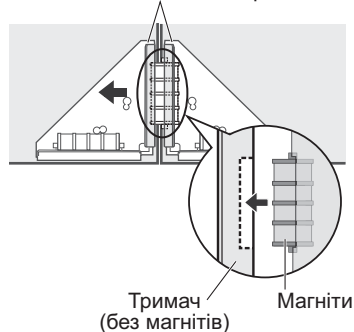

Демонтаж дисплея з Кріплення

- 1 Натисніть важіль фіксатора, щоб розблокувати. Потім витягніть пластину кріплення пристрою.
- 2 Вставте шестигранний ключ (E) і заблокуйте пластину кріплення пристрою так, щоб вона не рухалася.
- 3 Зніміть фіксуючі гвинти головного пристрою (D), які фіксують головний пристрій і монтажне кріплення (по одному гвинту з кожного боку).
- 4 Тримачи нижню частину основного блоку, підніміть її вгору та на себе, щоб звільнити гачки верхнього і нижнього кронштейнів (F). Потім підніміть вгору та зніміть.

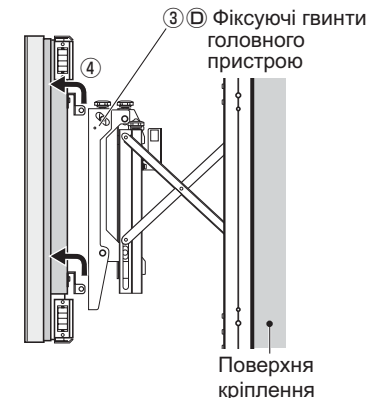

		TY-VK55LV1	TY-VK47LV1
Діапазон регулювання	Переміщення по вертикалі	±7 мм (на одному рівні), ±4,5 мм окремо для кожної сторони (всього ±11,5 мм)	
	Переміщення по горизонталі	±9,5 мм	
	Кут нахилу	±1,5°	
Зовнішні розміри		Ширина: 1215 мм Висота: 686 мм Глибина: від 184 до 384 мм	Ширина: 1045 мм Висота: 590 мм Глибина: від 184 до 384 мм
Вага		21 кг	20 кг

外形寸法図
外部尺寸图
External dimensions drawing
Abbildung mit externen Abmessungen
Schema delle dimensioni esterne

Plan des dimensions extérieures
Dibujo de dimensiones externas
Схема с внешними размерами
Креслення із зовнішніми розмірами

TY-VK55LV1

単位 : mm Unité: mm
 単位 : 毫米 Unidad: mm
 Unit: mm (inches) Единицы: мм
 Einheit: mm Одиниці виміру: мм
 Unità: mm

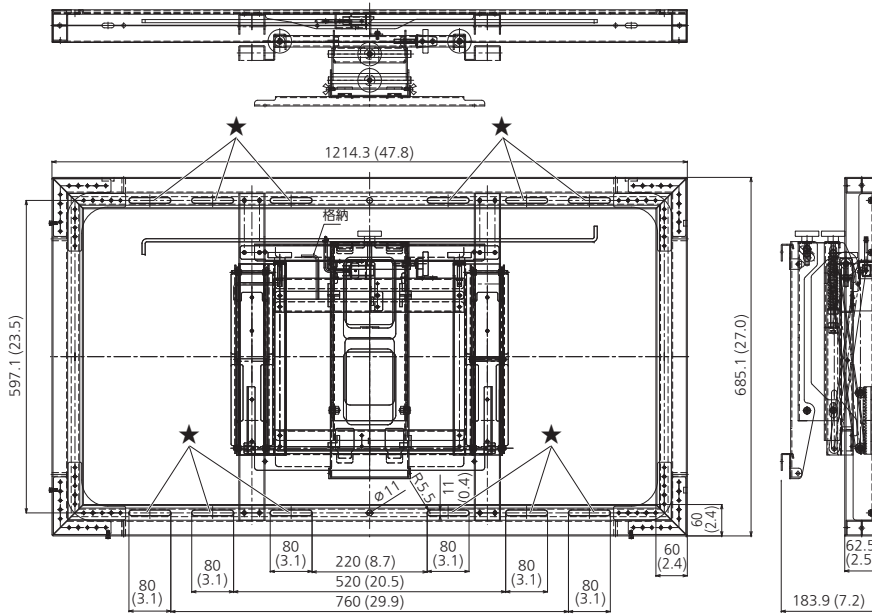

★ : 取り付け面固定穴
 安装表面固定孔
Mount surface fixing holes
Fixierlöcher der Montagefläche
Fori di fissaggio superficie di montaggio
Orifices de fixation de la surface de montage
Orificios de fijación de la superficie del soporte
 Установите фиксирующие отверстия поверхности
 Отвори фіксації монтажної поверхні

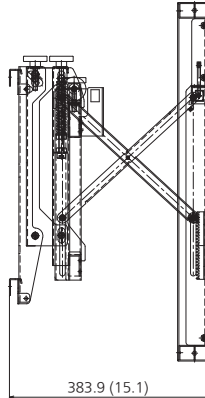

TY-VK47LV1

単位 : mm Unité: mm
 単位 : 毫米 Unidad: mm
 Unit: mm (inches) Единицы: мм
 Einheit: mm Одиниці виміру: мм
 Unità: mm

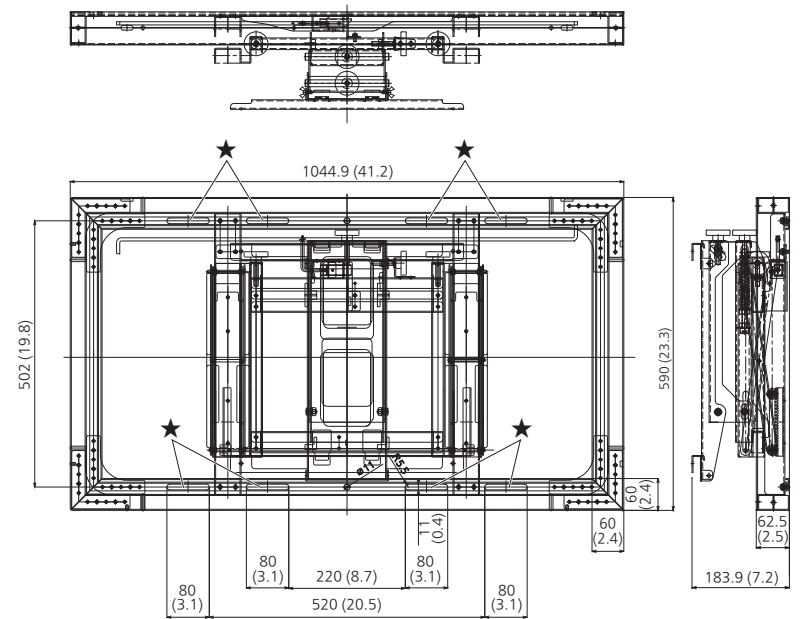

★ : 取り付け面固定穴
 安装表面固定孔
Mount surface fixing holes
Fixierlöcher der Montagefläche
Fori di fissaggio superficie di montaggio
Orifices de fixation de la surface de montage
Orificios de fijación de la superficie del soporte
 Установите фиксирующие отверстия поверхности
 Отвори фіксації монтажної поверхні

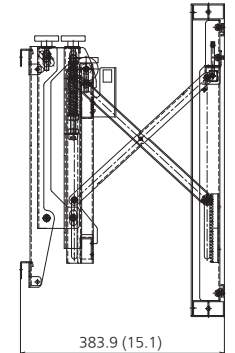

Panasonic Corporation

Web Site : <http://panasonic.net>